

Xiaomi Smart Double Stack Air Fryer 12L

User Manual · 01

Manual de usuario de Xiaomi Smart Double Stack Air Fryer 12L · 13

Xiaomi Intelligente zweistöckige Heißluft-Fritteuse 12 l Bedienungsanleitung · 25

Manuale utente Xiaomi Smart Double Stack Air Fryer 12L · 37

Manuel d'utilisation de Xiaomi Smart Double Stack Air Fryer 12L · 49

Руководство пользователя Аэрогриля Xiaomi Smart Double Stack Air Fryer 12L · 61

Manual do utilizador da Fritadeira inteligente a ar de cesto duplo vertical Xiaomi de 12 L · 73

Instrukcja obsługi Inteligentna frytkownica beztluszczowa dwukomorowa Xiaomi 12 l · 85

Xiaomi Çift Hazneli Akıllı Hava Fritözü 12 L Kullanım Kılavuzu · 97

Xiaomi Smart Double Stack Airfryer 12 L Gebruikershandleiding · 109

Xiaomi · دليل مستخدم المقلدة الهوائية الذكية بطبقتين 12 لتر من · 121

Посібник користувача аерогриля Xiaomi Smart Double Stack Air Fryer 12L · 132

Uživatelská příručka pro Inteligentní dvoukomorovou horkovzdušnou fritézu Xiaomi 12 l · 144

Xiaomi Smart Dubbelstaplrad Varmluftsfrtös 12 l Användarmanual · 156

Friteuză cu aer cald inteligentă cu două coșuri Xiaomi 12 L - Manual de utilizare · 168

Používateľská príručka pre Inteligentnú dvojposchodovú horkovzdušnú fritézu Xiaomi 12 l · 180

Xiaomi Ақылды екі қоймалы аэрогрилі 12 л пайдаланушы нұсқаулығы · 192

Korisnički priručnik za Xiaomi pametnu dvospratnu fritezu na topli zrak 12 L · 204

Korisnički priručnik za Xiaomi pametnu dvospratnu fritezu na vrući vazduh 12 L · 216

Dvieju aukštų karšto oro gruzdintuvės „Xiaomi 12 l“ naudotojo vadovas · 228



Read this manual carefully before use, and retain it for future reference.

This product is for household use only.

Safety Instructions

To ensure your safety and minimize the risk of personal injury or property damage, please observe and obey the following safety precautions.

- This appliance can be used by children aged from 8 years and above and persons with reduced physical, sensory or mental capabilities or lack of experience and knowledge if they have been given supervision or instruction concerning use of the appliance in a safe way and understand the hazards involved. Children shall not play with the appliance. Cleaning and user maintenance shall not be made by children unless they are older than 8 and supervised. (EN 60335)
- Please keep the air fryer and the power cord out of the reach of children aged under 8. (EN 60335)
- This appliance is not intended for use by persons (including children) with reduced physical, sensory or mental capabilities, or lack of experience and knowledge, unless they have been given supervision or instruction concerning use of the appliance by a person responsible for their safety. (IEC 60335) Children should be supervised to ensure that they do not play with the appliance. (IEC 60335)
- If the power cord is damaged or broken, it must be replaced by the manufacturer or after-sales service department to avoid safety hazards.
- The temperature of the accessible surface may rise while the air fryer is working.
- The surface will heat up easily while the air fryer is in use.
- The air fryer should not be operated via an external timer or a separate remote control.
- Do not block the air fryer's air inlet and outlet, nor the heat dissipation vents during use to avoid affecting its normal heat dissipation.
- Any non-professionally trained technicians should not modify the internal wiring of the air fryer.
- Do not use charcoal or other similar fuel sources to heat the basket, frying plate, or grill.

- Do not place the basket on any other heat sources, such as an induction cooker or gas stove.
- Do not plug or unplug the power cord with wet hands to avoid the risk of an electrical shock.
- Do not use a power cord with loose connection or poor contact.
- Do not let the power cord cross through sharp objects to avoid damage to the power cord.
- Do not use the air fryer to store any items, especially flammable, explosive, or corrosive items.
- Do not excessively pinch, bend, twist, or place heavy objects on the power cord to prevent from exposing or breaking its core.
- Stop using the air fryer immediately and unplug it from the power source if it doesn't function normally or malfunctions.
- The air fryer cannot be started without the basket being in place.
- Do not touch the basket directly with your hands during or right after use to avoid getting scalded.
- Do not allow children to get close to or play with the cling wrap and packaging to avoid suffocation accidents.
- Do not use any plastic utensils or normal paper wrapping materials to wrap food for cooking.
- Do not drop this air fryer or bump it against hard objects to avoid damage or malfunction.
- Do not insert pins, wires or other objects into any of the openings of the air fryer to avoid an electrical shock or injury.
- Do not use any accessories that are not recommended by the manufacturer.
- The normal operating altitude range of this product is 0–2000 meters.
- Keep a distance of 30 cm or more between the air outlet and other devices during use.
- Do not move or shake the air fryer during use.
- Do not insert any foreign objects into the safety switch to avoid causing any danger.
- When placing the air fryer in a kitchen cabinet, etc., please ensure that it is well ventilated.
- Please be sure to unplug the air fryer before cleaning or repairing it.

- This product must be used on a level, heat-resistant surface to avoid damage to the product or accidents.
- Ensure that the silicone parts of the air fryer do not come into contact with ethanol or solutions that contain more than 50% of alcohol.
- Please ensure that the electrical outlet the air fryer is plugged into is well grounded to avoid an electrical shock or other safety hazards.
- Only use a grounded electrical outlet with a rated current of 16 A to avoid the risk of fire and other potential hazards.
- If the supply cord is damaged, it must be replaced by the manufacturer, its service agent or similarly qualified persons in order to avoid a hazard.
- For household use only.
- This appliance is intended to be used in household and similar applications such as:
 - staff kitchen areas in shops, offices and other working environments;
 - farm houses;
 - by clients in hotels, motels and other residential type environments;
 - bed and breakfast type environments.



CAUTION: Hot surfaces.

Product Overview

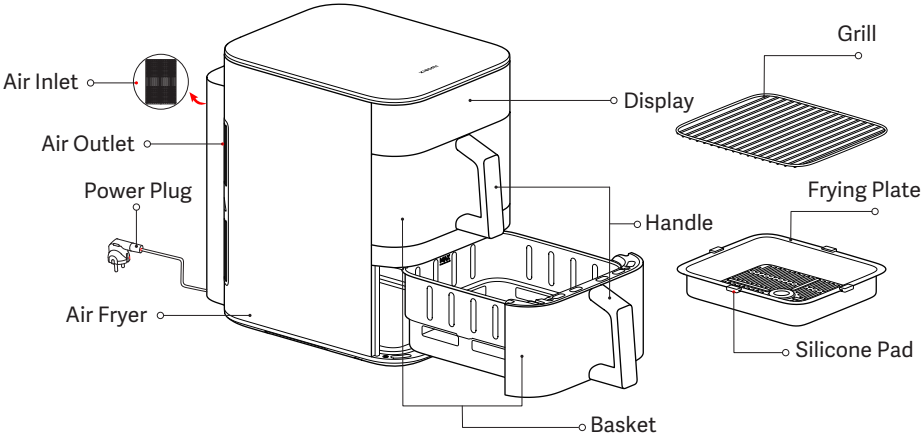

Illustrations of product, accessories, and user interface in the user manual are for reference purposes only. Actual product and functions may vary due to product enhancements.

- 1. The silicone pads on the frying plate are made of high temperature resistant, food-grade material. They can prevent the edges of the frying plates from scratching the coating of the baskets and help the frying plates stay stable. Do not remove the silicone pads.
- 2. Ingredients that are too small are not suitable for use on the grill. Please make sure that ingredients don't fall through the gaps in the grill.

Control Panel

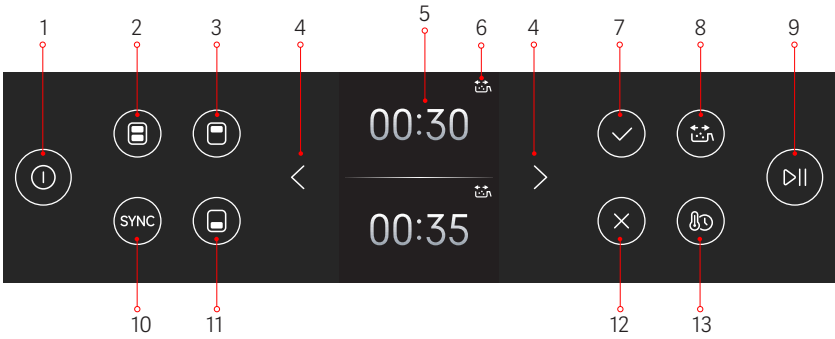

- 1. On/Off Button 2. Dual Basket Button 3. Upper Basket Button 4. L/R Adjustment Buttons 5. Display 6. Food Turn-over Indicator 7. Confirm Button 8. Food Turn-over Reminder Button 9. Start/Stop Button 10. SYNC Button 11. Lower Basket Button 12. Cancel Button 13. Time/Temp Button

How to Use

Plug in the power cord and press the on/off button to enter the initial state.

Notes: 1. Upon initial power on, press the on/off button, and the display will light up. After 2 seconds, the language selection interface will appear. Use the L/R adjustment buttons to select your language, and then press the confirm button. You will enter the Wi-Fi confirmation screen; press the confirm button again to enter Wi-Fi connection waiting status, where the connection indicator will blink. Once successfully connected, press the confirm button to proceed to the basket selection screen.

2. The air fryer may give off a slight odor on first use. It is recommended to run the air fryer with empty baskets at the maximum temperature (230°C) for 5 minutes to remove the odor. It is normal for the air fryer to emit a small amount of white smoke or smell while running with empty baskets.

Initial state

Plug in the power cord and press the on/off button to power on the air fryer and enter the basket selection screen.

Turning off

Pressing the on/off button in any state will enter off mode.

Setting Wi-Fi





• Resetting Wi-Fi:

- ① On the Wi-Fi screen, press the confirm button to enter Wi-Fi reset mode. Press the confirm button again to reset Wi-Fi, or press the cancel button to exit Wi-Fi reset.
- ② When Wi-Fi is enabled and the air fryer is idle, press and hold the dual basket button for 7 seconds to reset Wi-Fi.

• Enabling/disabling Wi-Fi:

- ① When Wi-Fi is on/off and the air fryer is idle, press and hold the upper basket button for 5 seconds to disable/enable Wi-Fi.
- ② Wi-Fi can also be enabled/disabled via the Wi-Fi settings under the settings menu.

Wi-Fi status indicator

			
Awaiting fast connection...	Reconnecting after a disconnection...	Connected successfully	Updating...
Wi-Fi indicator blinks slowly	Wi-Fi indicator blinks quickly	Wi-Fi indicator stays on	Wi-Fi indicator blinks quickly

Note: If the air fryer does not connect to the Wi-Fi for 30 minutes, the Wi-Fi indicator will turn off.

Firmware update

During a firmware update via the Xiaomi Home app, the display will show "Updating...". Once the update is complete, the air fryer will restart automatically.

Note: The Xiaomi Home app will be able to update the firmware in all states except the following: 1. Power is disconnected; 2. The device is off, or 3. Wi-Fi is disconnected.

No other operations can be performed when the firmware update is in progress.

Connecting with the Xiaomi Home App

This product works with the Xiaomi Home app. Use the Xiaomi Home app to control your device, and to interact with other smart home devices.



- Scan the QR code to download and install the app. You will be directed to the connection setup page if the app is installed already. Or search for "Xiaomi Home" in the app store to download and install it.
- Open the Xiaomi Home app, tap "+" on the upper right, and then follow the instructions to add your device.

Note: The version of the app might have been updated, please follow the instructions based on the current app version.

Cooking

Preparations

The ingredients can be marinated to your personal preferences before cooking.

Note: Do not cook foods containing sodium hydroxide, such as pretzel bread, to prevent damage to the basket coating.

Starting cooking

1. Starting cooking

- ① Place the air fryer on a stable, level surface and ensure proper air circulation around it.
- ② Place the frying plate at the bottom of the basket and put the prepared food onto the plate, using the amount of ingredients recommended in the recipe.

Note: Overfilling the baskets with food can affect the hot air circulation inside, which could prevent even heating. Adjust the amounts of food and cooking time as needed to achieve desired results.

- ③ Push the baskets completely into the air fryer.
- ④ Grill instructions

The grill can be used in both the upper and lower baskets. After placing the food on the frying plate, using the grill allows you to add an extra layer of food. You can cook the same or different foods on different layers.

2. Single-basket cooking

- ① Press the upper basket/lower basket button to access the upper/lower basket settings.
- ② After selecting a basket, press the L/R adjustment buttons to cycle through the recipes. Press the confirm button to select your desired recipe.
- ③ Once a recipe is selected, the display will show the default cooking time and temperature. Adjust these values using the L/R adjustment buttons, and then press the confirm button to confirm.
- ④ You cannot switch recipes once cooking begins. To change the recipe, exit the current cooking process and return to the initial state to set up a new one.
- ⑤ Cooking will automatically end if there is no operation within 10 minutes after cooking is paused.

3. Dual-basket cooking

- Cooking the same recipe in both baskets

- ① Press the dual basket button to access settings for dual basket cooking. Press the L/R adjustment buttons to select the desired recipe and cooking parameters. Once set, press the start/stop button to begin cooking in both baskets using the same recipe and parameters.
- ② The air fryer will exit the dual-basket mode if any parameter for either basket is modified.

Note: Once you exit the dual-basket mode, it cannot be reactivated even if both baskets' parameters are reset to the same values.

- Cooking different recipes in both baskets

Select one basket and set the cooking parameters. Then select the other basket and set its parameters. Press the start/stop button to start cooking in both baskets at the same time.

4. Instructions to the SYNC function

- Press the SYNC button after setting the cooking parameters for both baskets. The basket with longer cooking time will start cooking first. When its remaining cooking time equals the total cooking time of the standby basket, the second basket will start cooking, and both baskets will finish cooking at the same time.

- When cooking with the SYNC function enabled, you can disable it by pressing the SYNC button before synchronized cooking begins, and the standby basket will begin cooking immediately.
- You can enable the SYNC function by setting up the second basket within the first minute after the first basket starts cooking. After setting the parameters for the second basket, press the start/stop button to begin cooking. The basket with longer cooking time will start cooking first, while the other waits. You can press the SYNC button at this stage to disable the SYNC function.

Note: The SYNC function can be enabled within one minute after cooking begins. If both baskets are already cooking, one basket must be paused before you can enable the SYNC function.

5. Basket removal during cooking

- During cooking, if any one or two baskets are removed, the air fryer will pause the cooking process.
- If both baskets are placed back into the air fryer within ten minutes, the actively cooking basket will resume cooking, while the standby basket will continue waiting.
- If both baskets are placed back into the air fryer after 10 minutes and within 20 minutes, the actively cooking basket will exit cooking, while the standby basket will start cooking.
- If any basket (or both) remains outside the air fryer for more than 20 minutes, cooking will automatically cancel for both.

CAUTIONS:

- When removing the baskets, the baskets and their inner cavity may be very hot, so do not touch them to avoid getting scalded.
- After removing the baskets, please place them back into the air fryer promptly to avoid affecting the cooking process.

6. Time and temperature adjustment range

- The temperature can be adjusted between 40°C and 230°C; the time can be set from 1 minute to 8 hours.
- The cooking time could be adjusted using the L/R adjustment buttons. When the adjustable time range is 60 minutes or more, a short press will increase or decrease the time by 1 minute, and a long press will increase or decrease the time by 30 minutes. When the adjustable time range is less than 60 minutes, a short press will increase or decrease the time by 1 minute, and a long press will increase or decrease the time by 10 minutes.
- The cooking temperature could be adjusted using the L/R adjustment buttons. A short press will increase or decrease the temperature by 5°C, and a long press will increase or decrease the temperature by 10°C.
- When adjusting or modifying the time and temperature settings in the recipe cooking mode: if the cooking temperature is above 80°C (up to 230°C), the cooking time can be set for up to 1 hour; if the cooking temperature is 80°C or below, the cooking time can be set for up to 8 hours. If the cooking time is 1 hour or less, the cooking temperature can be set between 40°C and 230°C; if the cooking time is between 1 and 8 hours, the cooking temperature can be set to a maximum of 80°C.

7. Turning on/off food turn-over reminder

- The food turn-over reminder can be turned on/off before cooking by pressing the food turn-over reminder button.

- The food turn-over reminder is enabled by default for fries, chicken drumstick, steak, vegetables, roasted fish, and double-layer cooking recipes, and you can disable it by pressing the food turn-over reminder button.
- The food turn-over reminder is disabled by default in manual mode and reheat, and you can enable it by pressing the food turn-over reminder button.
- The food turn-over reminder is not available for pizza, cake, and dried fruit.
- The food turn-over reminder is disabled by default for cloud/custom recipes, and it can be enabled in the app. The food turn-over reminder cannot be enabled if the cooking time is 8 minutes or less.
- When it's time to turn the food, the food turn-over indicator will blink, and the buzzer will beep twice, three times in a row. Cooking continues uninterrupted. Once you have removed the basket and turned the food, the food turn-over indicator will go off. (If the indicator stays on, the food turn-over reminder will repeat.)

Keep-warm function

- The keep-warm feature is enabled by default. You can enable or disable it by navigating to Settings > Thermostat settings and pressing the confirm button.
- The keep-warm duration is 30 minutes at 80°C. Recipes using the keep-warm function will automatically enter the keep-warm mode after cooking. Press the cancel button to exit the keep-warm mode.

Note: The keep-warm function will only be activated after cooking when keep-warm is enabled and the cooking temperature is set to 80°C or higher. Otherwise, the air fryer will immediately display the cooking finished screen after cooking is finished.

- With keep-warm mode off, the fan will continue running for 30 seconds after cooking to dissipate heat. The process cannot be canceled, and removing the basket midway will automatically stop the cooling process.

Cloud recipe mode

When selecting and executing a cloud recipe via the Xiaomi Home app, you can start cooking immediately or set the schedule function to schedule cooking. The cloud recipe will begin cooking once the remaining scheduled time matches the required cooking time.

CAUTION: Cloud recipes cannot be executed in the following states:

- ① Power is disconnected; ② Wi-Fi is disconnected; ③ Cooking/scheduled/keep-warm modes; ④ Basket is removed.

Error messages

When the air fryer detects a fault or error, the display will show an error code, accompanied by three beeps. The air fryer will then stop operating. Please refer to the Troubleshooting section in this manual for solutions.

Cleaning & Maintenance

Unplug the power cord before cleaning and maintaining the air fryer, and wait for it to cool down to a safe temperature before proceeding. Please remove the basket from the air fryer when cleaning the air fryer.

- Surface of the air fryer:

The surface of the air fryer can be wiped with a dry, soft cloth or a sponge moistened with a neutral cleaning detergent.

- Cavity:

To remove stains from the inside of the air fryer, apply a suitable amount of detergent diluted in hot water to its surface and let it sit for about 10 minutes, then use a soft sponge moistened with water to wipe away the detergent residue.

- Basket:

Clean the air fryer after each use. The basket of the air fryer is coated, so do not use any steel wool or other abrasive cleaning materials to clean it as they may damage the coating.

- Frying plate and grill:

Use a soft, cotton cloth or sponge moistened with neutral detergent to wipe it clean, then moisten it with water to wipe away the detergent residue.

Note: The frying plate and grill can be detached and cleaned in a dishwasher; the baskets can be washed in water or cleaned in a dishwasher; however, the air fryer can neither be washed in water nor cleaned in a dishwasher.

Cleaning Precautions

- After using the air fryer, please unplug the power plug in time. Do not place the air fryer near a source of fire and do not immerse it in water. Do not place the power plug directly on the air fryer to prevent the plug from scratching its surface.
- Cleaning and maintenance should only be done after the air fryer has cooled down.
- Do not use any corrosive or abrasive cleaning materials or detergents.

Note: Regular cleaning and maintenance of the air fryer will help to extend its service life.

Troubleshooting

Issues	Possible Causes	Solutions
The air fryer doesn't function.	The air fryer is not connected to a power supply.	Plug the power cord into a grounded electrical outlet.
	The basket is not pushed into place.	Pull out the basket and push it back into place.
Display shows NTC short-circuited	The sensor has a short circuit.	Contact the after-sales service team.
Display shows NTC disconnected	The sensor has a broken circuit.	Contact the after-sales service team.
Display shows AD Sampling Chip Failure	AD Sampling Chip Failure	Contact the after-sales service team.
	The fan blade is stuck.	Contact the after-sales service team.
The fan doesn't rotate.	The motor is damaged or other components have a broken circuit.	Contact the after-sales service team.

White smoke is coming out.	Cooking oily ingredients	When you fry ingredients containing more fat, there will be a lot of smoke, which is normal.
	The air fryer still contains grease residue from the previous cooking program.	Ensure that you clean the air fryer after each cooking program.
Can't insert the basket into the air fryer smoothly.	Too many ingredients in the basket	The ingredients in the basket cannot exceed the maximum mark.
	The basket is not properly inserted.	Properly insert the basket.
The schedule function doesn't function as requested.	The scheduled time is too short.	The scheduled time is shorter than the cooking time.
Wi-Fi can't be connected.	The Xiaomi Home app is not the latest version.	Update the Xiaomi Home app to the latest version.
	The Wi-Fi signal is weak.	Move to a location where the signal is strong enough.
Unable to connect the air fryer	Wi-Fi cannot be connected.	Check whether the Wi-Fi is connected normally or reset the Wi-Fi to reconnect.

Maintenance Tips

- Only professionally trained and qualified technicians should repair the air fryer.
- Others should not repair the air fryer without permission to avoid serious consequences.
- When the air fryer malfunctions, please refer to Troubleshooting before contacting the after-sales service team.
- If the issue persists, please unplug the power cord to disconnect it and contact the after-sales service team.

Cooking recommendations

* The listed ingredients are for one basket. When cooking with dual baskets, double the ingredients while using the same temperature and time.

Ingredients (Defrosted)	Cooking Zone	Recommended Amounts of Ingredients	Temperature	Recommended Cooking Time
Fries 1/4"	Single basket	400–500 g	200°C	22–24 minutes
Chicken Drumstick	Single basket	3–5 pieces	180°C	27–29 minutes
Steak	Single basket	150–200 g	230°C	14–16 minutes
Fish	Single basket	300–400 g	230°C	13–16 minutes
Vegetables	Single basket	300–400 g	180°C	9–11 minutes
Pizza	Single basket	7" (approx. 200 g)	160°C	14–16 minutes
Cake	Single basket	5-6	150°C	14–16 minutes
Dried Fruits	Single basket	70–80 g	60°C	5 hours

Ingredients (Defrosted)	Cooking Zone		Recommended Amounts of Ingredients	Temperature	Recommended Cooking Time
Recommended combination 1	Single basket	Upper basket	Chicken breast: 300–400 g	180°C	23–25 minutes
		Lower basket	Potato chunks: 350–400 g		
Recommended combination 2	Single basket	Upper basket	Chicken drumstick: 200–300 g	180°C	15–17 minutes
		Lower basket	Broccoli: 300–400 g		
Recommended combination 3	Single basket	Upper basket	Salmon: 150–200 g	180°C	13–14 minutes
		Lower basket	Asparagus: 150–200 g		
Recommended combination 4	Single basket	Upper basket	Steak: 150–200 g	200°C	15–17 minutes
		Lower basket	Asparagus: 150–200 g		
Recommended combination 5	Single basket	Upper basket	Boneless chops: 250–300g	180°C	18–20 minutes
		Lower basket	Brussels sprouts: 300–400 g		

Notes:

- Dual-layer recipes require the use of the grill to cook two different foods simultaneously in vertically stacked layers within the same basket.
- For frozen meat, it is recommended to thaw it completely before cooking.
- For better results, enable the food turn-over reminder. Avoid using overly light ingredients as they may float or rotate during cooking.

Specifications

Name: Oven (Air Fryer)	Capacity: 12 L	
Model: MAF-DS1201	Rated Frequency: 50–60 Hz	Net Weight: 10.0 kg
Rated Power: 2800 W	Rated Voltage: 220–240 V~	Gross Weight: 12.0 kg
Output Power: < 20 dBm	Package Dimensions: 520 × 335 × 457 mm	
Operating Temperature: -10°C to 40°C	Operating Frequency: 2412–2472 MHz	
Wireless Connectivity: Wi-Fi IEEE 802.11 b/g/n 2.4 GHz		
Bluetooth Operation Frequency: 2402–2480 MHz		

Keep at least 20 cm away from the air fryer in normal use.



Hereby, Xiaomi Communications Co., Ltd. declares that the radio equipment type Oven (Air Fryer) MAF-DS1201 is in compliance with Directive 2014/53/EU. The full text of the EU declaration of conformity is available at the following internet address: <https://www.mi.com/global/support/terms/declaration/>



All products bearing this symbol are waste electrical and electronic equipment (WEEE as in Directive 2012/19/EU) which should not be mixed with unsorted household waste. Instead, you should protect human health and the environment by handing over your waste equipment to a designated collection point for the recycling of waste electrical and electronic equipment, appointed by the government or local authorities. Correct disposal and recycling will help prevent potential negative consequences to the environment and human health. Please contact the installer or local authorities for more information about the location as well as terms and conditions of such collection points.

Power Consumption

Standby mode: $\leq 0.5\text{ W}$

Standby with status display: $\leq 0.8\text{ W}$

Networked standby mode: $\leq 2.0\text{ W}$

Time to Enter the Condition

Networked standby mode: $\leq 20\text{ min}$

Manufacturer: Xiaomi Communications Co., Ltd.

Address: #019, 9th Floor, Building 6, 33 Xi'erqi Middle Road, Haidian District, Beijing, 100085, China

For further information, please go to www.mi.com

User Manual Version: V1.0

Lea detenidamente este manual antes de usar el producto y consérvelo para futuras consultas. Este producto es exclusivo para uso doméstico.

Instrucciones de seguridad

Para garantizar su seguridad y minimizar los riesgos de lesiones corporales o daños materiales, tenga en cuenta y siga las siguientes precauciones de seguridad.

- Este aparato puede ser utilizado por niños a partir de 8 años y por personas con capacidades físicas, sensoriales o mentales reducidas o con falta de experiencia y conocimientos si han recibido supervisión o instrucciones sobre el uso del aparato de forma segura y comprenden los peligros que conlleva. Los niños no deben jugar con el aparato. La limpieza y el mantenimiento por parte del usuario no deben ser realizados por niños, a menos que sean mayores de 8 años y estén supervisados. (EN 60335)
- Por favor, mantenga la freidora de aire y el cable de alimentación fuera del alcance de los niños menores de 8 años. (EN 60335)
- Este dispositivo no está diseñado para personas (incluidos niños) con capacidades físicas, sensoriales o mentales reducidas, o con falta de experiencia y conocimientos, a menos que estén bajo supervisión o que la persona responsable de su seguridad les haya proporcionado instrucciones sobre el uso del producto. (IEC 60335)
Los niños deberán estar bajo supervisión para asegurarse de que no jueguen con el aparato. (IEC 60335)
- Si el cable de alimentación está dañado o roto, debe ser reemplazado por el fabricante o por el servicio postventa para evitar riesgos de seguridad.
- La temperatura de la superficie accesible puede aumentar mientras la freidora de aire está funcionando.
- La superficie se calentará fácilmente mientras la freidora de aire esté en uso.
- No se deberá operar la freidora de aire a través de un temporizador externo ni un mando a distancia independiente.
- No bloquee la entrada y salida de aire de la freidora de aire, ni los conductos de disipación de calor durante su uso para no afectar el rendimiento normal de disipación de calor.
- No deberá modificar el cableado interno de la freidora de aire ningún técnico que no esté profesionalmente capacitado.
- No utilice carbón ni otras fuentes de combustible similares para calentar la cesta, la placa de freír o la parrilla.

- No coloque la cesta sobre ninguna otra fuente de calor, como una cocina de inducción o una estufa de gas.
- No enchufe ni desenchufe el cable de alimentación con las manos mojadas para evitar el riesgo de una descarga eléctrica.
- No utilice un cable de alimentación con una conexión floja o un contacto deficiente.
- No deje que el cable de alimentación pase por objetos afilados para evitar daños al cable de alimentación.
- No utilice la freidora de aire para almacenar ningún artículo, especialmente artículos inflamables, explosivos o corrosivos.
- No pellizque, doble o retuerza en exceso ni coloque objetos pesados sobre el cable de alimentación para evitar que se esponga o rompa su núcleo.
- Deje de utilizar la freidora de aire inmediatamente y desenchúfela de la fuente de alimentación si no funciona con normalidad o se avería.
- La freidora de aire no puede ponerse en marcha sin colocar la cesta en su lugar.
- No toque la cesta directamente con las manos durante o justo después de su uso para evitar quemaduras.
- No permita que los niños se acerquen o jueguen con el envoltorio de plástico ni el embalaje para evitar accidentes por asfixia.
- No utilice utensilios de plástico ni materiales de envoltura de papel normales para envolver alimentos para cocinar.
- No deje caer esta freidora de aire ni la golpee contra objetos duros para evitar daños o averías.
- No introduzca alfileres, cables u otros objetos en ninguna de las aberturas de la freidora de aire para evitar una descarga eléctrica o lesiones.
- No utilice ningún accesorio que no esté recomendado por el fabricante.
- El rango de altitud normal de funcionamiento de este producto es de 0 a 2000 metros.
- Mantenga una distancia de 30 cm o más entre la salida de aire y otros dispositivos durante su uso.
- No mueva ni sacuda la freidora de aire durante su uso.
- No introduzca ningún objeto extraño en el interruptor de seguridad para no causar ningún riesgo.
- Cuando coloque la freidora de aire en un armario de cocina, etc., asegúrese de que esté bien ventilada.

- Por favor, asegúrese de desenchufar la freidora de aire antes de limpiarla o repararla.
- Este producto debe utilizarse sobre una superficie plana y resistente al calor para evitar daños en el producto o accidentes.
- Asegúrese de que las piezas de silicona de la freidora de aire no entren en contacto con etanol o soluciones que contengan más de un 50 % de alcohol.
- Por favor, asegúrese de que la toma de corriente a la que se ha enchufado la freidora de aire está bien conectada a tierra para evitar descargas eléctricas u otros riesgos de seguridad.
- Utilice únicamente una toma de corriente con conexión a tierra con una corriente nominal de 16 A para evitar el riesgo de incendio y otros peligros potenciales.
- Si el cable de alimentación está dañado, debe ser reemplazado por el fabricante, su agente de servicio o personas con una cualificación similar para evitar riesgos.
- Solo para uso doméstico.
- Este aparato se ha diseñado para ser utilizado en aplicaciones domésticas y similares, como:
 - zonas de cocina para el personal de tiendas, oficinas y otros entornos de trabajo;
 - granjas;
 - por los clientes en hoteles, moteles y otros entornos de tipo residencial;
 - entornos tipo casas de huéspedes.



PRECAUCIÓN: Superficies calientes.

Descripción del producto

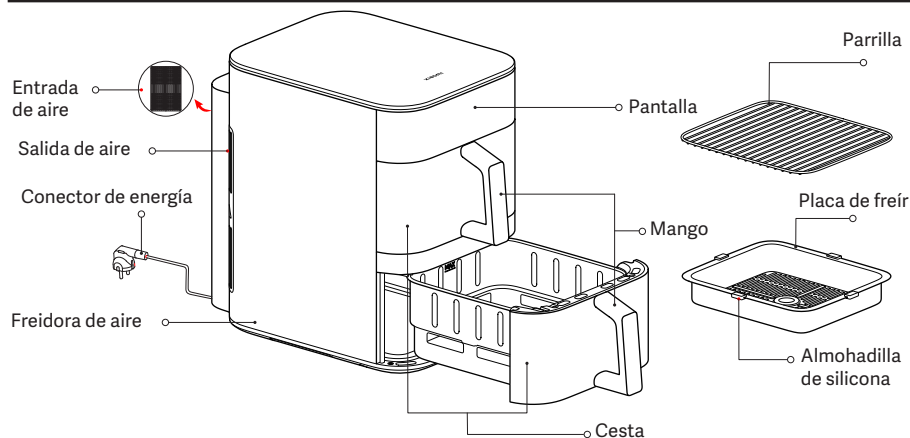

Las ilustraciones del producto, los accesorios y la interfaz de usuario del manual de usuario son solo para fines de referencia. El producto y las funciones actuales pueden variar debido a las mejoras del producto.

1. Las almohadillas de silicona sobre la placa de freír están hechas de un material de calidad alimentaria resistente a altas temperaturas. Pueden prevenir que los bordes de las placas de freír arañen el revestimiento de las cestas y contribuyen a mantener las placas de freír estables. No retire las almohadillas de silicona.
2. Los ingredientes demasiado pequeños no son adecuados para su uso en la parrilla. Por favor, asegúrese de que los ingredientes no caigan por los huecos de la parrilla.

Panel de control

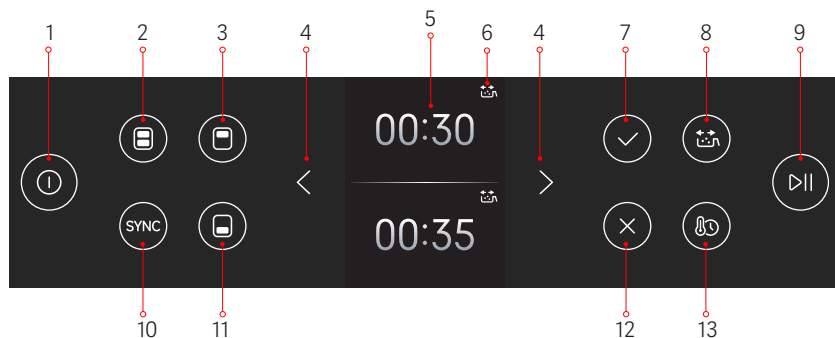

1. Botón de encendido/apagado
2. Botón de doble cesta
3. Botón de la cesta superior
4. Botones de ajuste izq/dcho
5. Pantalla
6. Indicador de volteo de los alimentos
7. Botón de confirmación
8. Botón de recordatorio de dar la vuelta a los alimentos
9. Botón de inicio/parada
10. Botón SYNC
11. Botón de la cesta inferior
12. Botón de cancelación
13. Botón de Tiempo/Temperatura

Modo de uso

Enchufe el cable de alimentación y pulse el botón de encendido/apagado para acceder al estado inicial.

Notas: 1. Tras el encendido inicial, pulse el botón de encendido/apagado, y la pantalla se encenderá. Tras 2 segundos, aparecerá la interfaz de selección de idioma. Utilice los botones de ajuste izq/dcho para seleccionar su idioma, y luego pulse el botón de confirmación. Accederá a la pantalla de confirmación de Wi-Fi; pulse el botón de confirmación de nuevo para entrar en estado de espera de conexión Wi-Fi, durante el cual parpadeará el indicador de conexión. Una vez que se conecte con éxito, pulse el botón de confirmación para continuar a la pantalla de selección de cesta.

2. La freidora de aire puede desprender un ligero olor durante el primer uso. Se recomienda hacer funcionar la freidora de aire con las cestas vacías a la temperatura máxima (230 °C) durante 5 minutos para eliminar el olor. Es normal que la freidora de aire desprenda una pequeña cantidad de humo blanco o olor al hacerla funcionar con cestas vacías.

Estado inicial

Enchufe el cable de alimentación y pulse el botón de encendido/apagado para encender la freidora de aire y acceda a la pantalla de selección de cesta.

Apagado

Si pulsa el botón de encendido/apagado en cualquier estado, accederá al modo apagado.

Ajustar la Wi-Fi





• Restablecimiento de la Wi-Fi:

- ① En la pantalla Wi-Fi, pulse el botón de confirmación para acceder al modo de restablecimiento de la Wi-Fi. Pulse el botón de confirmación de nuevo, o pulse el botón de cancelación para salir del modo de restablecimiento de la Wi-Fi.
- ② Cuando la Wi-Fi está activada y la freidora de aire está inactiva, pulse y mantenga pulsado el botón de doble cesta durante 7 segundos para restablecer la Wi-Fi.

• Habilitar/deshabilitar el Wi-Fi:

- ① Cuando la Wi-Fi esté encendida/apagada y la freidora de aire esté inactiva, pulse y mantenga pulsado el botón de cesta superior durante 5 segundos para desactivar/activar la Wi-Fi.
- ② La Wi-Fi también puede activarse/desactivarse a través de los ajustes de Wi-Fi bajo el menú de ajustes.

Indicador de estado de Wi-Fi

			
Esperando conexión rápida...	Reconectando después de una desconexión...	Conexión correcta	Actualizando...
El indicador Wi-Fi parpadea lentamente	El indicador Wi-Fi parpadea rápidamente	El indicador Wi-Fi permanece encendido	El indicador Wi-Fi parpadea rápidamente

Nota: Si la freidora de aire no se conecta al Wi-Fi durante 30 minutos, el indicador de Wi-Fi se apagará.

Actualización de firmware

Durante una actualización de firmware a través de la aplicación Xiaomi Home, la pantalla mostrará «Actualizando...». Una vez que la actualización esté completada, la freidora de aire se reiniciará automáticamente.

Nota: La aplicación Xiaomi Home será capaz de actualizar el firmware en cualquier estado excepto los siguientes: 1. La alimentación está desconectada; 2. El dispositivo está apagado, o 3. La Wi-Fi está desconectada.

No se pueden realizar otras operaciones cuando la actualización del firmware está en curso.

Conectando con la aplicación Xiaomi Home

Este producto funciona con la aplicación Xiaomi Home. Utilice la aplicación Xiaomi Home para controlar su dispositivo y para interactuar con otros dispositivos inteligentes.



- Escanee el código QR para descargar e instalar la aplicación. Se le dirigirá a la página de configuración de conexión si la aplicación ya está instalada. O busque «Xiaomi Home» en la tienda de aplicaciones para descargarla e instalarla.
- Abra la aplicación Xiaomi Home, pulse «+» en la parte superior derecha y, a continuación, siga las instrucciones para añadir el dispositivo.

Nota: La versión de la aplicación puede haber sido actualizada, siga las instrucciones basadas en la versión actual de la aplicación.

Cocción

Preparativos

Los ingredientes se pueden marinar según sus preferencias personales antes de cocinar.

Nota: No cocine alimentos que contengan hidróxido de sodio, como panes de pretzel, para evitar dañar el revestimiento de la cesta.

Empezar a cocinar

1. Empezar a cocinar

- ① Coloque la freidora de aire sobre una superficie estable y nivelada y asegúrese de que haya una circulación de aire adecuada a su alrededor.
- ② Coloque la placa de freír en la parte inferior de la cesta y coloque los alimentos preparados sobre la placa, utilizando la cantidad de ingredientes recomendada en la receta.

Nota: Sobrellenar las cestas con alimentos puede afectar a la circulación de aire caliente en el interior, lo que podría prevenir un calentamiento uniforme. Ajuste las cantidades de alimentos y tiempo de cocción según sea necesario para obtener los resultados deseados.

- ③ Inserte las cestas en la freidora de aire por completo.

④ Instrucciones de rejilla

La rejilla puede utilizarse tanto en las cestas superiores como en las cestas inferiores. Tras colocar los alimentos sobre la placa de freír, hacer uso de la rejilla le permite añadir una capa adicional de alimentos. Puede cocinar los mismos alimentos o alimentos distintos en distintas capas.

2. Cocción de cesta única

- ① Pulse el botón de la cesta superior/botón de la cesta inferior para acceder a los ajustes de cesta superior/inferior.
- ② Tras seleccionar una cesta, pulse los botones de ajuste izq/dcho para alternar entre recetas. Pulse el botón de confirmación para seleccionar su receta deseada.
- ③ Una vez seleccionada una receta, la pantalla mostrará el tiempo de cocción por defecto y la temperatura. Ajuste estos valores utilizando los botones de ajuste izq/dcho, y luego pulse el botón de confirmación para confirmar.
- ④ No puede cambiar las recetas una vez que comience la cocción. Para cambiar la receta, salga del proceso de cocción actual y regrese al estado inicial para configurar otra.
- ⑤ La cocción terminará automáticamente si no hay operación en un plazo de 10 minutos tras pausar la cocción.

3. Cocción de doble cesta

• Cocinar la misma receta en ambas cestas

- ① Pulse el botón de doble cesta para acceder a los ajustes de cocción de doble cesta. Pulse los botones de ajuste izq/dcho para seleccionar la receta deseada y parámetros de cocción. Una vez seleccionada, pulse el botón de inicio/pausa para comenzar a cocinar en ambas cestas utilizando la misma receta y parámetros.
- ② La freidora de aire saldrá del modo de doble cesta si se modifica cualquier parámetro para cualquiera de las cestas.

Nota: Una vez que salga del modo de doble cesta, no puede reactivarse incluso si los parámetros de ambas cestas se restablecen a los mismos valores.

• Cocinar distintas recetas en ambas cestas

Seleccione una cesta y configure los parámetros de cocción. Luego, seleccione la otra cesta y configure sus parámetros. Pulse el botón de inicio/pausa para comenzar a cocinar en ambas cestas al mismo tiempo.

4. Instrucciones de la función SYNC

- Pulse el botón SYNC tras configurar los parámetros de cocción para ambas cestas. La cesta con el tiempo de cocción más largo comenzará a cocinar primero. Cuando el tiempo de cocción restante sea el mismo que el tiempo de cocción de la cesta en espera, la segunda cesta comenzará a cocinar, y ambas cestas acabarán de cocinar al mismo tiempo.

- Cuando se cocine con la función SYNC activada, puede desactivarla pulsando el botón SYNC antes de que la cocción sincronizada comience, y la cesta en espera comenzará a cocinar de inmediato.
- Puede activar la función SYNC configurando la segunda cesta en un plazo de un minuto tras que la primera cesta comience a cocinar. Tras configurar los parámetros de la segunda cesta, pulse el botón de inicio/pausa para comenzar a cocinar. La cesta con el tiempo de cocción más largo comenzará a cocinar primero mientras que la otra espera. Puede pulsar el botón SYNC en este estado para desactivar la función SYNC.

Nota: La función SYNC puede activarse en un plazo de un minuto tras comenzar la cocción. Si ambas cestas ya están cocinando, se deberá pausar una cesta antes de poder activar la función SYNC.

5. Retirada de la cesta durante la cocción

- Durante la cocción, si se retira una o ambas cestas, la freidora de aire pondrá en pausa el proceso de cocción.
- Si ambas cestas se vuelven a colocar en la freidora de aire en un plazo de diez minutos, la cesta que cocina activamente continuará cocinando, mientras que la cesta en espera continuará en espera.
- Si ambas cestas se vuelven a colocar en la freidora de aire pasados 10 minutos y en un plazo de 20 minutos, la cesta que cocina activamente dejará de cocinar, mientras que la cesta en espera comenzará a cocinar.
- Si cualquiera de las cestas (o ambas) sigue fuera de la freidora de aire por más de 20 minutos, la cocción se cancelará automáticamente para ambas.

PRECAUCIONES:

- Al retirar las cestas, las cestas y su cavidad interior podrían estar muy calientes, así que no las toque para evitar escaldaduras.
- Tras retirar las cestas, colóquelas de nuevo en la freidora de aire cuanto antes para evitar afectar el proceso de cocción.

6. Rango de ajuste de tiempo y temperatura

- La temperatura puede ajustarse de 40 °C a 230 °C. El tiempo puede ajustarse de 1 minuto a 8 horas.
- El tiempo de cocción podría ajustarse utilizando los botones de ajuste izq/dcho. Cuando el intervalo de tiempo ajustable es de 60 minutos o más, una pulsación corta aumentará o disminuirá el tiempo en 1 minuto, y una pulsación larga aumentará o disminuirá el tiempo en 30 minutos. Cuando el intervalo de tiempo ajustable es inferior a 60 minutos, una pulsación corta aumentará o disminuirá el tiempo en 1 minuto, y una pulsación larga aumentará o disminuirá el tiempo en 10 minutos.
- La temperatura de cocción podría ajustarse utilizando los botones de ajuste izq/dcho. Una pulsación corta aumentará o disminuirá la temperatura en 5 °C, y una pulsación larga aumentará o disminuirá la temperatura en 10 °C.
- Al ajustar o modificar el tiempo y la temperatura en el modo de cocción de recetas: si la temperatura de cocción es superior a 80 °C (hasta 230 °C), el tiempo de cocción puede ajustarse hasta 1 hora; si la temperatura de cocción es 80 °C o inferior, el tiempo de cocción puede ajustarse hasta 8 horas. Si el tiempo de cocción es de 1 hora o menos, la temperatura de cocción puede ajustarse entre 40 °C y 230 °C; si el tiempo de cocción es de entre 1 y 8 horas, la temperatura de cocción puede ajustarse hasta un máximo de 80 °C.

7. Encender/apagar el recordatorio de voltear los alimentos

- El recordatorio de dar la vuelta a los alimentos puede encenderse/apagarse antes de cocinar pulsando el botón de recordatorio de dar la vuelta a los alimentos.

- El recordatorio de dar la vuelta a los alimentos está activado por defecto para patatas fritas, muslos de pollo, filete, verduras, pescado asado y recetas de cocción de doble cesta, y puede desactivarlo pulsando el botón de recordatorio de dar la vuelta a los alimentos.
- El recordatorio de dar la vuelta a los alimentos está desactivado por defecto para los modos manual y recalentado, y se puede activar pulsando el botón de recordatorio de dar la vuelta a los alimentos.
- El recordatorio de dar la vuelta a los alimentos no está disponible para pizzas, pasteles ni frutas deshidratadas.
- El recordatorio de dar la vuelta a los alimentos está desactivado por defecto para recetas en la nube/personalizadas, y puede activarse en la aplicación. No se podrá encender el recordatorio de dar la vuelta a los alimentos si el tiempo de cocción es de 8 minutos o menos.
- Cuando llegue el momento de dar la vuelta a los alimentos, el indicador de dar la vuelta a los alimentos parpadeará y el zumbador emitirá dos pitidos, tres veces seguidas. La cocción continúa sin interrupción. Una vez que haya retirado la cesta y haya dado la vuelta a los alimentos, el indicador de dar la vuelta a los alimentos se apagará. (Si el indicador permanece encendido, se repetirá el recordatorio de dar la vuelta a los alimentos).

Función de mantener caliente

- La función de mantener caliente está activada por defecto. Puede activarla o desactivarla accediendo a Ajustes > Ajustes de termostato y pulsando el botón de confirmación.
- La duración de la función de mantener caliente es 30 minutos a 80 °C. Las recetas que utilicen la función de mantener caliente automáticamente entran en modo de mantener caliente tras la cocción. Pulse el botón de cancelación para salir del modo de mantener caliente.

Nota: La función de mantener caliente sólo se activará después de la cocción cuando la función de mantener caliente esté activada y la temperatura de cocción esté ajustada a 80 °C o más. De lo contrario, la freidora mostrará inmediatamente la pantalla de cocción finalizada tras finalizar la cocción.

- Con el modo mantener caliente desactivado, el ventilador continuará funcionando durante 30 segundos después de la cocción para disipar el calor. El proceso no puede ser cancelado, y sacar la cesta en mitad de este proceso detendrá automáticamente el proceso de enfriamiento.

Modo de receta en la nube

Al seleccionar y ejecutar una receta en la nube a través de la aplicación Xiaomi Home, puede empezar a cocinar inmediatamente o configurar la función de programación para programar la cocción. La receta en la nube comenzará a cocinarse cuando el tiempo programado restante coincida con el tiempo de cocción requerido.

PRECAUCIÓN: Las recetas en la nube no pueden ejecutarse en las siguientes circunstancias:

- ① La alimentación está desconectada; ② La Wi-Fi está desconectada; ③ Modos de cocción/programado/de mantener caliente; ④ Se ha retirado la cesta.

Mensajes de error

Cuando la freidora de aire detecta una avería o error, la pantalla mostrará un código de error, acompañado de tres pitidos. La freidora de aire dejará de funcionar. Consulte la sección Solución de problemas de este manual para encontrar soluciones.

Limpieza y mantenimiento

Desenchufe el cable de alimentación antes de limpiar y mantener la freidora de aire, y espere a que se enfríe hasta una temperatura segura antes de proceder. Por favor, retire la cesta de la freidora de aire cuando limpie la freidora de aire.

- Superficie de la freidora de aire:

La superficie de la freidora de aire puede limpiarse con un paño seco y suave o con una esponja humedecida con un detergente de limpieza neutro.

- Cubeta:

Para eliminar las manchas del interior de la freidora de aire, aplique una cantidad adecuada de detergente diluido en agua caliente en su superficie y déjelo reposar durante unos 10 minutos, luego utilice una esponja suave humedecida con agua para limpiar los restos de detergente.

- Cesta:

Limpie la freidora de aire después de cada uso. La cesta de la freidora de aire está recubierta, por lo que no utilice lana de acero ni otros materiales de limpieza abrasivos para limpiarla, ya que podrían dañar el recubrimiento.

- Placa de freír y parrilla:

Puede utilizar un paño suave de algodón o una esponja humedecida con detergente neutro para limpiarla, y luego humedecerla con agua para eliminar los restos de detergente.

Nota: La placa de freír y la rejilla pueden separarse y limpiarse en el lavavajillas; las cestas pueden lavarse en agua o limpiarse en el lavavajillas; sin embargo, la freidora de aire no puede lavarse en agua ni limpiarse en el lavavajillas.

Precauciones de limpieza

- Después de utilizar la freidora de aire, por favor, desenchufe el conector de energía cuanto antes. No coloque la freidora de aire cerca de una fuente de fuego ni la sumerja en agua. No coloque el conector de energía directamente sobre la freidora de aire para evitar que el enchufe raye su superficie.
- La limpieza y el mantenimiento sólo deben realizarse después de que la freidora de aire se haya enfriado.
- No utilice materiales de limpieza o detergentes corrosivos o abrasivos.

Nota: La limpieza y el mantenimiento regulares de la freidora de aire ayudarán a prolongar su vida útil.

Solución de problemas

Cuestiones	Posibles causas	Soluciones
La freidora de aire no funciona.	La freidora de aire no está conectada a una fuente de alimentación.	Enchufe el cable de alimentación en una toma de corriente con conexión a tierra.
	La cesta no está colocada en su sitio.	Saque la cesta y vuelva a colocarla en su sitio.
La pantalla muestra NTC en cortocircuito	El sensor tiene un cortocircuito.	Póngase en contacto con el equipo de servicio postventa.
La pantalla muestra NTC desconectado	El sensor tiene un circuito roto.	Póngase en contacto con el equipo de servicio postventa.
La pantalla muestra un fallo del chip de muestreo AD	Fallo del chip de muestreo AD	Póngase en contacto con el equipo de servicio postventa.
El ventilador no gira.	El asa del ventilador está atascada.	Póngase en contacto con el equipo de servicio postventa.
	El motor está dañado u otros componentes tienen un circuito roto.	Póngase en contacto con el equipo de servicio postventa.

Sale humo blanco.	Está cocinando ingredientes grasos	Cuando se fríen ingredientes que contienen más grasa, saldrá mucho humo, lo cual es normal.
	La freidora de aire todavía contiene residuos de grasa del programa de cocción anterior.	Asegúrese de limpiar la freidora de aire después de cada programa de cocción.
No se puede introducir la cesta en la freidora de aire con facilidad.	Hay demasiados ingredientes en la cesta	Los ingredientes de la cesta no pueden superar la marca máxima.
	La cesta no está bien introducida.	Inserte correctamente la cesta.
La función de programación no funciona como se solicita.	El tiempo programado es demasiado corto.	El tiempo programado es inferior al tiempo de cocción.
No se puede conectar el Wi-Fi.	La aplicación Xiaomi Home no es la última versión.	Actualice la aplicación Xiaomi Home a la última versión.
	La señal de Wi-Fi es débil.	Desplácese a un lugar donde la señal sea lo suficientemente fuerte.
No se puede conectar la freidora de aire	No se puede conectar a la red Wi-Fi.	Compruebe si el Wi-Fi se conecta con normalidad o reinicie el Wi-Fi para volver a conectarse.

Consejos de mantenimiento

- La freidora de aire sólo debe ser reparada por técnicos profesionales y cualificados.
- Otras personas no deben reparar la freidora de aire sin permiso para evitar consecuencias graves.
- Cuando la freidora de aire no funcione correctamente, consulte la sección de resolución de posibles problemas antes de ponerse en contacto con el equipo de servicio postventa.
- Si el problema persiste, desenchufe el cable de alimentación para desconectarla y póngase en contacto con el equipo de servicio postventa.

Recomendaciones de cocción

* Los ingredientes en la lista son para una cesta. Al cocinar con dos cestas, doble la cantidad de ingredientes y utilice la misma temperatura y el mismo tiempo.

Ingredientes (Descongelado)	Zona de cocción	Cantidades recomendadas de ingredientes	Temperatura	Tiempo de cocción recomendado
Patatas fritas 1/4"	Cesta única	400–500 g	200 °C	22–24 minutos
Muslo de pollo	Cesta única	3–5 piezas	180 °C	27–29 minutos
Filete	Cesta única	150–200 g	230 °C	14–16 minutos
Pescado	Cesta única	300–400 g	230 °C	13–16 minutos
Verduras	Cesta única	300–400 g	180 °C	9–11 minutos
Pizzas	Cesta única	7" (aprox. 200 g)	160 °C	14–16 minutos
Tartas	Cesta única	5–6	150 °C	14–16 minutos
Frutas deshidratadas	Cesta única	70–80 g	60 °C	5 horas

Ingredientes (Descongelado)	Zona de cocción		Cantidades recomendadas de ingredientes	Temperatura	Tiempo de cocción recomendado
Combinación recomendada 1	Cesta única	Cesta superior	Pechuga de pollo: 300–400 g	180 °C	23–25 minutos
		Cesta inferior	Tozos de patata: 350–400 g		
Combinación recomendada 2	Cesta única	Cesta superior	Muslo de pollo: 200–300 g	180 °C	15–17 minutos
		Cesta inferior	Brócoli: 300–400 g		
Combinación recomendada 3	Cesta única	Cesta superior	Salmón: 150–200 g	180 °C	13–14 minutos
		Cesta inferior	Espárragos: 150–200 g		
Combinación recomendada 4	Cesta única	Cesta superior	Filete: 150–200 g	200 °C	15–17 minutos
		Cesta inferior	Espárragos: 150–200 g		
Combinación recomendada 5	Cesta única	Cesta superior	Chuletas sin hueso: 250–300 g	180 °C	18–20 minutos
		Cesta inferior	Coles de Bruselas: 300–400 g		

Notas:

- Las recetas de doble capa requieren el uso de la parrilla para cocinar simultáneamente dos alimentos diferentes en capas apiladas verticalmente dentro de la misma cesta.
- Para carne congelada, se recomienda descongelarla completamente antes de cocinarla.
- Para obtener mejores resultados, active el recordatorio de dar la vuelta a los alimentos. Evite utilizar ingredientes demasiado ligeros, ya que podrían flotar o rotar durante la cocción.

Especificaciones

Nombre: Horno (freidora de aire)	Capacidad: 12 L	
Modelo: MAF-DS1201	Frecuencia nominal: 50–60 Hz	Peso neto: 10,0 kg
Potencia nominal: 2800 W	Tensión nominal: 220–240 V-	Peso bruto: 12,0 kg
Potencia de salida: < 20 dBm	Dimensiones del paquete: 520 × 335 × 457 mm	
Temperatura de funcionamiento: -10 °C a 40 °C	Frecuencia de operación: 2412–2472 MHz	
Conexión inalámbrica: Wi-Fi IEEE 802.11 b/g/n 2,4 GHz		
Frecuencia de operación Bluetooth: 2402–2480 MHz		

Mantenga al menos 20 cm de distancia de la freidora de aire en uso normal.



Por la presente, Xiaomi Communications Co., Ltd. declara que el tipo de equipo radioeléctrico de Horno (freidora de aire) MAF-DS1201 cumple con la Directiva 2014/53/UE. Encontrará el texto completo de la declaración de conformidad de la UE en esta dirección de Internet: <https://www.mi.com/global/support/terms/declaration/>



Todos los productos que llevan este símbolo son residuos de aparatos eléctricos y electrónicos (RAEE según la directiva 2012/19/UE) que no deben mezclarse con residuos domésticos sin clasificar. En su lugar, debe proteger la salud humana y el medio ambiente entregando sus equipos de desecho a un punto de recogida para el reciclaje de residuos de equipos eléctricos y electrónicos, designado por el gobierno o las autoridades locales. La eliminación y el reciclado correctos ayudarán a evitar posibles consecuencias negativas para el medio ambiente y la salud humana. Póngase en contacto con el instalador o con las autoridades locales para obtener más información sobre la ubicación y las condiciones de dichos puntos de recogida.

Consumo de energía

Modo de espera: ≤ 0,5 W

Modo de espera con pantalla de estado: ≤ 0,8 W

Modo de espera de red: ≤ 2,0 W

Tiempo para entrar en la condición

Modo de espera de red: ≤ 20 min

Fabricante: Xiaomi Communications Co., Ltd.

Dirección: #019, 9th Floor, Building 6, 33 Xi'erqi Middle Road, Haidian District, Beijing, 100085, China

Para obtener más información, visite www.mi.com

Versión del manual del usuario: V1.0

Lesen Sie diese Bedienungsanleitung vor der Verwendung sorgfältig durch und bewahren Sie sie auf, um zukünftig die Informationen nachlesen zu können.

Dieses Produkt ist nur für den Hausgebrauch geeignet.

Sicherheitshinweise

Beachten und befolgen Sie die folgenden Vorsichtsmaßnahmen, um Ihre Sicherheit zu gewährleisten und das Risiko von Verletzungen oder Sachschäden zu reduzieren.

- Dieses Gerät ist für Kinder ab einem Alter von 8 Jahren und Personen geeignet, die körperlich, sensorisch oder geistig behindert sind oder nicht über ausreichend Erfahrung oder Kenntnisse verfügen, wenn sie eine Beaufsichtigung oder Anweisung zur sicheren Nutzung des Geräts erhalten haben und wissen, welche Gefahren auftreten können. Kinder dürfen nicht mit dem Gerät spielen. Die Reinigung und Wartung dürfen nicht von Kindern durchgeführt werden, soweit sie nicht älter als 8 Jahre alt sind und beaufsichtigt werden. (EN 60335)
- Bitte bewahren Sie die Heißluft-Fritteuse und das Stromkabel außerhalb der Reichweite von Kindern unter 8 Jahren auf. (EN 60335)
- Dieses Gerät ist nicht für die Nutzung durch Personen (inklusive Kinder) mit eingeschränkten körperlichen, sensorischen oder mentalen Fähigkeiten, oder für Personen mit einem Mangel an Erfahrung und Wissen geeignet, es sei denn, diese werden beaufsichtigt oder erhalten von einer Person, die für die Sicherheit dieser Person(en) verantwortlich ist, eine Anleitung bezüglich der Bedienung des Gerätes. (IEC 60335)
Kinder sollten beaufsichtigt werden, um sicherzustellen, dass sie nicht mit dem Gerät spielen. (IEC 60335)
- Wenn das Stromkabel beschädigt oder gebrochen ist, muss es durch den Hersteller oder den Kundendienst ersetzt werden, um Sicherheitsgefährdungen zu vermeiden.
- Die Temperatur der zugänglichen Oberfläche kann ansteigen, während die Heißluft-Fritteuse arbeitet.
- Die Oberfläche erwärmt sich schnell, während die Heißluft-Fritteuse in Verwendung ist.
- Die Heißluft-Fritteuse sollte nicht über einen Timer oder eine separate Fernbedienung betrieben werden.
- Blockieren Sie während der Verwendung weder den Luften- und -auslass der Heißluft-Fritteuse noch die Wärmeabfuhröffnungen, um die normale Wärmeabgabe nicht zu beeinträchtigen.
- Die interne Verkabelung der Heißluft-Fritteuse darf von nicht fachlich geschulten Technikern nicht verändert werden.

- Verwenden Sie keine Holzkohle oder ähnliche Brennstoffe zum Erhitzen des Korbs, der Frittierplatte oder des Grills.
- Stellen Sie den Korb nicht auf andere Wärmequellen, wie z. B. einen Induktionsherd oder Gasherd.
- Stecken Sie das Stromkabel nicht mit nassen Händen ein oder aus, um das Risiko eines Stromschlags zu vermeiden.
- Verwenden Sie kein Stromkabel mit lockeren Verbindungen oder schlechtem Kontakt.
- Achten Sie darauf, dass das Stromkabel nicht über scharfe Gegenstände geführt wird, um eine Beschädigung des Stromkabels zu vermeiden.
- Verwenden Sie die Heißluft-Fritteuse nicht zur Aufbewahrung von Gegenständen, insbesondere von brennbaren, explosiven oder ätzenden Gegenständen.
- Achten Sie darauf, dass Sie das Stromkabel nicht übermäßig einklemmen, knicken, verdrehen oder mit schweren Gegenständen belasten, um zu verhindern, dass die Innenleiter freigelegt werden oder brechen.
- Stellen Sie die Verwendung der Heißluft-Fritteuse sofort ein und ziehen Sie sie von der Stromquelle ab, wenn sie nicht normal funktioniert oder Fehlfunktionen aufweist.
- Die Heißluft-Fritteuse kann nicht gestartet werden, wenn der Korb nicht eingesetzt ist.
- Berühren Sie den Korb während oder direkt nach der Verwendung nicht direkt mit den Händen, damit sie sich nicht verbrühen.
- Erteilen Sie Kindern keine Erlaubnis, in die Nähe der Frischhaltefolie und der Verpackung zu kommen oder damit zu spielen, um Erstickungsunfälle zu vermeiden.
- Verwenden Sie keine Plastikutensilien oder normales Papier zum Einwickeln von Speisen für das Garen.
- Lassen Sie die Heißluft-Fritteuse nicht fallen und stoßen Sie sie nicht gegen harte Gegenstände, um Schäden oder Fehlfunktionen zu vermeiden.
- Stecken Sie keine Stifte, Drähte oder andere Gegenstände in die Öffnungen der Heißluft-Fritteuse, um einen Stromschlag oder Verletzungen zu vermeiden.
- Verwenden Sie kein Zubehör, das nicht vom Hersteller empfohlen wird.
- Der normale Betriebshöhenbereich dieses Produkts beträgt 0 bis 2000 Meter.
- Halten Sie bei der Verwendung einen Abstand von 30 cm oder mehr zwischen dem Luftauslass und anderen Geräten ein.

- Bewegen oder schütteln Sie die Heißluft-Fritteuse nicht während der Verwendung.
- Stecken Sie keine Fremdkörper in den Sicherheitsschalter, um eine Gefährdung zu vermeiden.
- Wenn Sie die Heißluft-Fritteuse in einem Küchenschrank usw. aufstellen, achten Sie bitte darauf, dass er gut belüftet ist.
- Bitte ziehen Sie unbedingt den Stecker der Heißluft-Fritteuse vor der Reinigung oder Reparatur ab.
- Dieses Produkt muss auf einer ebenen, hitzebeständigen Oberfläche verwendet werden, um Schäden am Produkt oder Unfälle zu vermeiden.
- Stellen Sie sicher, dass die Silikonteile der Heißluft-Fritteuse nicht mit Ethanol oder Lösungen, die mehr als 50 % Alkohol enthalten, in Kontakt kommen.
- Stellen Sie sicher, dass die Steckdose, an die die Heißluft-Fritteuse angeschlossen ist, gut geerdet ist, um einen Stromschlag oder andere Sicherheitsgefährdungen zu vermeiden.
- Verwenden Sie nur eine geerdete Steckdose mit einer Nennstromstärke von 16 A, um das Risiko von Feuer und anderen potenziellen Gefährdungen zu vermeiden.
- Falls das Stromkabel beschädigt ist, muss es vom Hersteller, seinem Kundendienst oder einer ähnlich qualifizierten Person ersetzt werden, um eine Gefährdung zu vermeiden.
- Nur für den Hausgebrauch geeignet.
- Dieses Gerät ist für die Verwendung im Haushalt und in haushaltsähnlichen Situationen gedacht, wie z. B.:
 - Mitarbeiter-Küchenbereiche in Geschäften, Büros und anderen Arbeitsumgebungen;
 - Bauernhöfe;
 - Kunden in Hotels, Motels und anderen Wohnumgebungen;
 - Bed & Breakfast-Umgebungen.



VORSICHT: Heiße Oberflächen.

Produktübersicht

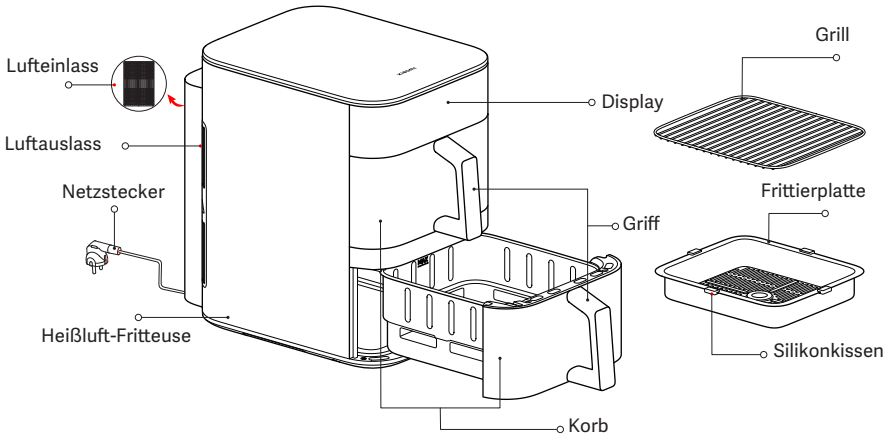

Abbildungen des Produkts, des Zubehörs und der Benutzeroberfläche in der Bedienungsanleitung dienen nur als Referenz. Die tatsächlichen Produkte und Funktionen können aufgrund von Produktverbesserungen variieren.

1. Die Silikonkissen auf der Frittierplatte sind aus hochtemperaturbeständigem, lebensmittelechtem Material hergestellt. Sie können verhindern, dass die Kanten der Frittierplatten die Beschichtung der Körbe zerkratzen und helfen, dass die Frittierplatten stabil bleiben. Entfernen Sie die Silikonkissen nicht.
2. Zu kleine Zutaten sind für die Verwendung auf dem Grill nicht geeignet. Stellen Sie sicher, dass die Zutaten nicht durch die Lücken des Grills fallen.

Bedienfeld

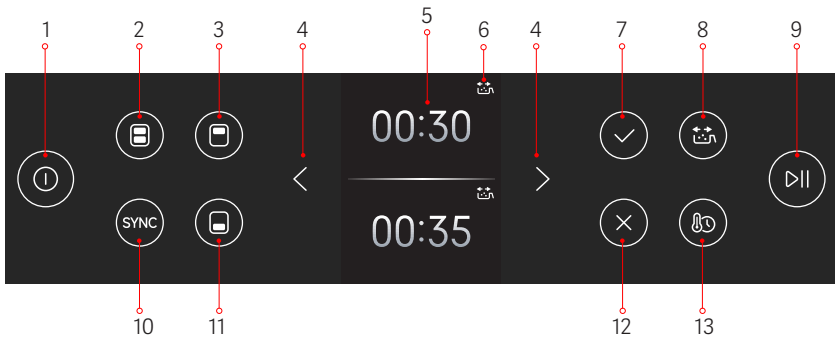

1. EIN-/AUS-Taste
2. Doppelkorb-Taste
3. Taste für den oberen Korb
4. L/R-Einstellasten
5. Display
6. Kontrollleuchte für das Wenden von Speisen
7. Bestätigungstaste
8. Erinnerungstaste für das Wenden von Speisen
9. Start-/Stopp-Taste
10. SYNC-Taste
11. Taste für den unteren Korb
12. Abbruchtaste
13. Zeit-/Temperaturtaste

Verwendung

Schließen Sie das Stromkabel an und drücken Sie die Ein-/Aus-Taste, um in den Ausgangszustand zu gelangen.

Hinweise: 1. Nach dem ersten Einschalten drücken Sie die Ein-/Aus-Taste, und das Display leuchtet auf. Nach 2 Sekunden erscheint die Schnittstelle zur Sprachauswahl. Verwenden Sie die L/R-Einstellasten, um Ihre Sprache auszuwählen, und drücken Sie dann die Bestätigungstaste. Sie gelangen auf den Bildschirm zur Bestätigung der WLAN-Verbindung. Drücken Sie erneut die Bestätigungstaste, um den Wartestatus WLAN-Verbindung aufzurufen, wobei die Verbindungskontrollleuchte blinkt. Sobald Sie erfolgreich verbunden sind, drücken Sie die Bestätigungstaste, um zum Bildschirm mit der Korbauswahl zu gelangen.

2. Die Heißluft-Fritteuse kann bei der ersten Verwendung einen leichten Geruch abgeben. Es wird empfohlen, die Heißluft-Fritteuse mit leerem Korb 5 Minuten lang bei maximaler Temperatur (230 °C) laufen zu lassen, um den Geruch zu entfernen. Es ist normal, dass die Heißluft-Fritteuse beim Betrieb mit leeren Körben eine kleine Menge weißen Rauch oder Geruch abgibt.

Ausgangszustand

Schließen Sie das Stromkabel an und drücken Sie die Ein-/Aus-Taste, um die Heißluft-Fritteuse einzuschalten und den Bildschirm für die Korbauswahl aufzurufen.

Ausschalten

Wenn Sie in einem beliebigen Zustand die Ein-/Aus-Taste drücken, gelangen Sie in den Aus-Modus.

WLAN einstellen

• Zurücksetzen von WLAN:

① Drücken Sie auf dem WLAN-Bildschirm die Bestätigungstaste, um den Modus zum Zurücksetzen des WLANs aufzurufen. Drücken Sie die Bestätigungstaste erneut, um das WLAN zurückzusetzen, oder drücken Sie die Abbruchtaste, um das Zurücksetzen des WLAN zu beenden.





② Wenn WLAN aktiviert ist und die Heißluft-Fritteuse im Leerlauf ist, halten Sie die Doppelkorb-Taste für den Doppelkorb 7 Sekunden lang gedrückt, um WLAN zurückzusetzen.

• Aktivieren/Deaktivieren des WLANs:

① Wenn WLAN aktiviert/ausgeschaltet ist und die Heißluft-Fritteuse im Leerlauf ist, halten Sie die Taste für den oberen Korb 5 Sekunden lang gedrückt, um WLAN zu aktivieren/deaktivieren.

② WLAN kann auch über die WLAN-Einstellungen im Einstellungsmenü aktiviert/deaktiviert werden.

WLAN-Status Kontrollleuchte

			
Warten auf eine schnelle Verbindung...	Wiederherstellen der Verbindung nach einer Unterbrechung...	Verbindung erfolgreich hergestellt	Wird aktualisiert...
WLAN-Kontrollleuchte blinkt langsam	WLAN-Kontrollleuchte blinkt schnell	WLAN-Kontrollleuchte leuchtet ständig	WLAN-Kontrollleuchte blinkt schnell

Hinweis: Wenn die Heißluft-Fritteuse 30 Minuten lang keine Verbindung zum WLAN herstellt, schaltet sich die WLAN-Kontrollleuchte aus.

Firmware-Aktualisierung

Während einer Firmware-Aktualisierung über die Xiaomi Home-App erscheint auf dem Display „Aktualisierung...“. Sobald die Aktualisierung abgeschlossen ist, startet die Heißluft-Fritteuse erneut automatisch.

Hinweis: Die Xiaomi Home-App kann die Firmware in allen Zuständen aktualisieren, außer in den folgenden: 1. Die Stromversorgung ist unterbrochen; 2. Das Gerät ist ausgeschaltet, oder 3. WLAN ist getrennt.

Andere Vorgänge können nicht durchgeführt werden, wenn die Aktualisierung der Firmware im Gange ist.

Verbinden mit der Xiaomi Home-App

Dieses Produkt funktioniert mit der Xiaomi Home-App. Verwenden Sie die Xiaomi Home-App für die Steuerung Ihres Geräts und für die Interaktion mit anderen Smart Home-Geräten.



6 174 3274

- Scannen Sie den QR-Code, um die App herunterzuladen und zu installieren. Ist die App bereits installiert, werden Sie zur Verbindungseinrichtungs-Seite weitergeleitet. Sie können aber auch im App Store nach „Xiaomi Home“ suchen, um die App herunterzuladen und zu installieren.
- Öffnen Sie die Xiaomi Home-App, tippen Sie auf das „+“ oben rechts und befolgen Sie die Anweisungen auf dem Bildschirm, um Ihr Gerät hinzuzufügen. Hinweis: Die Version der App wurde möglicherweise aktualisiert. Befolgen Sie bitte die Anweisungen zur aktuellen App-Version.

Garen

Zubereitungen

Die Zutaten können vor dem Garen nach Ihrem persönlichen Belieben mariniert werden.

Hinweis: Garen Sie keine Speisen, die Backpulver (Natriumhydroxid) enthalten, wie z. B. Laugenbrötchen, um die Beschichtung der Heißluft-Fritteuse nicht zu beschädigen.

Garen starten

1. Garen starten

- ① Stellen Sie die Heißluft-Fritteuse auf eine stabile, ebene Fläche und stellen Sie sicher, dass eine ausreichende Luftzirkulation um die Heißluft-Fritteuse besteht.
- ② Legen Sie die Frittierplatte auf den Boden des Korbs und geben Sie die vorbereiteten Speisen unter Verwendung der im Rezept empfohlenen Zutatenmenge auf die Platte.

Hinweis: Wenn Sie die Körbe mit Speisen überfüllen, kann die Heißluftzirkulation im Inneren beeinträchtigt werden, was eine gleichmäßige Erhitzung verhindern kann. Stellen Sie die Menge der Speisen und die Garzeit nach Bedarf ein, um das gewünschte Ergebnis zu erzielen.

- ③ Setzen Sie die Körbe vollständig in die Heißluft-Fritteuse ein.
- ④ Anweisung für den Grill

Der Grill kann sowohl im oberen als auch im unteren Korb verwendet werden. Nachdem Sie die Speisen auf die Frittierplatte gelegt haben, können Sie durch die Verwendung des Grills eine zusätzliche Schicht auflegen. Sie können die gleiche oder verschiedene Speisen auf verschiedenen Schichten garen.

2. Garen mit einem Korb

- ① Drücken Sie die Taste Oberer Korb/Unterer Korb, um die Einstellungen für den oberen/unteren Korb aufzurufen.
- ② Nachdem Sie einen Korb ausgewählt haben, drücken Sie die L/R-Einstelltasten, um die Rezepte nacheinander aufzurufen. Drücken Sie die Bestätigungstaste, um das gewünschte Rezept auszuwählen.
- ③ Sobald Sie ein Rezept ausgewählt haben, werden auf dem Display die Standardwerte für Garzeit und Temperatur angezeigt. Stellen Sie diese Werte unter Verwendung der L/R-Einstelltasten ein, und drücken Sie dann zur Bestätigung die Bestätigungstaste.
- ④ Sobald der Garvorgang begonnen hat, können Sie nicht mehr zwischen den Rezepten wechseln. Um das Rezept zu ändern, verlassen Sie den aktuellen Garvorgang und gehen in den Ausgangszustand zurück, um ein neues Rezept einzustellen.
- ⑤ Der Garvorgang wird automatisch beendet, wenn innerhalb von 10 Minuten nach der Unterbrechung des Garvorgangs keine Bedienung erfolgt.

3. Garen mit Doppelkorb

- Garen desselben Rezepts in beiden Körben

- ① Drücken Sie die Doppelkorb-Taste, um die Einstellungen für das Garen im Doppelkorb einzustellen. Drücken Sie die L/R-Einstelltasten, um das gewünschte Rezept und die Garparameter auszuwählen. Sobald Sie die Einstellungen vorgenommen haben, drücken Sie die Start-/Stopp-Taste, um mit der Verwendung desselben Rezepts und derselben Parameter in beiden Körben zu beginnen.
- ② Die Heißluft-Fritteuse verlässt den Doppelkorb-Modus, wenn ein Parameter für einen der beiden Körbe geändert wird.

Hinweis: Sobald Sie den Doppelkorb-Modus verlassen haben, kann er nicht wieder aktiviert werden, auch wenn die Parameter beider Körbe auf dieselben Werte zurückgesetzt werden.

- Unterschiedliche Rezepte in beiden Körben garen

Wählen Sie einen Korb und stellen Sie die Garparameter ein. Wählen Sie dann den anderen Korb und stellen Sie dessen Parameter ein. Drücken Sie die Start-/Stopp-Taste, um das Garen in beiden Körben gleichzeitig zu starten.

4. Anweisungen zur SYNC-Funktion

- Drücken Sie die SYNC-Taste, nachdem Sie die Garparameter für beide Körbe eingestellt haben. Der Korb mit der längeren Garzeit wird zuerst mit dem Garen beginnen. Wenn seine verbleibende Garzeit der

Gesamtgarzeit des Standby-Korbs entspricht, beginnt der zweite Korb mit dem Garen, und beide Körbe beenden den Garvorgang zur gleichen Zeit.

- Wenn Sie mit aktivierter SYNC-Funktion kochen, können Sie diese deaktivieren, indem Sie vor Beginn des synchronisierten Garens die SYNC-Taste drücken. Dann beginnt der Standby-Korb sofort mit dem Garen.
- Sie können die SYNC-Funktion aktivieren, indem Sie den zweiten Korb innerhalb der ersten Minute, nachdem der erste Korb zu garen beginnt, einstellen. Nachdem Sie die Parameter für den zweiten Korb eingestellt haben, drücken Sie die Start-/Stopp-Taste, um mit dem Garen zu beginnen. Der Korb mit der längeren Garzeit wird zuerst mit dem Garen beginnen, während der andere Korb wartet. Sie können in dieser Phase die SYNC-Taste drücken, um die SYNC-Funktion zu deaktivieren.

Hinweis: Die SYNC-Funktion kann innerhalb einer Minute nach Beginn des Garvorgangs aktiviert werden. Wenn beide Körbe bereits garen, muss ein Korb pausiert werden, bevor Sie die SYNC-Funktion aktivieren können.

5. Entfernen des Korbs während des Garvorgangs

- Falls während des Garvorgangs ein oder beide Körbe entfernt werden, unterbricht die Heißluft-Fritteuse den Garvorgang.
- Falls beide Körbe innerhalb von zehn Minuten wieder in die Heißluft-Fritteuse eingesetzt werden, wird der Garvorgang im aktiven Korb fortgesetzt, während der Standby-Korb weiter wartet.
- Falls beide Körbe nach 10 Minuten und innerhalb von 20 Minuten wieder in die Heißluft-Fritteuse eingesetzt werden, wird der Garvorgang im aktiven Korb beendet, während der Standby-Korb mit dem Garvorgang beginnt.
- Falls ein Korb (oder beide) länger als 20 Minuten außerhalb der Heißluft-Fritteuse verbleibt, wird der Garvorgang für beide automatisch abgebrochen.

VORSICHTSMAßNAHMEN:

- Beim Entfernen der Körbe können diese und ihr Innenraum sehr heiß sein. Berühren Sie sie daher nicht, um Verbrühungen zu vermeiden.
- Setzen Sie die Körbe nach dem Entfernen bitte umgehend wieder in die Heißluft-Fritteuse ein, um den Garvorgang nicht zu beeinträchtigen.

6. Zeit- und Temperatureinstellbereich

- Die Temperatur kann zwischen 40 °C und 230 °C eingestellt werden. Die Zeit kann zwischen 1 Minute bis 8 Stunden eingestellt werden.
- Die Garzeit kann unter Verwendung der L/R-Einstelltasten eingestellt werden. Wenn der einstellbare Zeitbereich 60 Minuten oder mehr beträgt, erhöht oder verringert ein kurzer Druck die Zeit um 1 Minute, ein langer Druck erhöht oder verringert die Zeit um 30 Minuten. Wenn der einstellbare Zeitbereich weniger als 60 Minuten beträgt, erhöht oder verringert ein kurzes Drücken die Zeit um 1 Minute und ein langes Drücken erhöht oder verringert die Zeit um 10 Minuten.
- Die Gartemperatur kann unter Verwendung der L/R-Einstelltasten eingestellt werden. Ein kurzes Drücken erhöht oder verringert die Temperatur um 5 °C, ein langes Drücken erhöht oder verringert die Temperatur um 10 °C.
- Beim Einstellen oder Ändern der Zeit- und Temperatureinstellungen im Modus Rezeptgaren: Wenn die Gartemperatur über 80 °C (bis zu 230 °C) liegt, kann die Garzeit bis zu 1 Stunde eingestellt werden; wenn die Gartemperatur 80 °C oder darunter liegt, kann die Garzeit bis zu 8 Stunden eingestellt werden. Wenn die Garzeit 1 Stunde oder weniger beträgt, kann die Gartemperatur zwischen 40 °C und 230 °C eingestellt werden; wenn die Garzeit zwischen 1 und 8 Stunden beträgt, kann die Gartemperatur auf maximal 80 °C eingestellt werden.

7. Ein-/Ausschalten der Erinnerung für das Wenden von Speisen

- Vor dem Garen kann die Erinnerung für das Wenden von Speisen durch Drücken der Erinnerungstaste für das Wenden von Speisen ein- und ausgeschaltet werden.

- Für Pommes frites, Hähnchenkeulen, Steaks, Gemüse, gebratenen Fisch und doppelschichtiges Garen ist die Erinnerung für das Wenden von Speisen standardmäßig aktiviert. Sie können sie durch Drücken der Erinnerungstaste für das Wenden von Speisen deaktivieren.
- Die Erinnerung für das Wenden von Speisen ist standardmäßig für den manuellen Modus und das Aufwärmen deaktiviert und Sie können sie aktivieren, indem Sie die Erinnerungstaste für das Wenden von Speisen aktivieren.
- Die Erinnerung für das Wenden von Speisen ist nicht für Pizza, Kuchen und Trockenfrüchte verfügbar.
- Die Erinnerung für das Wenden von Speisen ist für Cloud-/Benutzerrezepte standardmäßig deaktiviert und kann in der App aktiviert werden. Die Erinnerung für das Wenden von Speisen kann nicht aktiviert werden, wenn die Garzeit weniger als 8 Minuten beträgt.
- Wenn es an der Zeit ist, die Speisen zu wenden, blinkt die Kontrollleuchte für das Wenden von Speisen und der Summer piept zweimal, dreimal hintereinander. Das Garen geht ohne Unterbrechung weiter. Sobald Sie den Korb entfernt und die Speisen gewendet haben, erlischt die Kontrollleuchte für das Wenden von Speisen. (Bleibt die Kontrollleuchte an, wird die Erinnerung für das Wenden von Speisen wiederholt).

Warmhalte-Funktion

- Die Warmhalte-Funktion ist standardmäßig aktiviert. Sie können sie aktivieren oder deaktivieren, indem Sie zu Einstellungen > Thermostateinstellungen navigieren und die Bestätigungstaste drücken.
- Die Dauer des Warmhaltens beträgt 30 Minuten bei 80 °C. Rezepte, die mit der Warmhalte-Funktion funktionieren, gehen nach dem Garen automatisch in den Warmhalte-Modus über. Drücken Sie die Abbruch-Taste, um den Warmhalte-Modus zu beenden.

Hinweis: Die Warmhalte-Funktion wird nur dann nach dem Garen aktiviert, wenn die Warmhalte-Funktion aktiviert ist und die Gartemperatur auf 80 °C oder höher eingestellt ist. Andernfalls zeigt die Heißluft-Fritteuse nach Beendigung des Garvorgangs sofort den Bildschirm Garen beendet an.

- Mit Warmhalte-Modus auf AUS läuft der Ventilator nach dem Garen noch 30 Sekunden lang weiter, um die Wärme abzuführen. Der Vorgang kann nicht abgebrochen werden, und wenn Sie den Korb halbwegs entfernen, wird der Kühlvorgang automatisch gestoppt.

Cloud-Rezept-Modus

Wenn Sie ein Cloud-Rezept über die Xiaomi Home-App auswählen und ausführen, können Sie sofort mit dem Garen beginnen oder die Zeitplan-Funktion einstellen, um das Garen zu planen. Das Cloud-Rezept beginnt zu garen, sobald die verbleibende geplante Zeit mit der gewünschten Garzeit übereinstimmt.

VORSICHT: Cloud-Rezepte können unter den folgenden Umständen nicht ausgeführt werden:

- ① Die Stromversorgung ist getrennt; ② WLAN ist getrennt; ③ Modi Garen/geplant/Warmhalten; ④ Der Korb wurde entfernt.

Fehlermeldungen

Wenn die Heißluft-Fritteuse eine Störung oder Anomalie erfasst, wird auf dem Display ein Fehlercode angezeigt, begleitet von drei Signaltönen. Die Heißluft-Fritteuse stellt dann den Betrieb ein. Bitte lesen Sie den Abschnitt zur Fehlerbehebung in dieser Bedienungsanleitung, um Lösungen zu finden.

Reinigung und Wartung

Ziehen Sie den Stecker des Stromkabels ab, bevor Sie die Heißluft-Fritteuse reinigen und warten Sie, bis sie auf eine sichere Temperatur abgekühlt ist, bevor Sie fortfahren. Bitte nehmen Sie den Korb aus der Heißluft-Fritteuse, wenn Sie die Heißluft-Fritteuse reinigen.

• **Oberfläche der Heißluft-Fritteuse:**

Die Oberfläche der Heißluft-Fritteuse kann mit einem trockenen, weichen Tuch oder einem mit einem neutralen Reinigungsmittel angefeuchteten Schwamm abgewischt werden.

• **Innenraum:**

Um Flecken aus dem Inneren der Heißluft-Fritteuse zu entfernen, tragen Sie eine geeignete Menge in Warmwasser verdünntem Reinigungsmittel auf die Oberfläche auf und lassen Sie es etwa 10 Minuten einwirken. Verwenden Sie dann einen weichen, mit Wasser angefeuchteten weichen Schwamm, um die Reinigungsmittelreste zu entfernen.

• **Korb:**

Reinigen Sie die Heißluft-Fritteuse nach jeder Verwendung. Der Korb der Heißluft-Fritteuse ist beschichtet, verwenden Sie daher keine Stahlwolle oder andere scheuernde Reinigungsmittel zur Reinigung, da diese die Beschichtung beschädigen können.

• **Frittierplatte und Grill:**

Sie können ein weiches, mit neutralem Reinigungsmittel angefeuchtetes Baumwolltuch oder einen Schwamm verwenden, um sie sauber zu wischen, und dann mit Wasser befeuchten, um die Reinigungsmittelreste wegzuwischen.

Hinweis: Die Frittierplatte kann getrennt und in der Spülmaschine gereinigt werden; der Korb kann mit Wasser gewaschen werden oder in der Spülmaschine gereinigt werden, aber die Heißluft-Fritteuse darf weder mit Wasser gewaschen noch in der Spülmaschine gereinigt werden.

Vorsichtsmaßnahmen bei der Reinigung

- Nach dem Gebrauch der Heißluft-Fritteuse ziehen Sie bitte rechtzeitig den Netzstecker ab. Stellen Sie die Heißluft-Fritteuse nicht in die Nähe einer Feuerquelle und tauchen Sie sie nicht in Wasser. Legen Sie den Netzstecker nicht direkt auf die Heißluft-Fritteuse, um zu verhindern, dass der Stecker die Oberfläche zerkratzt.
- Reinigung und Wartung sollten erst ausgeführt werden, wenn die Heißluft-Fritteuse abgekühlt ist.
- Verwenden Sie keine ätzenden oder scheuernden Reinigungsmaterialien oder Reinigungsmittel.

Hinweis: Eine regelmäßige Reinigung und Wartung der Heißluft-Fritteuse trägt zur Verlängerung ihrer Lebensdauer bei.

Fehlerbehebung

Probleme	Mögliche Ursachen	Lösungen
Die Heißluft-Fritteuse arbeitet nicht.	Die Heißluft-Fritteuse ist nicht an ein Netzteil angeschlossen.	Stecken Sie das Stromkabel in eine geerdete Steckdose.
	Der Korb wurde nicht an seinen Platz eingeschoben.	Ziehen Sie den Korb heraus und schieben Sie ihn wieder an seinen Platz.
Display zeigt NTC kurzgeschlossen	Der Sensor hat einen Kurzschluss.	Wenden Sie sich an den Kundendienst.
Display zeigt NTC getrennt	Der Sensor weist eine Schaltkreisunterbrechung auf.	Wenden Sie sich an den Kundendienst.
Das Display zeigt AD Probenahme-Chip Ausfall	Ausfall des AD-Probenahme-Chips	Wenden Sie sich an den Kundendienst.
Der Ventilator dreht sich nicht.	Der Ventilatorflügel klemmt.	Wenden Sie sich an den Kundendienst.
	Der Motor ist beschädigt oder andere Komponenten haben einen unterbrochenen Stromkreis.	Wenden Sie sich an den Kundendienst.

Es tritt weißer Rauch aus.	Garen von fettigen Zutaten	Wenn Sie Zutaten, die mehr Fett enthalten, frittieren, entsteht eine starke Rauchentwicklung, was normal ist.
	Die Heißluft-Fritteuse enthält noch Fettreste vom vorherigen Garprogramm.	Stellen Sie sicher, dass Sie die Heißluft-Fritteuse nach jedem Garprogramm reinigen.
Der Korb lässt sich nicht problemlos in die Heißluft-Fritteuse einsetzen.	Zu viele Zutaten im Korb	Die Zutaten im Korb dürfen die maximale Markierung nicht überschreiten.
	Der Korb ist nicht richtig eingesetzt.	Setzen Sie den Korb ordnungsgemäß ein.
Die Zeitplan-Funktion funktioniert nicht wie gewünscht.	Die geplante Zeit ist zu kurz.	Die geplante Zeit ist kürzer als die Garzeit.
WLAN kann nicht verbunden werden.	Die Xiaomi Home-App ist nicht die neueste Version.	Aktualisieren Sie die Xiaomi Home-App auf die neueste Version.
	Das WLAN-Signal ist schwach.	Gehen Sie an einen Ort, an dem das Signal stark genug ist.
Die Heißluft-Fritteuse kann nicht verbunden werden	WLAN-Verbindung nicht möglich.	Prüfen Sie, ob das WLAN normal verbunden ist, oder setzen Sie das WLAN zurück, um die Verbindung wiederherzustellen.

Wartungstipps

- Reparaturen an der Heißluft-Fritteuse sollten nur von professionell ausgebildeten und qualifizierten Technikern durchgeführt werden.
- Andere sollten die Heißluft-Fritteuse nicht ohne Erlaubnis reparieren, um ernsthafte Folgen zu vermeiden.
- Wenn sich die Heißluft-Fritteuse nicht normal funktioniert, lesen Sie bitte den Abschnitt Fehlerbehebung, bevor Sie sich an den Kundendienst wenden.
- Lässt sich das Problem nicht beheben, ziehen Sie bitte das Stromkabel, um sie zu trennen und wenden Sie sich an den Kundendienst.

Garempfehlungen

* Die angegebenen Zutaten sind für einen Korb. Wenn Sie mit zwei Körben garen, verdoppeln Sie die Zutaten bei gleicher Temperatur und Garzeit.

Zutaten (aufgetaut)	Garzone	Empfohlene Zutatenmenge	Temperatur	Empfohlene Garzeit
Tiefkühlpommes 1/4 Zoll	Einzelner Korb	400–500 g	200 °C	22–24 Minuten
Hähnchenkeule	Einzelner Korb	3–5 Stück	180 °C	27–29 Minuten
Steak	Einzelner Korb	150–200 g	230 °C	14–16 Minuten
Fisch	Einzelner Korb	300–400 g	230 °C	13–16 Minuten
Gemüse	Einzelner Korb	300–400 g	180 °C	9–11 Minuten
Pizza	Einzelner Korb	7 Zoll (etwa 200 g)	160 °C	14–16 Minuten
Kuchen	Einzelner Korb	5–6	150 °C	14–16 Minuten
Getrocknete Früchte	Einzelner Korb	70–80 g	60 °C	5 Stunden

Zutaten (aufgetaut)	Garzone		Empfohlene Zutatenmenge	Temperatur	Empfohlene Garzeit
Empfohlene Kombination 1	Einzelner Korb	Oberer Korb	Hühnerbrust: 300–400 g	180 °C	23–25 Minuten
		Unterer Korb	Kartoffelwürfel: 350–400 g		
Empfohlene Kombination 2	Einzelner Korb	Oberer Korb	Hühnerkeule: 200–300 g	180 °C	15–17 Minuten
		Unterer Korb	Brokkoli: 300–400 g		
Empfohlene Kombination 3	Einzelner Korb	Oberer Korb	Lachs: 150–200 g	180 °C	13–14 Minuten
		Unterer Korb	Spargel: 150–200 g		
Empfohlene Kombination 4	Einzelner Korb	Oberer Korb	Steak: 150–200 g	200 °C	15–17 Minuten
		Unterer Korb	Spargel: 150–200 g		
Empfohlene Kombination 5	Einzelner Korb	Oberer Korb	Schweinekoteletts ohne Knochen: 250–300 g	180 °C	18–20 Minuten
		Unterer Korb	Rosenkohl: 300–400 g		

Hinweise:

- Bei zweischichtigen Rezepten muss der Grill verwendet werden, um zwei verschiedene Speisen gleichzeitig in vertikal gestapelten Schichten im selben Korb zu garen.
- Bei gefrorenem Fleisch wird empfohlen, es vor dem Garen vollständig aufzutauen.
- Um bessere Ergebnisse zu erzielen, aktivieren Sie die Erinnerung zum Wenden von Speisen. Vermeiden Sie die Verwendung von zu leichten Zutaten, da diese während des Garens schweben oder sich drehen können.

Spezifikationen

Bezeichnung: Ofen (Heißluft-Fritteuse)	Kapazität: 12 l	
Modell: MAF-DS1201	Nennfrequenz: 50–60 Hz	Nettogewicht: 10,0 kg
Nennleistung: 2800 W	Nennspannung: 220–240 V~	Bruttogewicht: 12,0 kg
Ausgangsleistung: < 20 dBm	Verpackungsmaße: 520 × 335 × 457 mm	
Betriebstemperatur: -10 °C bis 40 °C	Betriebsfrequenz: 2412–2472 MHz	
WLAN-Verbindung: WLAN IEEE 802.11 b/g/n 2,4 GHz	Bluetooth-Betriebsfrequenz: 2402–2480 MHz	

Halten Sie bei normaler Verwendung einen Mindestabstand von 20 cm zur Heißluft-Fritteuse ein.



Hiermit bestätigt Xiaomi Communications Co., Ltd., dass das Funkgerät des Typs Ofen (Heißluft-Fritteuse) MAF-DS1201 mit der Verordnung 2014/53/EU in Einklang steht. Der vollständige Wortlaut der EU-Konformitätserklärung ist unter der folgenden Internetadresse abrufbar: <https://www.mi.com/global/support/terms/declaration/>



Das Symbol auf dem Produkt oder der Verpackung bedeutet, dass das Produkt einer getrennten Erfassung für elektrische und elektronische Geräte zugeführt werden muss und nicht über den normalen Haushaltsabfall entsorgt werden darf. Bitte entnehmen Sie Batterien und Lampen, die nicht vom Gerät umschlossen sind, vor der Abgabe aus dem Gerät und entsorgen diese über die offiziellen Sammelstellen für Batterien und Lampen.

Beim Kauf eines neuen Elektrogerätes können Sie beim Vertreter ein gleichartiges Altgerät unentgeltlich zurückgeben. Elektrogeräte mit einer Kantenlänge von maximal 25 cm können unentgeltlich bei Vertreibern von Elektro- und Elektronikgeräten mit einer Verkaufsfläche von mindestens 400 m² sowie in Geschäften des Lebensmittelhandels (z.B. Supermärkten, Lebensmitteldiscountern, Drogerien) mit einer Gesamtverkaufsfläche von mindestens 800 m², die mehrmals im Kalenderjahr oder dauerhaft Elektro- und Elektronikgeräte anbieten und auf dem Markt bereitstellen, abgegeben werden, ohne dass ein Neugerät erworben werden muss. Größere Elektrogeräte können kostenlos bei kommunalen Wertstoffhöfen abgegeben werden.

Durch die korrekte Entsorgung tragen Sie dazu bei, negative Auswirkungen auf die Umwelt und die menschliche Gesundheit zu vermeiden, die durch unsachgemäße Erfassung und Behandlung von Elektroaltgeräten entstehen können.

Bitte löschen Sie sämtliche personenbezogenen Daten auf dem Gerät, bevor Sie es entsorgen.

Für weitere Informationen kontaktieren sie bitte Ihre Kommunalverwaltung, Ihren örtlichen Abfallentsorger oder das Geschäft, in dem Sie das Produkt erworben haben.

Stromverbrauch

Standby-Modus: ≤ 0,5 W

Standby mit Statusanzeige: ≤ 0,8 W

Vernetzter Standby-Modus: ≤ 2,0 W

Zeit bis zum Eintritt in den Zustand

Vernetzter Standby-Modus: ≤ 20 Min

Hersteller: Xiaomi Communications Co., Ltd.

Adresse: #019, 9th Floor, Building 6, 33 Xi'erqi Middle Road, Haidian District, Beijing, 100085, China

Weitere Informationen finden Sie auf www.mi.com

Bedienungsanleitung-Version: V1.0

Leggere attentamente il presente manuale prima dell'uso del dispositivo e conservarlo per ogni riferimento futuro.

Questo prodotto è destinato esclusivamente all'utilizzo domestico.

Istruzioni di sicurezza

Per garantire la sicurezza e ridurre al minimo il rischio di lesioni personali o danni materiali, osservare e rispettare le seguenti precauzioni di sicurezza.

- L'apparecchio può essere utilizzato da bambini di età superiore agli 8 anni e da persone con capacità mentali, fisiche o sensoriali ridotte oppure da persone prive di esperienza o conoscenza dell'apparecchio, purché siano sorvegliate o siano state istruite sull'utilizzo in sicurezza dell'apparecchio e comprendano i rischi che ne possono derivare. Non consentire ai bambini di giocare con l'apparecchio. Le operazioni di pulizia e manutenzione non devono essere effettuate da bambini, a meno che non abbiano più di 8 anni e non siano sorvegliati. (EN 60335)
- Tenere la friggitrice ad aria e il cavo di alimentazione fuori dalla portata dei bambini di età inferiore agli 8 anni. (EN 60335)
- Questo apparecchio non è destinato all'utilizzo da parte di persone (inclusi bambini) con capacità fisiche, sensoriali o mentali ridotte, oppure con mancanza di esperienza e conoscenza, a meno che non ricevano supervisione e istruzione riguardo l'utilizzo dell'apparecchio da parte di una persona responsabile della loro incolumità. (IEC 60335)
Si consiglia di sorvegliare i bambini per assicurarsi che non giochino con l'apparecchio. (IEC 60335)
- Se il cavo di alimentazione è danneggiato o rotto, deve essere sostituito dal produttore o dal reparto di assistenza post-vendita per evitare rischi alla sicurezza.
- La temperatura della superficie toccabile può aumentare durante il funzionamento della friggitrice ad aria.
- La superficie si riscalda facilmente mentre la friggitrice ad aria è in funzione.
- La friggitrice ad aria non può essere usata con un timer esterno o un telecomando indipendente.
- Al fine di evitare di influenzare la regolare dissipazione del calore, durante l'uso della friggitrice ad aria, non bloccare l'ingresso e l'uscita dell'aria della friggitrice ad aria, né le ventole di dissipazione del calore.
- Il cablaggio interno della friggitrice ad aria non deve essere modificato da qualsiasi tecnico non professionista.
- Non usare carbone o altre fonti di combustione simili per riscaldare il cestello, la piastra o la griglia.

- Non posizionare il cestello su altre fonti di calore, come ad esempio su un fornello a induzione o su di una stufa a gas.
- Al fine di evitare il rischio di scosse elettriche non inserire o disinserire il cavo di alimentazione con le mani bagnate.
- Non utilizzare un cavo di alimentazione con una connessione allentata o un contatto insufficiente.
- Non posizionare il cavo di alimentazione contro oggetti appuntiti per evitare di danneggiarlo.
- Non utilizzare la friggitrice ad aria per conservare oggetti, specialmente oggetti infiammabili, esplosivi o corrosivi.
- Al fine di evitare di esporre o rompere l'anima del cavo di alimentazione, non stringere eccessivamente, piegare, torcere o mettere oggetti pesanti sul cavo stesso.
- Interrompere immediatamente l'utilizzo della friggitrice ad aria e scollegare dalla fonte di alimentazione se non funziona normalmente o non funziona correttamente.
- La friggitrice ad aria non può essere avviata senza che il cestello sia in posizione.
- Per evitare di scottarsi non toccare il cestello direttamente con le mani durante o subito dopo l'uso.
- Per evitare incidenti per soffocamento, non lasciare che i bambini si avvicinino o giochino con la pellicola trasparente e l'imballaggio.
- Non usare utensili di plastica o materiale di carta per avvolgere il cibo per la cottura.
- Non far cadere la friggitrice ad aria e non sbatterla contro oggetti duri per evitare danni o malfunzionamenti.
- Non inserire perni, fili o altri oggetti in nessuna delle aperture della friggitrice ad aria per evitare scosse elettriche o lesioni.
- Non utilizzare accessori non raccomandati dal produttore.
- La gamma di altitudine di funzionamento normale di questo prodotto è 0–2000 metri.
- Durante l'utilizzo, mantenere una distanza di almeno 30 cm tra l'uscita dell'aria e altri dispositivi.
- Durante l'utilizzo, non spostare o agitare la friggitrice ad aria.
- Per evitare qualsiasi pericolo, non inserire oggetti estranei nell'interruttore di sicurezza.
- Quando si colloca la friggitrice ad aria in una credenza, ecc., assicurarsi che sia ben ventilata.
- Prima di pulire o riparare la friggitrice ad aria, assicurarsi di scollegare la spina.

- Per evitare danni al prodotto o incidenti, questo prodotto deve essere utilizzato su una superficie piana e resistente al calore.
- Assicurarsi che le parti in silicone della friggitrice ad aria non entrino in contatto con etanolo o soluzioni che contengono più del 50% di alcol.
- Assicurarsi che la presa elettrica in cui è inserita la friggitrice ad aria sia ben collegata a terra per evitare scosse elettriche o altri rischi per la sicurezza.
- Per evitare il rischio di incendio e altri potenziali pericoli, utilizzare solo una presa elettrica con messa a terra con una corrente nominale di 16 A.
- Se il cavo di alimentazione è danneggiato, deve essere sostituito dal produttore, dal suo servizio di assistenza o da personale analogamente qualificato al fine di evitare ogni rischio.
- Solo per uso domestico.
- Questo apparecchio è pensato per l'uso in ambienti domestici e simili tra cui:
 - aree cucina per il personale di negozi, uffici e altri ambienti di lavoro;
 - agriturismi;
 - da parte dei clienti di alberghi, motel e altri ambienti di tipo residenziale;
 - ambienti di tipo bed and breakfast.



ATTENZIONE: superfici bollenti.

Panoramica del prodotto

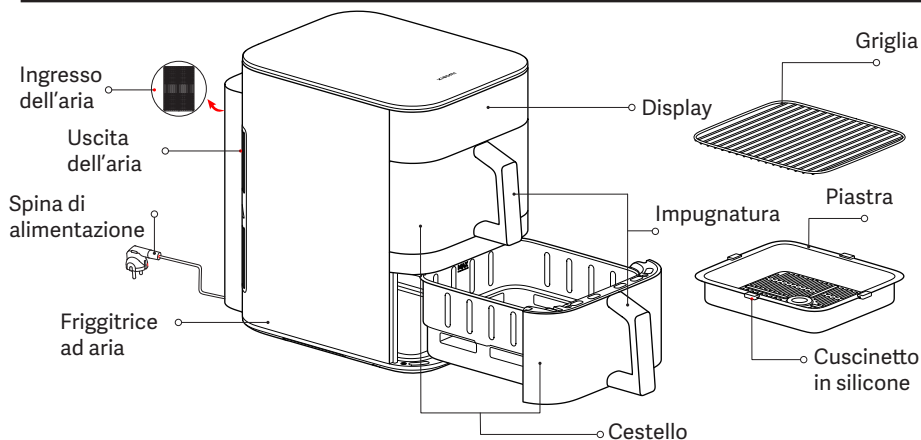

Le illustrazioni del prodotto, degli accessori e dell'interfaccia utente nel manuale utente sono esclusivamente a scopo di riferimento. Il prodotto effettivo e le relative funzioni possono variare a causa dei miglioramenti apportati al prodotto stesso.

1. I cuscinetti in silicone della piastra sono realizzati in materiale alimentare resistente alle alte temperature.

Impediscono ai bordi delle piastre di graffiare il rivestimento dei cestelli e aiutano le piastre a rimanere stabili. Non rimuovere i cuscinetti in silicone.

2. Gli ingredienti di dimensioni troppo piccole non sono adatti ad essere utilizzati sulla griglia. Assicurarsi che gli ingredienti non cadano attraverso le fessure della griglia.

Pannello di controllo

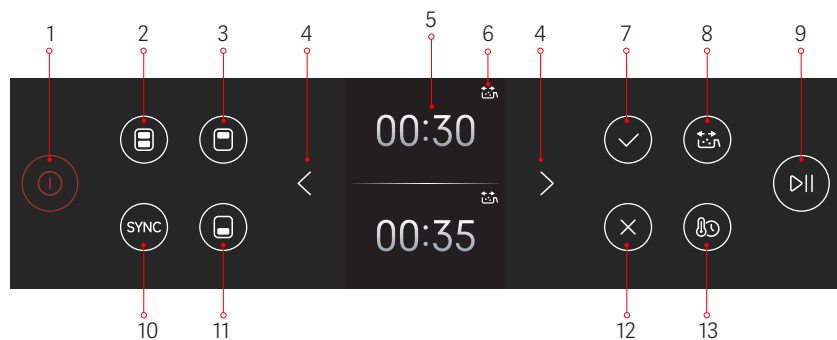

1. Pulsante di ACCENSIONE/SPEGNIMENTO 2. Pulsante doppio cestello 3. Pulsante del cestello superiore 4. Pulsanti di regolazione SX/DX 5. Display 6. Indicatore di mescolamento degli alimenti 7. Pulsante di conferma 8. Pulsante del promemoria di mescolamento degli alimenti 9. Pulsante di avvio/arresto 10. Pulsante SYNC 11. Pulsante del cestello inferiore 12. Pulsante Annulla 13. Pulsante Tempo/Temperatura

Come utilizzare

Collegare il cavo di alimentazione e premere il pulsante di accensione/spegnimento per accedere allo stato iniziale.

Note: 1. All'accensione iniziale, premere il pulsante di accensione/spegnimento e il display si accenderà. Dopo 2 secondi appare l'interfaccia di selezione della lingua. Utilizzare i pulsanti di regolazione SX/DX per selezionare la lingua desiderata, quindi premere il pulsante di conferma. Si accederà alla schermata di conferma della connessione Wi-Fi; premere nuovamente il pulsante di conferma per accedere allo stato di attesa della connessione Wi-Fi, dove l'indicatore di connessione lampeggerà. Una volta effettuata la connessione, premere il pulsante di conferma per passare alla schermata di selezione del cestello.

2. La friggitrice ad aria può emettere un leggero odore al primo utilizzo. Si consiglia di far funzionare la friggitrice ad aria con i cestelli vuoti alla temperatura massima (230 °C) per cinque minuti per eliminare l'odore. È normale che la friggitrice ad aria emetta una piccola quantità di fumo bianco o di odore quando funziona con i cestelli vuoti.

Stato iniziale

Collegare il cavo di alimentazione e premere il pulsante di accensione/spengimento per accendere la friggitrice ad aria e accedere alla schermata di selezione del cestello.

Spegnimento

Premendo il pulsante di accensione/spengimento in qualsiasi stato la friggitrice si spegnerà.

Impostazione Wi-Fi





• Ripristino del Wi-Fi:

- ① Nella schermata Wi-Fi, premere il pulsante di conferma per accedere alla modalità di ripristino del Wi-Fi. Premere nuovamente il pulsante di conferma per ripristinare il Wi-Fi, oppure premere il pulsante Annulla per uscire dalla modalità di ripristino del Wi-Fi.
- ② Quando il Wi-Fi è abilitato e la friggitrice ad aria è inattiva, tenere premuto il pulsante del doppio cestello per 7 secondi per ripristinare il Wi-Fi.

• Abilitazione/disabilitazione del Wi-Fi:

- ① Quando il Wi-Fi è acceso/spento e la friggitrice ad aria è inattiva, tenere premuto il pulsante del cestello superiore per 5 secondi per disattivare/attivare il Wi-Fi.
- ② Il Wi-Fi può essere attivato/disattivato anche tramite le impostazioni Wi-Fi nel menu delle impostazioni.

Indicatore di stato del Wi-Fi

			
In attesa di connessione veloce...	Riconnessione dopo la disconnessione...	Connessione riuscita	Aggiornamento in corso...
L'indicatore del Wi-Fi lampeggia lentamente	L'indicatore del Wi-Fi lampeggia velocemente	L'indicatore del Wi-Fi è acceso	L'indicatore del Wi-Fi lampeggia velocemente

Nota: se dopo 30 minuti la friggitrice ad aria non si connette al Wi-Fi, l'indicatore del Wi-Fi si spegnerà.

Aggiornamento firmware

Durante l'aggiornamento del firmware tramite l'app Xiaomi Home, il display mostrerà "Updating...". Una volta completato l'aggiornamento, la friggitrice ad aria si riavvia automaticamente.

Nota: l'app Xiaomi Home è in grado di aggiornare il firmware in tutti gli stati tranne i seguenti: 1. L'alimentazione è scollegata; 2. Il dispositivo è spento o 3. Il Wi-Fi è disconnesso.

Non è possibile eseguire altre operazioni quando è in corso l'aggiornamento del firmware.

Connessione con l'app Xiaomi Home

Questo prodotto funziona con l'app Xiaomi Home. Utilizzare l'app Xiaomi Home per controllare il dispositivo e per interagire con altri dispositivi smart home.



6 174 3174

- Eseguire la scansione del codice QR per scaricare e installare l'app. Se l'app è già installata, si verrà indirizzati alla pagina di configurazione della connessione. In alternativa, cercare l'app "Xiaomi Home" nell'App Store per scaricarla e installarla.
 - Aprire l'app Xiaomi Home, toccare il simbolo "+" nell'angolo in alto a destra e seguire le istruzioni fornite per aggiungere il dispositivo.
- Nota: poiché la versione dell'app potrebbe essere stata aggiornata, seguire le istruzioni della versione dell'app corrente.

Cottura

Preparazioni

Gli ingredienti possono essere marinati a piacere prima della cottura.

Nota: non cuocere alimenti contenenti bicarbonato di sodio, come ad esempio i pretzel, per evitare di danneggiare il rivestimento del cestello.

Avvio della cottura

1. Avvio della cottura

① Posizionare la friggitrice ad aria su una superficie stabile e piana e assicurarsi che vi circoli l'aria intorno.

② Posizionare la piastra sul fondo del cestello e mettere il cibo preparato sulla piastra, utilizzando la quantità di ingredienti consigliata nella ricetta.

Nota: un riempimento eccessivo dei cestelli può compromettere la circolazione dell'aria calda all'interno, impedendo un riscaldamento uniforme. Regolare le quantità di cibo e il tempo di cottura secondo le necessità per ottenere i risultati desiderati.

③ Inserire completamente i cestelli nella friggitrice ad aria.

④ Istruzioni per la griglia

La griglia può essere utilizzata sia nel cestello superiore che in quello inferiore. Dopo aver posizionato il cibo sulla piastra, l'uso della griglia consente di aggiungere un ulteriore strato di cibo. È possibile cuocere lo stesso alimento o alimenti diversi su strati diversi.

2. Cottura a cestello singolo

① Premere il pulsante del cestello superiore/cestello inferiore per accedere alle impostazioni del cestello superiore/inferiore.

② Dopo aver selezionato un cestello, premere i pulsanti di regolazione SX/DX per scorrere le ricette. Premere il pulsante di conferma per selezionare la ricetta desiderata.

③ Una volta selezionata la ricetta, il display visualizza il tempo e la temperatura di cottura predefiniti. Regolare questi valori con i pulsanti di regolazione SX/DX, quindi premere il pulsante di conferma per confermare.

④ Non è possibile cambiare ricetta una volta iniziata la cottura. Per cambiare la ricetta, uscire dal processo di cottura in corso e tornare allo stato iniziale per impostarne una nuova.

⑤ La cottura termina automaticamente se non viene eseguita alcuna operazione entro 10 minuti dalla sospensione della cottura.

3. Cottura a doppio cestello

• Cucinare la stessa ricetta in entrambi i cestelli

① Premere il pulsante del doppio cestello per accedere alle impostazioni della cottura a doppio cestello. Premere i pulsanti di regolazione SX/DX per selezionare la ricetta e i parametri di cottura desiderati. Una volta impostati, premere il pulsante di avvio/arresto per avviare la cottura in entrambi i cestelli utilizzando la stessa ricetta e gli stessi parametri.

② La friggitrice ad aria esce dalla modalità a doppio cestello se viene modificato un qualsiasi parametro di uno dei due cestelli.

Nota: una volta usciti dalla modalità a doppio cestello, la modalità non può essere riattivata anche se i parametri di entrambi i cestelli vengono riportati agli stessi valori.

• Cucinare ricette diverse nei due cestelli

Selezionare un cestello e impostare i parametri di cottura. Selezionare quindi l'altro cestello e impostarne i parametri. Premere il pulsante di avvio/arresto per avviare la cottura in entrambi i cestelli contemporaneamente.

4. Istruzioni per la funzione SYNC

• Premere il pulsante SYNC dopo aver impostato i parametri di cottura per entrambi i cestelli. Il cestello con un tempo di cottura più lungo inizierà a cuocere per primo. Quando il suo tempo di cottura residuo è pari al tempo di cottura totale del cestello in attesa, si avvia la cottura del secondo cestello ed entrambi i cestelli terminano la cottura contemporaneamente.

- Quando si cucina con la funzione SYNC attivata, è possibile disattivarla premendo il pulsante SYNC prima dell'inizio della cottura sincronizzata e il cestello di attesa inizierà a cucinare immediatamente.
- È possibile attivare la funzione SYNC impostando il secondo cestello entro il primo minuto dall'inizio della cottura del primo cestello. Dopo aver impostato i parametri del secondo cestello, premere il pulsante di avvio/arresto per iniziare la cottura. Il cestello con un tempo di cottura più lungo inizierà a cuocere per primo, mentre l'altro attenderà. In questa fase è possibile premere il pulsante SYNC per disattivare la funzione SYNC.

Nota: la funzione SYNC può essere attivata entro un minuto dall'inizio della cottura. Se entrambi i cestelli sono già in cottura, prima di attivare la funzione SYNC è necessario mettere in pausa un cestello.

5. Rimozione dei cestelli durante la cottura

- Durante la cottura, se uno o due cestelli vengono rimossi, la friggitrice ad aria metterà in pausa il processo di cottura.
- Se entrambi i cestelli vengono reinserti nella friggitrice ad aria entro 10 minuti, il cestello che ha iniziato la cottura riprenderà la cottura, mentre il cestello in attesa continuerà ad aspettare.
- Se entrambi i cestelli vengono reinserti nella friggitrice ad aria dopo 10 minuti ed entro 20 minuti, il cestello che ha iniziato la cottura interromperà la cottura, mentre il cestello in attesa inizierà la cottura.
- Se uno dei cestelli (o entrambi) rimane fuori dalla friggitrice ad aria per più di 20 minuti, la cottura verrà automaticamente annullata per entrambi.

AVVISI:

- Quando si rimuovono i cestelli, questi ultimi e la loro cavità interna potrebbero essere molto caldi, quindi non toccarli per evitare scottature.
- Dopo aver rimosso i cestelli, riporli immediatamente nella friggitrice ad aria per evitare di compromettere il processo di cottura.

6. Intervallo di regolazione del tempo e della temperatura

- La temperatura può essere regolata tra 40 °C e 230 °C. Il tempo può essere regolato tra 1 minuto e 8 ore.
- Il tempo di cottura può essere regolato con i pulsanti di regolazione SX/DX. Quando l'intervallo di tempo regolabile è di 60 minuti o più, una pressione breve aumenta o diminuisce il tempo di 1 minuto, mentre una pressione prolungata aumenta o diminuisce il tempo di 30 minuti. Quando l'intervallo di tempo regolabile è inferiore a 60 minuti, una pressione breve aumenta o diminuisce il tempo di 1 minuto, mentre una pressione prolungata aumenta o diminuisce il tempo di 10 minuti.
- La temperatura di cottura può essere regolata utilizzando i pulsanti di regolazione SX/DX. Una pressione breve aumenta o diminuisce la temperatura di 5 °C, mentre una pressione lunga aumenta o diminuisce la temperatura di 10 °C.
- Quando si regolano o modificano le impostazioni di tempo e temperatura nella modalità di cottura delle ricette: se la temperatura di cottura è superiore a 80 °C (fino a 230 °C), il tempo di cottura può essere impostato per un massimo di 1 ora; se la temperatura di cottura è di 80 °C o inferiore, il tempo di cottura può essere impostato per un massimo di 8 ore. Se il tempo di cottura è di 1 ora o meno, la temperatura di cottura può essere impostata tra 40 °C e 230 °C; se il tempo di cottura è compreso tra 1 e 8 ore, la temperatura di cottura può essere impostata a un massimo di 80 °C.

7. Attivazione/disattivazione del promemoria di mescolamento degli alimenti

- Prima della cottura, è possibile attivare/disattivare il promemoria di mescolamento degli alimenti premendo l'apposito pulsante.

- Il promemoria di mescolamento degli alimenti è abilitato per impostazione predefinita per le patatine fritte, le cosce di pollo, le bistecche, le verdure, il pesce arrosto e le ricette con cottura a doppio strato; è possibile disattivarlo premendo il pulsante del promemoria di mescolamento degli alimenti.
- Il promemoria di mescolamento degli alimenti è disattivato per impostazione predefinita per la modalità manuale e per il riscaldamento e può essere attivato premendo il pulsante del promemoria di mescolamento degli alimenti.
- Il promemoria di mescolamento degli alimenti non è supportato per pizza, torte e frutta secca.
- Il promemoria di mescolamento degli alimenti è disattivato per impostazione predefinita per le ricette cloud/personalizzate e può essere attivato nell'app. Non è possibile attivare il promemoria di mescolamento degli alimenti se il tempo di cottura è uguale o inferiore a 8 minuti.
- Quando è il momento di mescolare gli alimenti, l'indicatore di mescolamento degli alimenti lampeggia e il cicalino emette un doppio segnale acustico, per tre volte di seguito. La cottura continua senza interruzioni. Una volta rimosso il cestello e mescolato l'alimento, l'indicatore di mescolamento degli alimenti si spegne. (Se la spia rimane accesa, il promemoria di mescolamento degli alimenti si ripete).

Funzione di mantenimento in caldo

- La funzione di mantenimento in caldo è un'impostazione predefinita. È possibile attivarla o disattivarla andando su Impostazioni > Impostazioni del termostato e premendo il pulsante di conferma.
- La durata della funzione di mantenimento in caldo è di 30 minuti a 80 °C. Le ricette che utilizzano la funzione di mantenimento in caldo entrano automaticamente in modalità di mantenimento in caldo dopo la cottura. Premere il pulsante Annulla per terminare lo stato di mantenimento in caldo.

Nota: la funzione di mantenimento in caldo si attiva dopo la cottura solo se il mantenimento in caldo è abilitato e la temperatura di cottura è impostata su 80 °C o superiore. Altrimenti, la friggitrice ad aria visualizzerà immediatamente la schermata di fine cottura al termine della stessa.

- Se la modalità di mantenimento in caldo è disattivata, la ventola continuerà a funzionare per 30 secondi dopo la cottura per dissipare il calore. Il processo non può essere annullato e la rimozione del cestello a metà cottura interrompe automaticamente il processo di raffreddamento.

Modalità ricetta cloud

Quando si seleziona e si esegue una ricetta cloud tramite l'app Xiaomi Home, è possibile avviare la cottura immediatamente o impostare la funzione di pianificazione per programmare la cottura. La ricetta cloud inizierà la cottura quando il tempo rimanente programmato corrisponderà al tempo di cottura richiesto.

ATTENZIONE: le ricette cloud non possono essere eseguite nelle seguenti circostanze:

- ① L'alimentazione è scollegata;
- ② Il Wi-Fi è disconnesso;
- ③ Modalità di cottura/cottura programmata/mantenimento in caldo;
- ④ Il cestello viene rimosso.

Messaggi di errore

Se la friggitrice ad aria rileva un guasto o un'anomalia, il display visualizza un codice di errore accompagnato da tre segnali acustici. La friggitrice ad aria smetterà di funzionare. Per risolvere il problema, consultare la sezione Risoluzione dei problemi di questo manuale.

Pulizia e manutenzione

Prima di effettuare la pulizia e la manutenzione della friggitrice ad aria, scollegare il cavo di alimentazione e aspettare che la friggitrice ad aria si raffreddi fino a una temperatura sicura prima di procedere. Quando si pulisce la friggitrice ad aria, rimuovere il cestello dalla friggitrice ad aria.

- **Superficie della friggitrice ad aria:**
la superficie della friggitrice ad aria può essere pulita con un panno asciutto e morbido o con una spugna inumidita con detergente neutro.
 - **Interno:**
per rimuovere le macchie all'interno della friggitrice ad aria, applicare una quantità adatta di detergente diluito con acqua calda sulla sua superficie e lasciare riposare per circa 10 minuti, quindi usare una spugna morbida inumidita con acqua per pulire i residui di detergente.
 - **Cestello:**
pulire la friggitrice ad aria dopo ogni uso. Il cestello della friggitrice ad aria è rivestito, dunque non usare spugne metalliche o altri materiali abrasivi per pulirlo, in quanto potrebbe danneggiarne il rivestimento.
 - **Piastra e griglia:**
per la pulizia, usare un panno di cotone morbido o una spugna inumidita con un detergente neutro, quindi inumidirlo con acqua per eliminare i residui di detergente.
- Nota: la piastra e la griglia possono essere separate e messe in lavastoviglie per la pulizia; i cestelli possono essere lavati in acqua o in lavastoviglie; la friggitrice ad aria, invece, non può essere né lavata in acqua né in lavastoviglie.

Precauzioni per la pulizia

- Dopo aver utilizzato la friggitrice ad aria, scollegare per tempo la spina di alimentazione. Non collocare la friggitrice ad aria vicino a una fonte di fuoco e non immergerla in acqua. Non mettere la spina di alimentazione direttamente sulla friggitrice ad aria per evitare che la spina graffi la sua superficie.
- La pulizia e la manutenzione devono essere effettuate solo dopo che la friggitrice ad aria si è raffreddata.
- Non utilizzare prodotti o detersivi per la pulizia corrosivi o abrasivi.

Nota: la pulizia e la manutenzione regolari della friggitrice ad aria contribuiranno a prolungare la sua durata.

Risoluzione dei problemi

Problemi	Cause possibili	Soluzioni
La friggitrice ad aria non funziona.	La friggitrice ad aria non è collegata ad un'alimentazione elettrica.	Inserire il cavo di alimentazione in una presa elettrica con messa a terra.
	Il cestello non è in posizione.	Estrarre il cestello e reinserirlo al suo posto.
Il display indica che l'NTC è in cortocircuito	Il sensore è in cortocircuito.	Contattare il team di assistenza post-vendita.
Il display indica che l'NTC è scollegato	Il sensore ha un circuito interrotto.	Contattare il team di assistenza post-vendita.
Il display mostra un guasto del chip di campionamento AD	Chip di campionamento AD guasto	Contattare il team di assistenza post-vendita.
La ventola non ruota.	Le pale della ventola sono bloccate.	Contattare il team di assistenza post-vendita.
	Il motore è danneggiato o altri componenti hanno un circuito interrotto.	Contattare il team di assistenza post-vendita.

Esce fumo bianco.	Cottura di ingredienti oleosi	Quando si friggono ingredienti che contengono più grassi, ci sarà molto fumo, il che è normale.
	La friggitrice ad aria contiene ancora residui di grasso del precedente programma di cottura.	Assicurarsi di pulire la friggitrice ad aria dopo ogni programma di cottura.
Impossibilità ad inserire il cestello nella friggitrice ad aria in maniera agevole.	Troppi ingredienti nel cestello	Gli ingredienti nel cestello non possono superare il segno di quantità massima.
	Il cestello non è inserito correttamente.	Inserire correttamente il cestello.
La funzione di cottura programmata non funziona come richiesto.	Il tempo programmato è troppo breve.	Il tempo programmato è più breve del tempo di cottura.
Impossibile collegarsi al Wi-Fi.	L'app Xiaomi Home non è aggiornata all'ultima versione.	Aggiornare l'app Xiaomi Home alla versione più recente.
	Il segnale Wi-Fi è debole.	Spostarsi in un luogo dove il segnale è abbastanza forte.
Impossibile collegare la friggitrice ad aria	Impossibile collegarsi al Wi-Fi.	Controllare se il Wi-Fi è collegato normalmente o ripristinare il Wi-Fi per riconnettersi.

Suggerimenti per la manutenzione

- La friggitrice ad aria deve essere riparata solo da tecnici professionalmente addestrati e qualificati.
Al fine di evitare gravi conseguenze, la friggitrice ad aria non può essere riparata da chi non possiede alcuna autorizzazione.
- Quando la friggitrice ad aria funziona in maniera anomala, prima di contattare il servizio post-vendita, si prega di fare riferimento alla sezione Risoluzione dei problemi.
- Se non si riesce a risolvere il problema, scollegare il cavo di alimentazione e contattare il servizio post-vendita.

Consigli per la cottura

* Gli ingredienti elencati sono per un cestello. Per la cottura a doppio cestello, raddoppiare gli ingredienti utilizzando la stessa temperatura e lo stesso tempo.

Ingredienti (scongelati)	Zona di cottura	Quantità consigliate di ingredienti	Temperatura	Tempo di cottura consigliato
Patatine fritte 0,6 cm	Cestello singolo	400-500 g	200 °C	22-24 minuti
Cosce di pollo	Cestello singolo	3-5 pezzi	180 °C	27-29 minuti
Bistecca	Cestello singolo	150-200 g	230 °C	14-16 minuti
Pesce	Cestello singolo	300-400 g	230 °C	13-16 minuti
Verdure	Cestello singolo	300-400 g	180 °C	9-11 minuti
Pizza	Cestello singolo	18 cm (circa 200 g)	160 °C	14-16 minuti
Torta	Cestello singolo	5-6	150 °C	14-16 minuti
Frutta secca	Cestello singolo	70-80 g	60 °C	5 ore

Ingredienti (scongelati)	Zona di cottura		Quantità consigliate di ingredienti	Temperatura	Tempo di cottura consigliato
Combinazione consigliata 1	Cestello singolo	Cestello superiore	Petto di pollo: 300-400 g	180 °C	23-25 minuti
		Cestello inferiore	Patate a tocchetti: 350-400 g		
Combinazione consigliata 2	Cestello singolo	Cestello superiore	Cosce di pollo: 200-300 g	180 °C	15-17 minuti
		Cestello inferiore	Broccoli: 300-400 g		
Combinazione consigliata 3	Cestello singolo	Cestello superiore	Salmone: 150-200 g	180 °C	13-14 minuti
		Cestello inferiore	Asparagi: 150-200 g		
Combinazione consigliata 4	Cestello singolo	Cestello superiore	Bistecca: 150-200 g	200 °C	15-17 minuti
		Cestello inferiore	Asparagi: 150-200 g		
Combinazione consigliata 5	Cestello singolo	Cestello superiore	Costolette di maiale disossate: 250-300 g	180 °C	18-20 minuti
		Cestello inferiore	Cavoletti di Bruxelles: 300-400 g		

Note:

- Le ricette a doppio strato richiedono l'uso della griglia per cuocere due alimenti diversi contemporaneamente in strati impilati verticalmente all'interno dello stesso cestello.
- Per la carne congelata, si consiglia di scongelarla completamente prima della cottura.
- Per ottenere risultati migliori, attivare il promemoria di mescolamento degli alimenti. Evitare di utilizzare ingredienti troppo leggeri, perché potrebbero galleggiare o ruotare durante la cottura.

Specifiche tecniche

Nome: Forno (Friggitrice ad aria)	Capacità: 12 L	
Modello: MAF-DS1201	Frequenza nominale: 50–60 Hz	Peso netto: 10,0 kg
Potenza nominale: 2800 W	Tensione nominale: 220–240 V~	Peso lordo: 12,0 kg
Potenza in uscita: < 20 dBm	Dimensioni della confezione: 520 × 335 × 457 mm	
Temperatura di esercizio: da -10 °C a 40 °C	Frequenza d'esercizio: 2412–2472 MHz	
Connettività wireless: Wi-Fi IEEE 802.11 b/g/n 2,4 GHz	Frequenza d'esercizio Bluetooth: 2402–2480 MHz	

Tenere una distanza di almeno 20 cm dalla friggitrice ad aria durante il normale utilizzo.



Con la presente, Xiaomi Communications Co., Ltd. dichiara che l'apparecchiatura radio di tipo Forno (Friggitrice ad aria) MAF-DS1201 è conforme alla Direttiva 2014/53/UE. Il testo completo della dichiarazione di conformità UE è disponibile al seguente indirizzo Internet: <https://www.mi.com/global/support/terms/declaration/>



Tutti i prodotti contrassegnati da questo simbolo sono rifiuti di apparecchiature elettriche ed elettroniche (RAEE in base alla direttiva 2012/19/UE) che non devono essere smaltiti assieme a rifiuti domestici non differenziati. Al contrario, è necessario proteggere l'ambiente e la salute umana consegnando i rifiuti a un punto di raccolta autorizzato al riciclaggio di rifiuti di apparecchiature elettriche ed elettroniche, predisposto dalla pubblica amministrazione o dalle autorità locali. Lo smaltimento e il riciclaggio corretti aiutano a prevenire conseguenze potenzialmente negative per l'ambiente e la salute umana. Contattare l'installatore o le autorità locali per ulteriori informazioni sulla sede e per i termini e le condizioni di tali punti di raccolta.

Consumo energetico

Modalità standby: ≤ 0,5 W

Standby con display di stato: ≤ 0,8 W

Modalità standby in rete: ≤ 2,0 W

Tempo per entrare nella condizione

Modalità standby in rete: ≤ 20 min



Produttore: Xiaomi Communications Co., Ltd.

Indirizzo: #019, 9th Floor, Building 6, 33 Xi'erqi Middle Road, Haidian District, Beijing, 100085, China

Per ulteriori informazioni, visitare il sito www.mi.com

Versione manuale utente: V1.0

Lisez attentivement ce manuel avant toute utilisation et conservez-le pour pouvoir le consulter ultérieurement.

Ce produit est réservé uniquement à un usage domestique.

Consignes relatives à la sécurité

Pour garantir votre sécurité et minimiser les risques de blessure ou de dommages matériels, veuillez respecter et appliquer les précautions de sécurité suivantes.

- Cet appareil peut être utilisé par des enfants d'au moins 8 ans, des personnes aux aptitudes physiques, sensorielles ou mentales réduites ou encore manquant d'expérience et de connaissances, à condition qu'ils soient surveillés ou sensibilisés à l'utilisation de manière sécurisée de l'appareil et qu'ils comprennent les risques impliqués. Les enfants ne doivent pas jouer avec l'appareil. Le nettoyage et l'entretien par l'utilisateur ne doivent pas être effectués par un enfant, sauf si ce dernier est âgé d'au moins 8 ans et fait l'objet d'une surveillance. (EN 60335)
- Veuillez conserver la friteuse à air et le cordon d'alimentation et hors de la portée des enfants âgés de moins de 8 ans. (EN 60335)
- Cet appareil n'a pas été conçu pour être utilisé par des personnes (y compris des enfants) ayant des capacités physiques, sensorielles ou mentales réduites, ou ne disposant pas de l'expérience ou des connaissances nécessaires, sauf sous la supervision d'une personne responsable de leur sécurité, qui doit leur donner des instructions sur l'utilisation de l'appareil. (IEC 60335)
Les enfants doivent être surveillés pour s'assurer qu'ils ne jouent pas avec l'appareil. (IEC 60335)
- Si le cordon d'alimentation est endommagé ou cassé, vous devez le remplacer auprès du fabricant ou de son service après-vente, afin d'éviter des accidents liés à la sécurité.
- La température de la surface palpable peut s'élever pendant que la friteuse à air est en fonctionnement.
- La surface chauffera facilement lorsque la friteuse à air est en fonctionnement.
- La friteuse à air ne peut pas être mise en fonctionnement à travers un minuteur externe ou une télécommande indépendante.
- Ne pas bloquer l'entrée d'air et la sortie d'air de la friteuse à air, ni les événements de dissipation de chaleur pendant l'utilisation, pour ne pas affecter la dissipation normale de la chaleur.
- Aucun technicien amateur ne doit modifier le câblage interne de la friteuse à air.
- Ne pas utiliser de charbon ou d'autres sources de chaleur similaires pour chauffer le panier, la plaque de friture ou le gril.

- Ne pas placer le panier sur une autre source de chaleur quelconque, telle qu'une cuisinière à induction ou une cuisinière à gaz.
- Ne branchez ni ne débranchez le cordon d'alimentation avec des mains humides, afin d'éviter le risque de décharge électrique.
- N'utilisez pas un cordon d'alimentation dont le branchement est mal fixé ou qui présente un mauvais contact.
- Ne laissez pas passer le cordon d'alimentation à travers des objets tranchants, afin d'éviter d'endommager le cordon d'alimentation.
- Ne pas utiliser la friteuse à air pour conserver des articles, surtout des articles inflammables, explosifs ou corrosifs.
- Ne pincez, ne pliez ni ne tordez excessivement le cordon d'alimentation, et n'y placez pas d'objets lourds, afin d'éviter d'exposer ou de casser son noyau.
- Cesser immédiatement d'utiliser la friteuse à air et la débrancher de la source d'énergie si elle ne fonctionne pas normalement ou si elle présente des dysfonctionnements.
- La friteuse à air ne peut pas être mise en fonctionnement sans que le panier ne soit en place.
- Ne pas toucher le panier directement avec vos mains pendant ou tout juste après l'utilisation de la friteuse à air, afin d'éviter de se faire échauder.
- Ne pas permettre aux enfants de se rapprocher ni de jouer avec le film plastique et l'emballage, afin d'éviter des accidents par suffocation.
- Ne pas utiliser des ustensiles plastiques ou du matériau d'emballage en papier ordinaire pour emballer les aliments pour la cuisson.
- Ne pas laisser tomber la friteuse à air ou le cogner contre des objets aux surfaces dures, afin d'éviter des dommages ou des dysfonctionnements.
- Ne pas insérer des épingles, câbles ni d'autres objets dans aucune des ouvertures de la friteuse à air, afin d'éviter une décharge électrique ou des blessures.
- N'utilisez pas un quelconque accessoire qui ne soit recommandé par le fabricant.
- La plage d'altitude de fonctionnement normal de ce produit est comprise entre 0 à 2000 mètres.
- Respecter une distance d'au moins 30 cm ou plus entre la sortie d'air et d'autres appareils pendant l'utilisation.
- Ne pas déplacer ou secouer la friteuse à air pendant son utilisation.
- Ne pas insérer un quelconque objet étranger dans le commutateur de sécurité, afin d'éviter tout danger.

- Pendant le placement de la friteuse à air dans un placard de cuisine, etc., veuillez-vous assurer qu'il est bien aéré.
- Veuillez-vous assurer que la friteuse à air est débranchée avant de la nettoyer ou de la réparer.
- Ce produit doit être utilisé sur une surface plane, résistante à la chaleur, afin d'éviter d'endommager le produit ou de créer des accidents.
- S'assurer que les parties en silicone de la friteuse à air n'entrent pas en contact avec de l'éthanol ou des solutions qui contiennent de l'alcool à plus de 50 %.
- Veuillez-vous assurer que la prise électrique à laquelle la friteuse à air est branchée est bien mise à la terre, afin d'éviter une décharge électrique ou d'autres accidents liés à la sécurité.
- Utiliser uniquement une prise électrique mise à la terre avec une intensité nominale de 16 A, afin d'éviter un risque d'incendie ou d'autres dangers possibles.
- Si le cordon d'alimentation est endommagé, ce dernier doit être remplacé par le fabricant, son agent de maintenance ou des personnes qualifiées afin d'éviter tout danger.
- Pour un usage domestique uniquement.
- Cet appareil est destiné à être utilisé dans des applications domestiques et similaires telles que :
 - les espaces de cuisine de personnel dans les magasins, les bureaux et d'autres environnements de travail ;
 - les maisons de ferme ;
 - par les clients dans les hôtels, les motels et d'autres environnements de type résidentiel ;
 - les environnements de couchage ou réservés au petit-déjeuner.



ATTENTION : Surfaces chaudes.

Présentation du produit

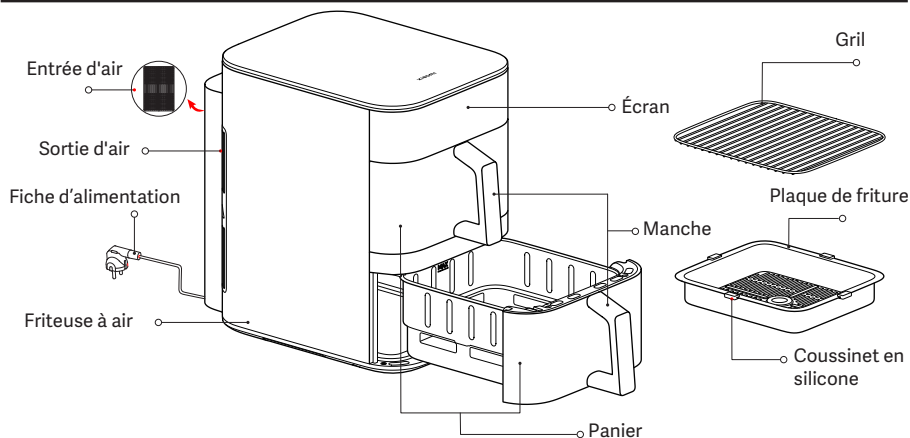

Les illustrations du produit, les accessoires et l'interface utilisateur présents dans le manuel d'utilisation sont uniquement fournis à titre indicatif. Le produit actuel et les fonctions effectives peuvent varier en raison des améliorations apportées au produit.

1. Les coussinets en silicone sur la plaque de friture sont fabriqués dans un matériau de qualité alimentaire résistant aux hautes températures. Ils peuvent empêcher les bords des plaques de friture de rayer le revêtement des paniers et aider les plaques de friture à rester stables. Ne retirez pas les coussinets en silicone.
2. Les ingrédients qui sont trop infimes ne sont pas appropriés à utiliser sur le gril. Veuillez-vous assurer que les ingrédients ne tombent pas entre les espaces du gril.

Panneau de commande

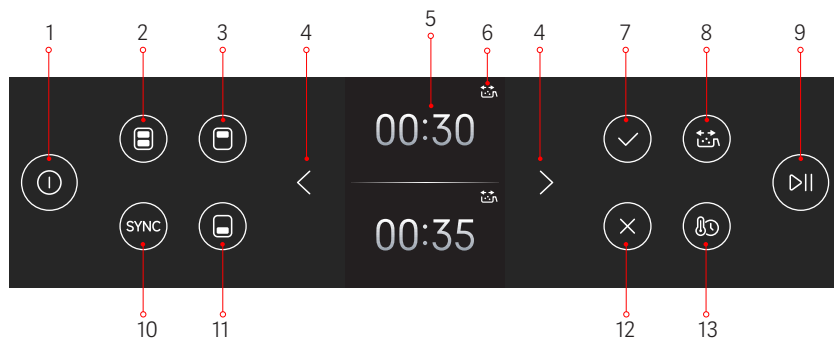

1. Bouton MARCHÉ/ARRÊT
2. Bouton du double panier
3. Bouton du panier supérieur
4. Boutons de réglage G/D
5. Écran
6. Voyant de retourner les aliments
7. Bouton de confirmation
8. Bouton de rappel de retourner les aliments
9. Bouton démarrage/arrêt
10. Bouton SYNC
11. Bouton du panier inférieur
12. Bouton d'annulation
13. Bouton de temps/température

Utilisation

Branchez le cordon d'alimentation et appuyez sur le bouton marche/arrêt pour entrer dans l'état initial.

Remarques : 1. Lors de la première mise sous tension, appuyez sur le bouton marche/arrêt et l'écran s'allumera. Après 2 secondes, l'interface de sélection de la langue apparaîtra. Utilisez les boutons de réglage G/D pour sélectionner votre langue, puis appuyez sur le bouton de confirmation. Vous entrerez dans l'écran de confirmation Wi-Fi; appuyez à nouveau sur le bouton de confirmation pour entrer dans l'état d'attente de la connexion Wi-Fi, où le voyant de connexion clignotera. Une fois connecté avec succès, appuyez sur le bouton de confirmation pour passer à l'écran de sélection du panier.

2. La friteuse à air peut dégager une légère odeur à la toute première utilisation. Il est recommandé de faire fonctionner la friteuse à air avec un panier vide à une température maximale (230 °C) pendant 5 minutes pour éliminer l'odeur. Il est normal que la friteuse à air émette une petite quantité de fumée blanche ou d'odeur lorsqu'elle fonctionne avec des paniers vides.

État initial

Branchez le cordon d'alimentation et appuyez sur le bouton marche/arrêt pour allumer la friteuse à air et entrer dans l'écran de sélection du panier.

Extinction

En appuyant sur le bouton marche/arrêt dans n'importe quel état, vous passerez en mode arrêt.

Configuration du Wi-Fi

• Réinitialisation du Wi-Fi :

① Sur l'écran Wi-Fi, appuyez sur le bouton de confirmation pour passer en mode de réinitialisation Wi-Fi. Appuyez à nouveau sur le bouton de confirmation pour réinitialiser le Wi-Fi ou appuyez sur le bouton d'annulation pour quitter la réinitialisation Wi-Fi.





② Lorsque le Wi-Fi est activé et que la friteuse à air est inactive, appuyez sur le bouton du double panier et maintenez-le enfoncé pendant 7 secondes pour réinitialiser le Wi-Fi.

• Activation/désactivation du Wi-Fi :

① Lorsque le Wi-Fi est activé/désactivé et que la friteuse à air est inactive, appuyez sur le bouton du panier supérieur et maintenez-le enfoncé pendant 5 secondes pour désactiver/activer le Wi-Fi.

② Le Wi-Fi peut également être activé/désactivé via les paramètres Wi-Fi dans le menu des paramètres.

Voyant de statut du Wi-Fi

			
En attente de la connexion rapide...	Reconnexion en cours après une déconnexion...	Connexion réussie	Mise à jour en cours...
Le voyant du Wi-Fi clignote lentement	Le voyant du Wi-Fi clignote rapidement	Le voyant Wi-Fi est allumé	Le voyant du Wi-Fi clignote rapidement

Remarque : Le voyant du Wi-Fi va s'éteindre si l'appareil n'est pas connecté au Wi-Fi au bout de 30 minutes.

Mise à jour du micrologiciel

Lors d'une mise à jour du micrologiciel via l'application Xiaomi Home, l'écran affichera « Mise à jour... ». Une fois la mise à jour terminée, la friteuse à air redémarrera automatiquement.

Remarque : L'application Xiaomi Home sera en mesure de mettre à jour le micrologiciel dans tous les états sauf les suivants : 1. L'alimentation est déconnectée ; 2. L'appareil est éteint, ou 3. Le Wi-Fi est déconnecté.

Aucune autre opération ne peut être effectuée lorsque la mise à jour du micrologiciel est en cours.

Connexion avec l'application Xiaomi Home

Ce produit fonctionne avec l'application Xiaomi Home. Utilisez l'application Xiaomi Home pour contrôler votre appareil et pour interagir avec d'autres appareils intelligents dans votre maison.



• Scannez le code QR pour télécharger et installer l'application. Vous serez redirigé vers la page de configuration si l'application est déjà installée. Sinon, recherchez « Xiaomi Home » dans la boutique d'applications pour la télécharger et l'installer.

• Ouvrez l'application Xiaomi Home, touchez l'icône « + » en haut à droite et suivez les invites pour ajouter votre appareil.

Remarque : La version de l'application a été mise à jour. Suivez les instructions basées sur la version actuelle de l'application.

Cuisson

Préparations

Les ingrédients peuvent être marinés à votre convenance avant la cuisson.

Remarque : Ne faites pas cuire les aliments qui contiennent du bicarbonate de soude (l'hydroxyde de sodium), tel que les brioches bretzel, afin d'empêcher des dommages au revêtement du panier.

Démarrage de la cuisson

1. Démarrage de la cuisson

- ① Placez la friteuse à air sur une surface stable et plane et assurez-vous d'une bonne circulation de l'air autour d'elle.
- ② Placez la plaque de friture au fond du panier et placez les aliments préparés sur l'assiette, en utilisant la quantité d'ingrédients recommandée dans la recette.

Remarque : Trop remplir les paniers avec de la nourriture peut affecter la circulation de l'air chaud à l'intérieur, ce qui pourrait empêcher même le chauffage. Ajustez les quantités d'aliments et le temps de cuisson au besoin pour obtenir les résultats souhaités.

- ③ Insérez entièrement les paniers dans la friteuse à air.

- ④ Instructions pour le gril

Le gril peut être utilisé dans les paniers supérieur et inférieur. Après avoir placé les aliments sur la plaque de friture, l'utilisation du gril vous permet d'ajouter une couche supplémentaire de nourriture. Vous pouvez cuisiner les mêmes aliments ou des aliments différents sur différentes couches.

2. Cuisson dans un panier unique

- ① Appuyez sur le bouton du panier supérieur/inférieur pour accéder aux paramètres du panier supérieur/inférieur.
- ② Après avoir sélectionné un panier, appuyez sur les boutons de réglage G/D pour parcourir les recettes. Appuyez sur le bouton de confirmation pour sélectionner la recette souhaitée.
- ③ Une fois qu'une recette est sélectionnée, l'écran affiche le temps et la température de cuisson par défaut. Ajustez ces valeurs à l'aide des boutons de réglage G/D, puis appuyez sur le bouton de confirmation pour confirmer.
- ④ Vous ne pouvez pas changer de recette une fois la cuisson commencée. Pour modifier la recette, quittez le processus de cuisson en cours et revenez à l'état initial pour en configurer un nouveau.
- ⑤ La cuisson se terminera automatiquement s'il n'y a pas d'opération dans les 10 minutes suivant la pause de la cuisson.

3. Cuisson dans deux paniers

- Cuisson de la même recette dans les deux paniers
- ① Appuyez sur le bouton du double panier pour accéder aux paramètres de cuisson du panier double. Appuyez sur les boutons de réglage G/D pour sélectionner la recette et les paramètres de cuisson souhaités. Une fois réglé, appuyez sur le bouton démarrage/arrêt pour commencer la cuisson dans les deux paniers en utilisant la même recette et les mêmes paramètres.
- ② La friteuse à air quittera le mode à deux paniers si un paramètre de l'un ou l'autre panier est modifié.

Remarque : Une fois que vous quittez le mode à deux paniers, il ne peut pas être réactivé même si les paramètres des deux paniers sont réinitialisés aux mêmes valeurs.

- Cuisson de différentes recettes dans les deux paniers

Sélectionnez un panier et réglez les paramètres de cuisson. Sélectionnez ensuite l'autre panier et définissez ses paramètres. Appuyez sur le bouton démarrage/arrêt pour démarrer la cuisson dans les deux paniers en même temps.

4. Instructions pour la fonction SYNC

- Appuyez sur le bouton SYNC après avoir réglé les paramètres de cuisson des deux paniers. Le panier avec un temps de cuisson plus long commencera à cuire en premier. Lorsque son temps de cuisson restant est égal au temps de cuisson total du panier de secours, le deuxième panier commencera à faire la cuisson et les deux paniers termineront la cuisson en même temps.

- Lorsque vous cuisinez avec la fonction SYNC activée, vous pouvez la désactiver en appuyant sur le bouton SYNC avant le début de la cuisson synchronisée, et le panier de secours commencera immédiatement à cuire.
- Vous pouvez activer la fonction SYNC en configurant le deuxième panier dans la première minute après le début de la cuisson du premier panier. Après avoir réglé les paramètres du deuxième panier, appuyez sur le bouton démarrage/arrêt pour commencer la cuisson. Le panier avec un temps de cuisson plus long commencera à cuire en premier, tandis que l'autre attendra. Vous pouvez appuyer sur le bouton SYNC à ce stade pour désactiver la fonction SYNC.

Remarque : La fonction SYNC peut être activée dans la minute qui suit le début de la cuisson. Si les deux paniers sont déjà en train de faire la cuisson, l'un d'eux doit être mis en pause avant de pouvoir activer la fonction SYNC.

5. Retrait du panier pendant la cuisson

- Pendant la cuisson, si un ou les deux paniers sont retirés, la friteuse à air arrêtera momentanément le processus de cuisson.
- Si les deux paniers sont remis dans la friteuse à air dans un intervalle de dix minutes, le panier de cuisson qui a commencé la cuisson reprendra la cuisson, tandis que le panier en attente continuera d'attendre.
- Si les deux paniers sont remis dans la friteuse à air après 10 minutes et dans un intervalle de 20 minutes, le panier de cuisson qui a commencé la cuisson arrêtera la cuisson, tandis que le panier en attente commencera la cuisson.
- Si un panier (ou les deux) reste en dehors de la friteuse à air pendant plus de 20 minutes, la cuisson sera automatiquement annulée pour les deux.

PRÉCAUTIONS :

- Lorsque vous retirez les paniers, ceux-ci et leur cavité intérieure peuvent être très chauds, donc ne les touchez pas afin d'éviter de vous faire échauder.
- Après avoir retiré les paniers, veuillez les remettre rapidement dans la friteuse à air pour ne pas affecter le processus de cuisson.

6. Plage de réglage de la durée et de la température

- La température peut être réglée entre 40 °C et 230 °C. la durée peut être réglée entre 1 minutes à 8 heures.
- Le temps de cuisson peut être ajusté à l'aide des boutons de réglage G/D. Lorsque la plage de temps réglable est de 60 minutes ou plus, une pression courte augmentera ou diminuera le temps de 1 minute, et une pression longue augmentera ou diminuera le temps de 30 minutes. Lorsque la plage de temps réglable est inférieure à 60 minutes, une pression courte augmentera ou diminuera le temps de 1 minute, et une pression longue augmentera ou diminuera le temps de 10 minutes.
- La température de cuisson peut être réglée à l'aide des boutons de réglage G/D. Une pression courte augmentera ou diminuera la température de 5 °C, et une pression longue augmentera ou diminuera la température de 10 °C.
- Lors du réglage ou de la modification des réglages de temps et de température en mode de cuisson de la recette : si la température de cuisson est supérieure à 80 °C (jusqu'à 230 °C), le temps de cuisson peut être réglé jusqu'à 1 heure ; si la température de cuisson est de 80 °C ou moins, le temps de cuisson peut être réglé jusqu'à 8 heures. Si le temps de cuisson est de 1 heure ou moins, la température de cuisson peut être réglée entre 40 °C et 230 °C ; si le temps de cuisson est compris entre 1 et 8 heures, la température de cuisson peut être réglée jusqu'à un maximum de 80 °C.

7. Activation/désactivation du rappel de retourner les aliments

- Le rappel de retourner les aliments peut être activé/désactivé avant la cuisson en appuyant sur le bouton de rappel de retourner les aliments.

- Le rappel de retourner les aliments est activé par défaut pour les frites, les pilons de poulet, les steaks, les légumes, le poisson rôti et les recettes de cuisine à double couche, et vous pouvez le désactiver en appuyant sur le bouton de rappel de retourner les aliments.
- Le rappel de retourner les aliments est désactivé par défaut en mode manuel et réchauffage, et vous pouvez l'activer en appuyant sur le bouton de rappel de retourner les aliments.
- Le rappel de retourner les aliments n'est pas disponible en charge pour la pizza, les gâteaux et les fruits secs.
- Le rappel de retourner les aliments est désactivé par défaut pour les recettes cloud/personnalisées, et il peut être activé dans l'application. Le rappel de retourner les aliments ne peut pas être activé si le temps de cuisson est de 8 minutes ou moins.
- Lorsqu'il est temps de retourner les aliments, le voyant de retourner les aliments clignote et l'avertisseur sonore émet deux ou trois bips d'affilée. La cuisson se poursuit sans interruption. Une fois que vous avez retiré le panier et retourné les aliments, le voyant de retourner les aliments s'éteint. (Si le voyant reste allumé, le rappel de retourner les aliments se répétera.)

Fonction de maintien au chaud

- La fonctionnalité de maintien au chaud est activée par défaut. Vous pouvez l'activer ou le désactiver en accédant à Paramètres > Paramètres du thermostat et en appuyant sur le bouton de confirmation.
- La durée de maintien au chaud est de 30 minutes à 80 °C. Les recettes utilisant la fonction de maintien au chaud entreront automatiquement en mode de maintien au chaud après la cuisson. Appuyez sur le bouton d'annulation pour quitter le mode de maintien au chaud.

Remarque : La fonction de maintien au chaud ne sera activée après la cuisson que lorsque le maintien au chaud est activé et que la température de cuisson est réglée sur 80 °C ou plus. Sinon, la friteuse à air affichera immédiatement l'écran de cuisson terminée une fois la cuisson terminée.

- Lorsque le mode de maintien au chaud est désactivé, le ventilateur continuera de fonctionner pendant 30 secondes après la cuisson pour dissiper la chaleur. Le processus ne peut pas être annulé et le retrait du panier à mi-chemin arrêtera automatiquement le processus de refroidissement.

Mode recette du Cloud

Lorsque vous sélectionnez et exécutez une recette dans le cloud via l'application Xiaomi Home, vous pouvez commencer à cuisiner immédiatement ou régler la fonction de programmation pour programmer la cuisson. La recette du nuage commencera à cuire une fois que le temps prévu restant correspondra au temps de cuisson requis.

ATTENTION : Les recettes du Cloud ne peuvent pas être exécutées sous les circonstances suivantes :

- ① L'alimentation est déconnectée ; ② Le Wi-Fi est déconnecté ; ③ Modes cuisson/programmé/maintien au chaud ; ④ Le panier est retiré.

Messages d'erreur

Si la friteuse à air détecte un défaut ou une erreur, l'écran affichera un code d'erreur, accompagné de trois bips. La friteuse à air s'arrêtera de fonctionner par la suite. Veuillez-vous référer à la section Dépannage de ce manuel pour les solutions.

Nettoyage et entretien

Débrancher le cordon d'alimentation avant de nettoyer et de faire l'entretien de la friteuse à air, et attendre qu'elle se refroidisse à une température sécurisée avant de continuer. Veuillez retirer le panier de la friteuse à air lors du nettoyage de la friteuse à air.

- Surface de la friteuse à air :

La surface de la friteuse à air peut être nettoyée à l'aide d'un tissu doux sec ou d'une éponge mouillée avec un détergent de nettoyage neutre.

- Cavité :

Pour enlever les tâches à l'intérieur de la friteuse à air, appliquer une quantité convenable de détergent dilué dans de l'eau chaude sur sa surface, laisser la solution s'imprégner pendant environ 10 minutes, puis utiliser une éponge douce mouillée avec de l'eau pour nettoyer les résidus de détergent.

- Panier :

Nettoyer la friteuse à air après chaque utilisation. Le panier de la friteuse à air est revêtu. Alors, il ne faut pas utiliser de la laine d'acier ou tout autre matériel de nettoyage abrasif pour le nettoyer, car ces produits peuvent endommager le revêtement.

- Plaque de friture et gril :

Vous pouvez utiliser un tissu en coton doux ou une éponge mouillée avec du détergent neutre pour la nettoyer, puis mouiller ces parties avec de l'eau pour nettoyer les résidus de détergent.

Remarque : La plaque de friture et le gril peuvent être détachés et nettoyés au lave-vaisselle ; les paniers peuvent être lavés à l'eau ou nettoyés au lave-vaisselle ; Cependant, la friteuse à air ne peut être ni lavée à l'eau ni nettoyée au lave-vaisselle.

Précautions de nettoyage

- Après avoir utilisé la friteuse à air, veuillez débrancher la fiche d'alimentation à temps. Ne pas placer la friteuse à air près d'une source de flamme et ne pas la plonger dans l'eau. Ne pas placer la fiche d'alimentation directement sur la friteuse à air, afin d'empêcher que la surface de la fiche se gratte.
- Le nettoyage et l'entretien doivent uniquement être effectués au terme du refroidissement complet de la friteuse à air.
- Ne pas utiliser un quelconque matériel de nettoyage corrosif ou abrasif ni de détergent.

Remarque : Le nettoyage et l'entretien réguliers de la friteuse à air permettront d'étendre sa durée de vie.

Dépannage

Problèmes	Causes possibles	Solutions
La friteuse à air ne fonctionne pas.	La friteuse à air n'est pas branchée à une source d'alimentation électrique.	Brancher le cordon d'alimentation dans une prise électrique mise à la terre.
	Le panier n'est pas mis en place.	Retirer le panier et le remettre en place.
L'écran affiche le NTC court-circuité	Le capteur présente un court-circuit.	Contactez l'équipe du service après-vente.
L'écran affiche NTC déconnecté	Le capteur a un circuit interrompu.	Contactez l'équipe du service après-vente.
L'écran affiche la défaillance de la puce d'échantillonnage AD	Défaillance de la puce d'échantillonnage AD	Contactez l'équipe du service après-vente.
	La pale du ventilateur est bloquée.	Contactez l'équipe du service après-vente.
Le ventilateur ne tourne pas.	Le moteur est endommagé ou d'autres composants ont un circuit brisé.	Contactez l'équipe du service après-vente.

De la fumée blanche s'échappe.	Cuisson des ingrédients huileux	Lorsque vous faites la friture des ingrédients contenant plus de matières grasses, il y'aura beaucoup de fumée, ce qui est tout à fait normal.
	La friteuse à air contient des résidus de graisse du programme de cuisson précédent.	Rassurez-vous de nettoyer la friteuse à air après chaque programme de cuisson.
Impossible d'insérer aisément le panier dans la friteuse à air.	Le panier contient beaucoup trop d'ingrédients	Les ingrédients dans le panier ne doivent pas dépasser la marque de limite maximale.
	Le panier n'est pas correctement inséré.	Insérer correctement le panier.
La fonction de programmation ne fonctionne pas comme il se doit.	La durée programmée est trop courte.	Le temps programmé est plus court que le temps de cuisson.
Impossible de connecter le Wi-Fi.	L'application Xiaomi Home n'est pas la version récente.	Mettre à jour l'application Xiaomi Home vers la version la plus récente.
	Le signal Wi-Fi est très faible.	Se déplacer à un lieu où le signal est suffisamment fort.
Impossible de connecter la friteuse à air	Impossible de connecter le Wi-Fi.	Vérifier que le Wi-Fi est normalement connecté ou réinitialiser le Wi-Fi pour reconnecter.

Astuces d'entretien

- Seuls les techniciens qualifiés et ayant reçu une formation professionnelle en la matière doivent réparer la friteuse à air.
- D'autres personnes ne doivent pas réparer la friteuse à air sans permission, afin d'éviter de conséquences graves.
- Lorsque la friteuse à air se comporte de façon anormale, veuillez consulter la partie Dépannage avant de contacter l'équipe du service après-vente.
- Si l'anomalie persiste, veuillez débrancher le cordon d'alimentation pour le déconnecter, puis contacter l'équipe du service après-vente.

Recommandations de cuisson

* Les ingrédients listés sont pour un panier. Lors de la cuisson avec les deux paniers, doublez les ingrédients tout en utilisant la même température et le même temps.

Ingrédients (dégivrés)	Zone de cuisson	Quantités d'ingrédients recommandées	Température	Temps de cuisson recommandé
Frites 1/4"	Panier unique	400 à 500 grammes	200 °C	22 à 24 minutes
Pilon de poulet	Panier unique	3-5 pièces	180 °C	27 à 29 minutes
Steak	Panier unique	150 à 200 grammes	230 °C	14 à 16 minutes
Poisson	Panier unique	300 à 400 grammes	230 °C	13 à 16 minutes
Légumes	Panier unique	300 à 400 grammes	180 °C	9 à 11 minutes
Pizza	Panier unique	7" (environ 200 g)	160 °C	14 à 16 minutes
Gâteau	Panier unique	5-6	150 °C	14 à 16 minutes
Fruits secs	Panier unique	70 à 80 grammes	60 °C	5 heures

Ingrédients (dégivrés)	Zone de cuisson		Quantités d'ingrédients recommandées	Température	Temps de cuisson recommandé
Combinaison recommandée 1	Panier unique	Panier supérieur	Poitrine de poulet : 300 à 400 g	180 °C	23 à 25 minutes
		Panier inférieur	Morceaux de pommes de terre : 350 à 400 g		
Combinaison recommandée 2	Panier unique	Panier supérieur	Pilon de poulet : 200 à 300 g	180 °C	15 à 17 minutes
		Panier inférieur	Brocoli : 300 à 400 g		
Combinaison recommandée 3	Panier unique	Panier supérieur	Saumon : 150 à 200 g	180 °C	13 à 14 minutes
		Panier inférieur	Asperges : 150 à 200 g		
Combinaison recommandée 4	Panier unique	Panier supérieur	Steak : 150 à 200 g	200 °C	15 à 17 minutes
		Panier inférieur	Asperges : 150 à 200 g		
Combinaison recommandée 5	Panier unique	Panier supérieur	Côtelettes de porc désossées : 250 à 300 g	180 °C	18 à 20 minutes
		Panier inférieur	Choux de Bruxelles : 300 à 400 g		

Remarques :

- Les recettes à double couche nécessitent l'utilisation du grill pour cuire deux aliments différents simultanément en couches empilées verticalement dans le même panier.
- Pour la viande congelée, il est recommandé de la décongeler complètement avant la cuisson.
- Pour de meilleurs résultats, activez le rappel de retourner les aliments. Évitez d'utiliser des ingrédients trop légers car ils peuvent flotter ou tourner pendant la cuisson.

Caractéristiques

Nom : Four (Friteuse à air)	Capacité : 12 l	
Modèle : MAF-DS1201	Fréquence nominale : 50–60 Hz	Poids net : 10,0 kg
Puissance nominale : 2800 W	Tension nominale : 220–240 V~	Poids brut : 12,0 kg
Puissance en sortie : < 20 dBm	Dimensions de l'emballage : 520 × 335 × 457 mm	
Température de fonctionnement : -10 °C à 40 °C	Fréquence de fonctionnement : 2412–2472 MHz	
Connectivité sans fil : Wi-Fi IEEE 802.11 b/g/n 2,4 GHz	Fréquence de fonctionnement Bluetooth : 2402–2480 MHz	

Rester au moins à 20 cm de la friteuse à air en état d'utilisation normale.



Par la présente, Xiaomi Communications Co., Ltd. déclare que cet équipement radio de type Four (Friteuse à air) MAF-DS1201 est conforme à la Directive européenne 2014/53/UE. L'intégralité de la déclaration de conformité pour l'UE est disponible à l'adresse suivante : <https://www.mi.com/global/support/terms/declaration/>



Tous les produits portant ce symbole deviennent des déchets d'équipements électriques et électroniques (DEEE dans la Directive européenne 2012/19/UE) qui ne doivent pas être mélangés aux déchets ménagers non triés. Vous devez contribuer à la protection de l'environnement et de la santé humaine en apportant l'équipement usagé à un point de collecte dédié au recyclage des équipements électriques et électroniques, agréé par le gouvernement ou les autorités locales. Le recyclage et la destruction appropriés permettront d'éviter tout impact potentiellement négatif sur l'environnement et la santé humaine. Contactez l'installateur ou les autorités locales pour obtenir plus d'informations concernant l'emplacement ainsi que les conditions d'utilisation de ce type de point de collecte.

Consommation d'énergie

Mode veille : ≤ 0,5 W

Veille avec affichage de l'état : ≤ 0,8 W

Mode veille en réseau : ≤ 2,0 W

Temps pour passer dans l'état en question

Mode veille en réseau : ≤ 20 min



FR

ÉLÉMENTS D'EMBALLAGE
À SÉPARER ET À DÉPOSER
DANS LE BAC DE TRI



FR

Cet appareil
se recycle

À DÉPOSER
EN MAGASIN



À DÉPOSER
EN DÉCHÈTERIE



OU

Points de collecte sur www.quefairedemesdechets.fr
Privilégiez la réparation ou le don de votre appareil !

Fabricant : Xiaomi Communications Co., Ltd.

Adresse : #019, 9th Floor, Building 6, 33 Xi'erqi Middle Road, Haidian District, Beijing, 100085, China

Pour plus d'informations, rendez-vous sur www.mi.com

Version du manuel d'utilisation : V1.0

Перед использованием внимательно прочтите это руководство. Сохраните его — оно может понадобиться вам в дальнейшем.

Данное изделие предназначено только для бытового использования.

Инструкция по безопасности

Чтобы обеспечить свою безопасность и свести к минимуму риск травм и порчи имущества, соблюдайте приведенные ниже меры предосторожности.

- Этим устройством могут пользоваться дети в возрасте от 8 лет, а также лица с ограниченными физическими, сенсорными или умственными способностями или недостаточным опытом и знаниями, если они находятся под присмотром или прошли инструктаж по безопасному использованию устройства и понимают связанные с ним опасности. Дети не должны играть с устройством. Чистку и обслуживание устройства могут проводить дети старше 8 лет только в том случае, если она проводится под присмотром. (EN 60335)
- Держите аэрогриль и кабель питания в недоступном для детей младше 8 лет месте. (EN 60335)
- Этот прибор не должны использовать лица (включая детей) с ограниченными физическими, сенсорными или умственными способностями и лица, не обладающие соответствующим опытом и знаниями, если они не находятся под присмотром или руководством человека, ответственного за их безопасность. (IEC 60335)
Дети должны находиться под присмотром, чтобы убедиться в том, что они не играют с прибором. (IEC 60335)
- Если кабель питания поврежден или неисправен, он должен быть заменен производителем или отделом послепродажного обслуживания во избежание опасных ситуаций.
- Температура доступной поверхности может повышаться во время работы аэрогриля.
- Поверхность будет легко поддаваться нагреву во время использования аэрогриля.
- Запрещается управлять аэрогрилем с помощью внешнего таймера или отдельного пульта дистанционного управления.
- Не перекрывайте предусмотренные в аэрогриле воздухозаборное отверстие и выходное отверстие для воздуха, а также отверстия для отвода тепла во время его использования. В противном случае это повлияет на нормальный отвод тепла.
- Запрещается модификация внутренней проводки аэрогриля силами неподготовленных специалистов.

- Запрещается использовать древесный уголь или другие аналогичные источники топлива для нагрева корзины, поддона для жарки или решетки.
- Не помещайте корзину на какие-либо другие источники тепла, такие как индукционная или газовая плита.
- Не подсоединяйте и не отсоединяйте кабель питания мокрыми руками во избежание риска поражения электрическим током.
- Не используйте кабель питания с ослабленным соединением или плохим контактом.
- Следите за тем, чтобы кабель питания не пересекал острых предметов во избежание его повреждения.
- Не используйте аэрогриль для хранения каких-либо предметов, особенно легковоспламеняющихся, взрывоопасных или вызывающих коррозию.
- Не пережимайте, не сгибайте, не скручивайте и не ставьте тяжелые предметы на кабель питания, чтобы не обнажить и не повредить его проводку.
- Немедленно прекратите использование аэрогриля и отключите его от источника питания, если он работает неправильно или со сбоями.
- Без установленной на место корзины аэрогриль не может быть активирован.
- Не касайтесь корзины руками во время или сразу после использования во избежание ожогов.
- Не позволяйте детям находиться рядом или играть с пищевой пленкой и упаковкой во избежание удушья.
- Не используйте какую-либо пластиковую посуду или обычные бумажные упаковочные материалы для упаковки продуктов во время приготовления.
- Не роняйте аэрогриль и не ударяйте его о твердые предметы, чтобы избежать повреждения или неисправности.
- Не вставляйте булавки, провода или другие предметы в отверстия аэрогриля во избежание поражения электрическим током или получения травм.
- Не используйте аксессуары, не рекомендованные производителем.
- Нормальный диапазон рабочих высот данного изделия составляет 0–2000 метров.
- Во время использования сохраняйте дистанцию не менее 30 см между выходным отверстием для воздуха и другими устройствами.
- Не передвигайте и не встряхивайте аэрогриль во время использования.

- Во избежание опасности не вставляйте посторонние предметы в защитный выключатель.
- При размещении аэрогриля в кухонном шкафу и т. д., убедитесь, что это хорошо вентилируемое место.
- Перед очисткой или ремонтом аэрогриля обязательно отключите его от сети.
- Данное изделие следует использовать на ровной термостойкой поверхности, чтобы избежать повреждения изделия или несчастных случаев.
- Следите за тем, чтобы силиконовые детали аэрогриля не контактировали с этанолом или растворами, содержащими более 50 % спирта.
- Убедитесь, что электрическая розетка, к которой подключен аэрогриль, хорошо заземлена во избежание поражения электрическим током или других угроз безопасности.
- Используйте только заземленную электрическую розетку с номинальной силой тока в 16 А во избежание риска возгорания и других потенциальных угроз.
- Продукт должен транспортироваться в оригинальной упаковке. Не подвергайте продукт давлению или ударам во время транспортировки.
- Если шнур питания поврежден, его замену во избежание опасных ситуаций должен выполнять производитель, сервисный центр или квалифицированный специалист.
- Только для бытового использования.
- Данное изделие предназначено для использования в бытовых и аналогичных условиях:
 - на кухнях для персонала в магазинах, офисах и других рабочих помещениях;
 - в деревенских домах;
 - гостями в отелях, мотелях и других гостиничных заведениях;
 - в гостиницах типа «проживание и завтрак».



ВНИМАНИЕ: горячие поверхности.

Описание изделия

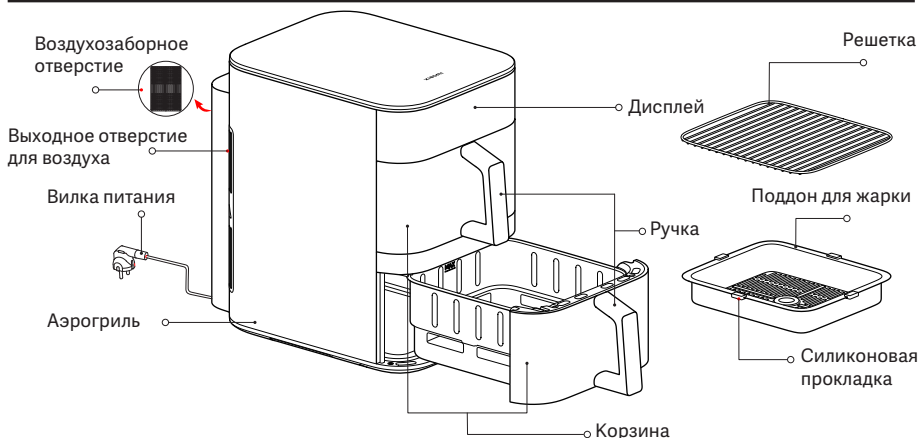

Иллюстрации изделия, комплектующих и пользовательского интерфейса в руководстве пользователя представлены исключительно в ознакомительных целях. Фактические характеристики прибора и его функции могут отличаться в связи с улучшениями продукта.

1. Силиконовые прокладки на поддоне для жарки изготовлены из термостойкого пищевого материала. Они предохраняют покрытие корзин от царапин бортиками поддона для жарки и обеспечивают устойчивость поддонов для жарки. Не снимайте силиконовые прокладки.
2. Слишком мелкие ингредиенты не подходят для использования на решетке. Следите за тем, чтобы ингредиенты не проваливались сквозь отверстия решетки.

Панель управления

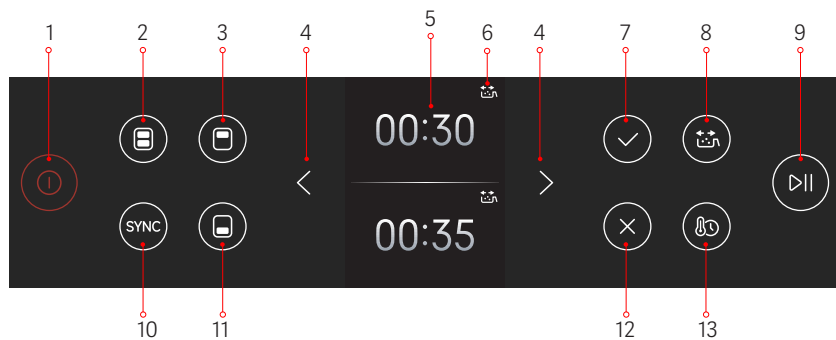

1. Кнопка включения/выключения
2. Кнопка для двойной корзины
3. Кнопка верхней корзины
4. Левая/правая кнопка настройки
5. Дисплей
6. Индикатор переворачивания продуктов
7. Кнопка подтверждения
8. Кнопка напоминания о переворачивании продуктов
9. Кнопка начала/остановки
10. Кнопка СИНХРОНИЗАЦИИ
11. Кнопка нижней корзины
12. Кнопка отмены
13. Кнопка времени/температуры

Как использовать

Подключите кабель питания к розетке и нажмите кнопку включения/выключения, чтобы перейти в исходное состояние.

Примечания: 1. После первоначального включения питания нажмите кнопку включения/выключения, и дисплей загорится. Через 2 секунды появится интерфейс выбора языка. С помощью левой/правой кнопки настройки выберите нужный язык, а затем нажмите кнопку подтверждения. Вы попадете на экран подтверждения подключения к Wi-Fi; нажмите кнопку подтверждения еще раз, чтобы перейти в состояние ожидания подключения к Wi-Fi, при этом индикатор подключения будет мигать. После успешного подключения нажмите кнопку подтверждения, чтобы перейти к экрану выбора корзины.

2. При первом использовании аэрогриля может появиться слабый запах. Чтобы устранить запах, рекомендуется включить аэрогриль с пустой корзиной и оставить его включенным на 5 минут при максимальной температуре (230 °C). При работе аэрогриля с пустыми корзинами обычно образуется небольшое количество белого дыма или неприятный запах.

Начальное состояние

Подключите кабель питания и нажмите кнопку включения/выключения, чтобы включить аэрогриль и перейти к экрану выбора корзины.

Выключение

Нажатие кнопки включения/выключения в любом состоянии приведет к переходу в режим выключения.

Настройка сети Wi-Fi





- Сброс соединения Wi-Fi:

- ① На экране Wi-Fi нажмите кнопку подтверждения, чтобы перейти в режим сброса настроек Wi-Fi. Нажмите кнопку подтверждения еще раз, чтобы сбросить настройки Wi-Fi, или нажмите кнопку отмены, чтобы завершить сброс настроек Wi-Fi.
- ② Когда Wi-Fi включен и аэрогриль не работает, нажмите и удерживайте кнопку для двойной корзины в течение 7 секунд, чтобы сбросить режим Wi-Fi.

- Включение/выключение Wi-Fi:

- ① Когда Wi-Fi включен/выключен, а аэрогриль не работает, нажмите и удерживайте кнопку верхней корзины в течение 5 секунд, чтобы отключить/включить Wi-Fi.
- ② Wi-Fi также можно включить/отключить с помощью настроек Wi-Fi в меню настроек.

Индикатор статуса Wi-Fi

			
Ожидание быстрого подключения...	Повторное подключение после отключения...	Подключение успешно выполнено	Обновление...
Индикатор Wi-Fi медленно мигает	Индикатор Wi-Fi быстро мигает	Индикатор Wi-Fi горит постоянно	Индикатор Wi-Fi быстро мигает

Примечание: если аэрогриль не подключается к Wi-Fi в течение 30 минут, индикатор Wi-Fi отключится.

Обновление встроенного ПО

Во время обновления встроенного ПО через приложение Xiaomi Home на дисплее появится надпись «Обновление...». После завершения обновления аэрогриль автоматически перезагрузится.

Примечание: приложение Xiaomi Home сможет обновлять встроенное ПО во всех состояниях, за исключением следующих: 1. При отключении питания; 2. Устройство отключено, или 3. Wi-Fi отключен.

Во время обновления встроенного ПО никакие другие операции не могут быть выполнены.

Подключение к приложению Xiaomi Home

Продукт работает с приложением Xiaomi Home. Используйте приложение Xiaomi Home, чтобы управлять устройством и взаимодействовать с другими устройствами умного дома.



- Отсканируйте QR-код, чтобы скачать и установить приложение. Вы будете перенаправлены на страницу настройки подключения, если приложение уже установлено. Или выполните поиск по запросу «Xiaomi Home» в магазине приложений, чтобы скачать и установить приложение.
 - Откройте приложение Xiaomi Home, нажмите «+» в правом верхнем углу и следуйте инструкциям по добавлению устройства.
- Примечание: версия приложения могла обновиться. Следуйте инструкциям для текущей версии приложения.

Приготовление

Подготовительные операции

Перед приготовлением ингредиенты можно замариновать в соответствии с вашими личными предпочтениями.

Примечание: чтобы не повредить покрытие корзины, не готовьте продукты, содержащие гидроксид натрия, например, соленые булочки.

Начало приготовления еды

1. Начало приготовления еды

- ① Установите аэрогриль на устойчивую ровную поверхность и обеспечьте надлежащую циркуляцию воздуха вокруг него.
- ② Установите поддон для жарки на дно корзины и выложите на нее подготовленные продукты, используя количество ингредиентов, рекомендованное в рецепте.

Примечание: переполнение корзин продуктами может повлиять на циркуляцию горячего воздуха внутри, что может помешать равномерному нагреву. Отрегулируйте количество продуктов и время приготовления по мере необходимости для достижения желаемого результата.

- ③ Загрузите корзину полностью в аэрогриль.
- ④ Инструкции по приготовлению на решетке

Решетку можно использовать как в верхней, так и в нижней корзинах. После того как вы выложите продукты на поддон для жарки, используйте решетку, чтобы добавить дополнительный слой продуктов. Вы можете готовить одни и те же или разные блюда на разных уровнях.

2. Приготовление в одной корзине

- ① Нажмите кнопку «верхняя корзина»/«нижняя корзина», чтобы получить доступ к настройкам верхней/нижней корзины.
- ② Выбрав корзину, нажимайте левую/правую кнопку настройки, чтобы переключаться между рецептами. Нажмите кнопку подтверждения, чтобы выбрать желаемый рецепт.
- ③ Как только рецепт выбран, на дисплее отобразятся время и температура приготовления по умолчанию. Отрегулируйте эти значения с помощью левой/правой кнопки настройки, а затем нажмите кнопку подтверждения для подтверждения.
- ④ Вы не можете переключать рецепты после начала приготовления. Чтобы изменить рецепт, выйдите из текущего процесса приготовления и вернитесь в исходное состояние для настройки нового.
- ⑤ Приготовление автоматически завершится, если в течение 10 минут после приостановки приготовления ничего не будет сделано.

3. Приготовление в двух корзинах

- Приготовление по одному и тому же рецепту в обеих корзинах
- ① Нажмите кнопку для двойной корзины, чтобы получить доступ к настройкам приготовления в двух корзинах. Нажмите левую/правую кнопку настройки для выбора желаемого рецепта и параметров приготовления. После установки нажмите кнопку начала/остановки, чтобы начать приготовление в обеих корзинах по одному и тому же рецепту и параметрам.
- ② Аэрогриль выйдет из режима с двумя корзинами, если будет изменен какой-либо параметр для любой из корзин.

Примечание: после выхода из режима с двумя корзинами он не может быть повторно активирован, даже если параметры обеих корзин будут сброшены на одинаковые значения.

- Приготовление по разным рецептам в обеих корзинах

Выберите одну корзину и задайте параметры приготовления. Затем выберите другую корзину и задайте ее параметры. Нажмите кнопку начала/остановки, чтобы начать приготовление в обеих корзинах одновременно.

4. Инструкции к функции СИНХРОНИЗАЦИИ

- После настройки параметров приготовления для обеих корзин нажмите кнопку СИНХРОНИЗАЦИИ. Корзина с более длительным временем приготовления начнет готовиться первой. Когда оставшееся время приготовления будет равно полному времени приготовления корзины в режиме ожидания, начнет готовиться вторая корзина, и обе корзины завершат приготовление одновременно.

- При приготовлении с включенной функцией СИНХРОНИЗАЦИИ вы можете отключить ее, нажав кнопку СИНХРОНИЗАЦИИ перед началом синхронизированного приготовления, и корзина, находящаяся в режиме ожидания, начнет готовить немедленно.
- Вы можете включить функцию СИНХРОНИЗАЦИИ, настроив вторую корзину в течение первой минуты после начала приготовления в первой корзине. После настройки параметров для второй корзины нажмите кнопку начала/остановки, чтобы начать приготовление. Корзина с более длительным временем приготовления начнет готовить первой, в то время как другая будет ожидать. На этом этапе вы можете нажать кнопку СИНХРОНИЗАЦИИ, чтобы отключить функцию синхронизации.

Примечание: функцию синхронизации можно включить в течение одной минуты после начала приготовления. Если приготовление в обеих корзинах уже начато, то перед включением функции синхронизации необходимо приостановить приготовление в одной корзине.

5. Вынимание корзины во время приготовления

- Во время приготовления, если вынуть одну или две корзины, аэрогриль приостановит процесс приготовления.
- Если обе корзины возвращаются обратно в аэрогриль в течение десяти минут, корзина, которая начала готовить, продолжит готовить, а «ожидающая» корзина продолжит ожидать.
- Если обе корзины возвращаются обратно в аэрогриль по истечении 10 минут, но в течение 20 минут, корзина, которая начинала готовить, перестанет готовить, а «ожидающая» корзина начнет готовить.
- Если какая-либо корзина (или обе) остается вне аэрогриля более 20 минут, приготовление в обеих корзинах автоматически прекращается.

ПРЕДОСТЕРЕЖЕНИЯ:

- При извлечении корзин сами корзины и их внутренняя полость могут быть очень горячими, поэтому не прикасайтесь к ним, чтобы не обжечься.
- После извлечения корзин, пожалуйста, немедленно установите их обратно во аэрогриль, чтобы не повлиять на процесс приготовления.

6. Диапазон регулировки времени и температуры

- Температура может быть отрегулирована в диапазоне от 40 °C до 230 °C; время может быть задано в диапазоне от 1 минуты до 8 часов.
- Время приготовления можно регулировать с помощью левой/правой кнопки настройки. Если диапазон настраиваемого времени составляет 60 минут или более, короткое нажатие увеличит или уменьшит время на 1 минуту, а длительное нажатие увеличит или уменьшит время на 30 минут. Если диапазон настраиваемого времени составляет менее 60 минут, короткое нажатие увеличит или уменьшит время на 1 минуту, а длительное нажатие увеличит или уменьшит время на 10 минут.
- Температуру приготовления можно регулировать с помощью левой/правой кнопки настройки. Короткое нажатие приведет к повышению или понижению температуры на 5 °C, а длительное - к повышению или понижению температуры на 10 °C.
- При настройке или изменении параметров времени и температуры в режиме приготовления по рецепту: если температура приготовления выше 80 °C (до 230 °C), время приготовления можно увеличить до 1 часа; если температура приготовления 80 °C или ниже, время приготовления можно увеличить на срок до 8 часов. Если время приготовления составляет 1 час или менее, температуру приготовления можно установить в диапазоне от 40 °C до 230 °C; если время приготовления составляет от 1 до 8 часов, температуру приготовления можно установить максимальной на уровне 80 °C.

7. Включение/выключение напоминания о переворачивании продуктов

- Перед приготовлением еды напоминание о переворачивании продуктов может быть включено/отключено путем нажатия кнопки напоминания о переворачивания продуктов.

- Напоминание о переворачивании продуктов включено по умолчанию для картофеля фри, куриных голени, стейков, овощей, запеченной рыбы и рецептов приготовления двухуровневых блюд; вы можете отключить его, нажав кнопку напоминания о переворачивании продуктов.
- Напоминание о переворачивании продуктов по умолчанию отключено в ручном режиме и при повторном разогреве, и вы можете включить его, нажав кнопку напоминания о переворачивании продуктов.
- Напоминание о переворачивании продуктов недоступно для пиццы, тортов и сухофруктов.
- Напоминание о переворачивании продуктов по умолчанию отключено для облачных/пользовательских рецептов, но его можно включить в приложении. Напоминание о переворачивании продуктов не может быть включено, если время приготовления составляет 8 минут или меньше.
- При наступлении времени переворачивания продуктов индикатор переворачивания продуктов замигает, дважды или трижды подряд зазвучит звуковой сигнал. Приготовление пищи будет продолжено непрерывно. Как только вы достанете корзину и перевернете продукты, индикатор переворачивания продуктов погаснет. (Если индикатор продолжает гореть, напоминание о переворачивании продуктов будет повторяться.)

Функция сохранения тепла

- Функция сохранения тепла включена по умолчанию. Вы можете включить или отключить её, перейдя в раздел Настройки > Настройки термостата и нажав кнопку подтверждения.
- Время сохранения тепла составляет 30 минут при температуре 80 °С. Рецепты, в которых используется функция сохранения тепла, автоматически переключаются в режим сохранения тепла после приготовления. Нажмите кнопку отмены, чтобы выйти из режима сохранения тепла.

Примечание: функция сохранения тепла будет активирована только после приготовления, если функция сохранения тепла включена и температура приготовления установлена на 80 °С или выше. В противном случае после завершения приготовления на дисплее аэрогриля сразу же появится сообщение о завершении приготовления.

- При выключенном режиме сохранения тепла вентилятор будет продолжать работать в течение 30 секунд после приготовления для отвода тепла. Этот процесс невозможно отменить, и, если вынуть корзину на полпути, процесс охлаждения автоматически прекратится.

Режим облачных рецептов

Выбрав и выполнив облачный рецепт с помощью приложения Xiaomi Home, вы можете немедленно приступить к приготовлению или настроить функцию «Расписание» на планирование приготовления. Приготовление по облачному рецепту начнется, как только оставшееся запланированное время совпадет с требуемым временем приготовления.

ВНИМАНИЕ: облачные рецепты не могут быть выполнены при следующих обстоятельствах:

- ① При отключенном питании;
- ② При отключенном Wi-Fi;
- ③ В режимах приготовления/по расписанию/сохранения тепла;
- ④ При извлеченной корзине.

Сообщения об ошибках

Если аэрогриль обнаружит неисправность или ошибку, на дисплее отобразится код ошибки, сопровождаемый тремя звуковыми сигналами. После этого аэрогриль прекратит работать.

Пожалуйста, обратитесь к разделу «Устранение неполадок» данного руководства для получения информации о решениях.

Чистка и техническое обслуживание

Перед чисткой и обслуживанием аэрогриля отсоедините кабель питания и подождите, пока он остынет до безопасной температуры, прежде чем продолжить. Перед очисткой аэрогриля извлеките из аэрогриля корзину.

- Поверхность аэрогриля:

Поверхность аэрогриля можно протирать сухой мягкой тканью или губкой, смоченной нейтральным моющим средством.

- Углубление:

Чтобы удалить пятна внутри аэрогриля, нанесите на его поверхность подходящее количество моющего средства, разведенного в горячей воде, и оставьте примерно на 10 минут. Затем используйте мягкую губку, смоченную водой, чтобы стереть остатки моющего средства.

- Корзина:

Очищайте аэрогриль после каждого использования. На корзине аэрогриля есть покрытие, поэтому не используйте для ее очистки металлическую мочалку или другие абразивные чистящие материалы, так как они могут повредить покрытие.

- Поддон для жарки и решетка:

Вы можете использовать мягкую хлопчатобумажную ткань или губку, смоченную нейтральным моющим средством, чтобы протереть поддон для жарки, затем смочите его водой, чтобы стереть остатки моющего средства.

Примечание: поддон для жарки и решетку можно отделить и вымыть в посудомоечной машине; корзины можно мыть в воде или чистить в посудомоечной машине; однако аэрогриль нельзя ни мыть в воде, ни чистить в посудомоечной машине.

Меры предосторожности при очистке

- После использования аэрогриля вовремя выньте вилку питания из розетки. Не размещайте аэрогриль рядом с источником огня и не погружайте его в воду. Не кладите вилку питания непосредственно на аэрогриль во избежание появления царапин на его поверхности.
- Чистку и техническое обслуживание следует производить только после того, как аэрогриль остыл.
- Не используйте какие-либо разъедающие или абразивные чистящие материалы или моющие средства.

Примечание: регулярная чистка и техническое обслуживание аэрогриля помогут продлить срок его службы.

Устранение неполадок

Проблемы	Возможные причины	Решения
Аэрогриль не функционирует.	Аэрогриль не подключен к источнику питания.	Подключите кабель питания к заземленной электрической розетке.
	Корзина вставлена не до конца.	Извлеките корзину и установите ее обратно на место.
На дисплее отображается короткое замыкание терморезистора (NTC)	В датчике произошло короткое замыкание.	Свяжитесь со службой послепродажного обслуживания.
Дисплей показывает, что терморезистор отключен	В датчике произошел разрыв цепи.	Свяжитесь со службой послепродажного обслуживания.
На дисплее отображается неисправность микросхемы выборки AD	Неисправность микросхемы выборки AD	Свяжитесь со службой послепродажного обслуживания.
Вентилятор не вращается.	Лопасть вентилятора застряла.	Свяжитесь со службой послепродажного обслуживания.
	Мотор поврежден или в других компонентах произошел разрыв цепи.	Свяжитесь со службой послепродажного обслуживания.

Из аэрогриля идет белый дым.	Пытаетесь приготовить продукты с высоким содержанием масла	Когда вы жарите ингредиенты с большим содержанием жира, образуется много дыма, это нормальное явление.
	В аэрогриле есть остатки жира после предыдущей программы приготовления.	Обязательно очищайте аэрогриль после каждой программы приготовления.
Не удается плавно вставить корзину в аэрогриль. Слишком много ингредиентов в корзине.	Слишком много ингредиентов в корзине	Количество ингредиентов в корзине не должно превышать максимальной отметки.
	Корзина установлена неправильно.	Правильно вставьте корзину.
Функция приготовления по расписанию не работает согласно запросу.	Установлено слишком короткое время приготовления по расписанию.	Запланированное по расписанию время меньше, чем время приготовления.
Невозможно подключить Wi-Fi.	Не актуальная версия приложения Xiaomi Home.	Обновите приложение Xiaomi Home до последней версии.
	Сигнал Wi-Fi слишком слабый.	Переместитесь в место, где сигнал достаточно сильный.
Невозможно подключить аэрогриль	Не удается подключиться к сети Wi-Fi.	Проверьте, нормально ли подключен Wi-Fi или сбросьте настройки Wi-Fi для переподключения.

Советы по техническому обслуживанию

- К ремонту аэрогриля допускаются только профессионально обученные и квалифицированные специалисты.
- Остальным лицам не следует ремонтировать аэрогриль без разрешения во избежание серьезных последствий.
- Если аэрогриль работает неисправно, обратитесь к разделу «Устранение неполадок», прежде чем связаться со службой послепродажного обслуживания.
- Если проблема не устраняется, пожалуйста, соедините кабель питания, чтобы отключить его, и обратитесь в службу послепродажного обслуживания.

Рекомендации по приготовлению

* Перечисленные ингредиенты указаны для одной корзины. При приготовлении в двойных корзинах удвойте количество ингредиентов, используя ту же температуру и время.

Ингредиенты (размороженные)	Зона приготовления	Рекомендуемое количество ингредиентов	Температура	Рекомендуемое время приготовления
Картофель фри 1/4"	Одна корзина	400–500 г	200 °С	22–24 минут
Куриная голень	Одна корзина	3–5 штук	180 °С	27–29 минут
Стейк	Одна корзина	150–200 г	230 °С	14–16 минут
Рыба	Одна корзина	300–400 г	230 °С	13–16 минут
Овощи	Одна корзина	300–400 г	180 °С	9–11 минут
Пицца	Одна корзина	7" (приблизительно 200 г)	160 °С	14–16 минут
Торт	Одна корзина	5–6	150 °С	14–16 минут
Сухофрукты	Одна корзина	70–80 г	60 °С	5 часов

Ингредиенты (размороженные)	Зона приготовления		Рекомендуемое количество ингредиентов	Температура	Рекомендуемое время приготовления
Рекомендуемая комбинация 1	Одна корзина	Верхняя корзина	Куриная грудка: 300–400 г	180 °С	23–25 минут
		Нижняя корзина	Кусочки картофеля: 350–400 г		
Рекомендуемая комбинация 2	Одна корзина	Верхняя корзина	Куриная голень: 200–300 г	180 °С	15–17 минут
		Нижняя корзина	Брокколи: 300–400 г		
Рекомендуемая комбинация 3	Одна корзина	Верхняя корзина	Лосось: 150–200 г	180 °С	13–14 минут
		Нижняя корзина	Спаржа: 150–200 г		
Рекомендуемая комбинация 4	Одна корзина	Верхняя корзина	Стейк: 150–200 г	200 °С	15–17 минут
		Нижняя корзина	Спаржа: 150–200 г		
Рекомендуемая комбинация 5	Одна корзина	Верхняя корзина	Свинные отбивные без костей: 250–300 г	180 °С	18–20 минут
		Нижняя корзина	Брюссельская капуста: 300–400 г		

Примечания:

- Двухуровневые рецепты предполагают использование решетки для одновременного приготовления двух разных блюд в вертикально уложенных слоях в одной корзине.
- Что касается замороженного мяса, то перед приготовлением его рекомендуется полностью разморозить.
- Для получения лучшего результата включите напоминание о переворачивании продуктов. Избегайте использования слишком легких ингредиентов, так как они могут всплывать или вращаться во время приготовления.

Технические характеристики

Название: Электрочаша (аэрогриль)	Объем: 12 л	
Модель: MAF-DS1201	Номинальная частота: 50–60 Гц	Вес нетто: 10,0 кг
Номинальная мощность: 2800 Вт	Номинальное напряжение: 220–240 В ~	Вес брутто: 12,0 кг
Выходная мощность: < 20 дБм	Размеры упаковки: 520 × 335 × 457 мм	Срок службы: 2 год
Рабочая температура: от -10 °С до 40 °С	Рабочая частота: 2412–2472 МГц	
Температура хранения: от -10 °С до 40 °С	Влажность при хранении: 35–75 %	
Беспроводное подключение: Wi-Fi IEEE 802.11 b/g/n 2,4 ГГц		
Рабочий диапазон частот Bluetooth: 2402–2480 МГц		

При обычном использовании держитесь на расстоянии не менее 20 см от аэрогриля.



Настоящим компания Xiaomi Communications Co., Ltd. заявляет, что тип радиооборудования электрочаша (аэрогриля) MAF-DS1201 соответствует требованиям Директивы 2014/53/EU. Полный текст декларации о соответствии нормативным требованиям ЕС доступен по следующему адресу: <https://www.mi.com/global/support/terms/declaration/>



Все изделия, обозначенные символом раздельного сбора обработанного электрического и электронного оборудования (WEEE, директива 2012/19/EU), следует утилизировать отдельно от несортируемых бытовых отходов. С целью охраны здоровья и защиты окружающей среды такое оборудование необходимо сдавать на переработку в специальные пункты приема электрического и электронного оборудования, определенные правительством или местными органами власти. Правильная утилизация и переработка помогут предотвратить возможные негативные последствия для окружающей среды и здоровья человека. Чтобы узнать, где находятся такие пункты сбора и как они работают, обратитесь в компанию, занимающуюся установкой оборудования, или в местные органы власти.



Соответствие техническим регламентам:
ТР ТС 020/2011 «Электромагнитная совместимость технических средств»
ТР ТС 004/2011 «О безопасности низковольтного оборудования»
ТР ЕАЭС 037/2016 «Об ограничении применения опасных веществ в изделиях электротехники и радиоэлектроники»

Энергопотребление

Режим ожидания: ≤ 0,5 Вт

Режим ожидания с отображением состояния: ≤ 0,8 Вт

Режим ожидания в сети: ≤ 2,0 Вт

Время для ввода условия

Режим ожидания в сети: ≤ 20 мин

Производитель: Xiaomi Communications Co., Ltd.

Адрес: #019, 9th Floor, Building 6, 33 Xi'erqi Middle Road, Haidian District, Beijing, 100085, China

Чтобы получить дополнительную информацию, посетите сайт www.mi.com

Дата изготовления: см. на упаковке

Сделано в Китае

Правила и условия реализации: без ограничений.

Сведения об импортере и контактная информация отдела послепродажного обслуживания указаны на упаковке.

Версия руководства пользователя: V1.0

Leia este manual com atenção antes de utilizar o produto e guarde-o para referência futura. Este produto destina-se apenas a uso doméstico.

Instruções de segurança

Para garantir a sua segurança e minimizar o risco de lesões pessoais ou danos em bens, respeite e cumpra as seguintes precauções de segurança.

- Este aparelho pode ser utilizado por crianças a partir dos 8 anos de idade e pessoas com capacidades físicas, sensoriais ou mentais reduzidas, ou com falta de experiência ou conhecimento, se as mesmas forem corretamente supervisionadas ou instruídas sobre a utilização do aparelho de forma segura e se compreenderem os riscos envolvidos. As crianças não deverão brincar com o aparelho. A limpeza e a manutenção não devem ser feitas por crianças a não ser que estas sejam mais velhas do que 8 anos e supervisionadas. (EN 60335)
- Mantenha a fritadeira a ar e o cabo de alimentação longe do alcance de crianças com menos de 8 anos de idade. (EN 60335)
- Este aparelho não se destina a pessoas (incluindo crianças) com capacidades físicas, sensoriais ou mentais reduzidas, ou com falta de experiência e conhecimento, a não ser que estejam a ser supervisionadas ou que lhes tenham sido dadas instruções relativamente ao uso do aparelho por alguém responsável pela sua segurança. (IEC 60335)
As crianças devem ser supervisionadas para garantir que não brincam com o aparelho. (IEC 60335)
- Se o cabo de alimentação estiver danificado ou partido, deverá ser substituído pelo fabricante ou a partir do departamento de serviço pós-venda para evitar perigos de segurança.
- A temperatura da superfície palpável poderá subir enquanto a fritadeira a ar estiver a funcionar.
- A superfície irá facilmente aquecer enquanto a fritadeira a ar estiver em uso.
- A fritadeira a ar não deve ser utilizada através de um temporizador externo ou controlo remoto separado.
- Não bloqueie a entrada e saída de ar da fritadeira a ar, nem as ventilações da dissipação de calor durante a sua utilização para evitar afetar a sua dissipação normal de calor.
- Os técnicos sem formação profissional não devem modificar a cablagem interna da fritadeira a ar.
- Não utilize carvão ou outro tipo de fontes de combustível semelhantes para aquecer o cesto, a chapa de fritar, ou grelhador.

- Não coloque o cesto em quaisquer outras fontes de calor, como num fogão de indução ou num fogão a gás.
- Não ligue ou desligue o cabo de alimentação com as mãos molhadas para evitar o risco de um choque elétrico.
- Não utilize um cabo de alimentação com ligações soltas ou com mau contacto.
- Não deixe o cabo de alimentação passar por objetos afiados para evitar danificar o cabo de alimentação.
- Não utilize a fritadeira a ar para armazenar quaisquer itens, especialmente itens inflamáveis, explosivos ou corrosivos.
- Não aperte excessivamente, dobre, torça ou coloque objetos pesados em cima do cabo de alimentação para prevenir a exposição ou quebra do seu núcleo.
- Pare de utilizar a fritadeira a ar imediatamente e desligue-a da fonte de alimentação se não estiver a funcionar normalmente ou apresentar mau funcionamento.
- A fritadeira a ar não pode ser iniciada sem o cesto estar no seu lugar respetivo.
- Não toque no cesto diretamente com as suas mãos durante ou após a sua utilização, de forma a evitar que se queime.
- Não permita que crianças cheguem perto ou brinquem com o invólucro à volta e com a embalagem, para evitar acidentes via sufocação.
- Não utilize quaisquer utensílios de plástico ou papel de embrulho normal para embrulhar a comida para cozinhar.
- Não deixe cair esta fritadeira a ar ou bata com ela contra objetos duros, de forma a evitar danos ou mau funcionamento.
- Não insira pinos, fios ou outros objetos em quaisquer das aberturas da fritadeira a ar, de forma a evitar um choque elétrico ou ferimento.
- Não utilize quaisquer acessórios que não sejam recomendados pelo fabricante.
- O alcance normal de altitude operacional deste produto é de 0 a 2000 metros.
- Mantenha uma distância de 30 cm ou mais, entre a saída de ar e outros dispositivos, durante a sua utilização.
- Não mova ou agite a fritadeira a ar durante a sua utilização.
- Não insira objetos estranhos no interruptor de segurança, para evitar qualquer tipo de perigo.
- Quando colocar a fritadeira a ar num armário de cozinha, etc., certifique-se que o sítio é bem ventilado.

- Certifique-se de que desliga a fritadeira a ar antes de a limpar ou reparar.
- Este produto deverá ser utilizado numa superfície nivelada e resistente ao calor, de forma a evitar danificar o produto ou até acidentes.
- Certifique-se que as partes de silicone da fritadeira a ar não entram em contacto com etanol ou soluções que contenham mais de 50% de álcool.
- Certifique-se de que a tomada elétrica à qual a fritadeira a ar está ligada está devidamente ligada à terra, de forma a evitar um choque elétrico ou outro tipo de perigos de segurança.
- Utilize apenas uma tomada elétrica com ligação à terra com uma corrente nominal de 16 A, para evitar o risco de incêndio ou outros perigos potenciais.
- Se o cabo de alimentação estiver danificado, deve ser substituído pelo fabricante, pelo fornecedor de assistência ou por pessoas com qualificações semelhantes de forma a evitar acidentes.
- Apenas para uso doméstico.
- Este aparelho destina-se a ser utilizado em aplicações domésticas e similares, tais como:
 - áreas de cozinha do pessoal em lojas, escritórios e outros ambientes de trabalho;
 - casas de campo;
 - por clientes em hotéis, motéis e outros ambientes residenciais;
 - ambientes tipo alojamento e pequeno-almoço.



PRECAUÇÃO: superfícies quentes.

Visão geral do produto

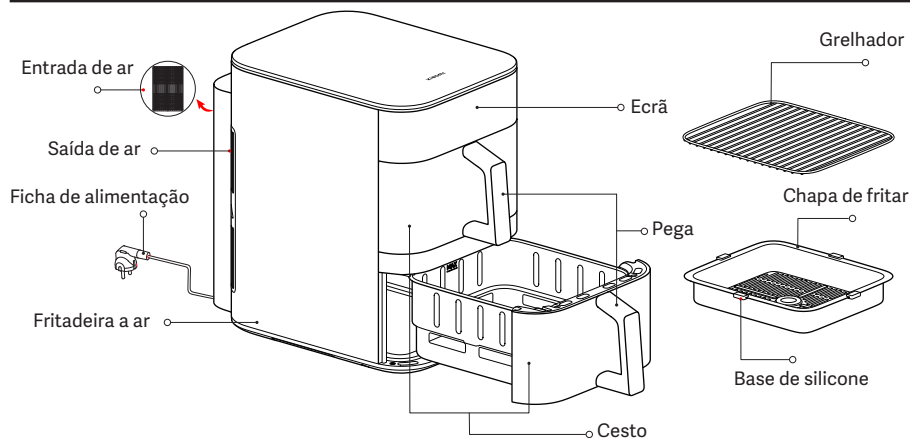

As ilustrações do produto, os acessórios e a interface de utilizador no manual do utilizador são apenas para referência. O verdadeiro produto e respetivas funções podem variar consoante os melhoramentos.

1. As bases de silicone na chapa de fritar são feitas de material de qualidade alimentar e resistente a altas temperaturas. Impedem que as extremidades das chapas de fritar risquem o revestimento dos cestos e ajudam a manter as chapas de fritar estáveis. Não retire as bases de silicone.
2. Ingredientes que sejam demasiados pequenos não são adequados para utilizar no grelhador. Certifique-se que os ingredientes não caem através dos espaços no grelhador.

Painel de controlo

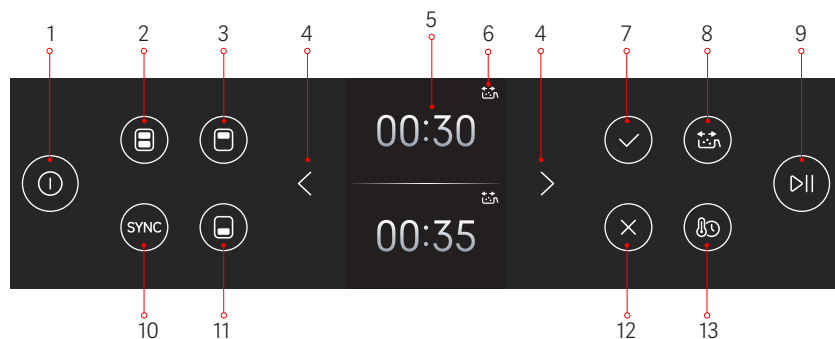

1. Botão de LIGAR/DESLIGAR
2. Botão de cesto duplo
3. Botão de cesto superior
4. Botões de ajuste E/D
5. Ecrã
6. Indicador de virar a comida
7. Botão de confirmar
8. Botão de lembrete para virar a comida
9. Botão de arranque/paragem
10. Botão SYNC
11. Botão de cesto inferior
12. Botão de cancelar
13. Botão Tempo/Temperatura

Como utilizar

Ligue o cabo de alimentação e prima o botão de ligar/desligar para aceder ao estado inicial.

Notas: 1. Após a ligação inicial, prima o botão de ligar/desligar e o ecrã acende. Após 2 segundos, será apresentada a interface de seleção de idioma. Utilize os botões de ajuste E/D para selecionar o idioma e, em seguida, prima o botão de confirmar. O ecrã de confirmação de Wi-Fi é apresentado; prima novamente o botão de confirmar para entrar no estado de espera da ligação Wi-Fi, no qual o indicador de ligação fica intermitente. Quando a ligação for estabelecida com êxito, prima o botão de confirmar para avançar para o ecrã de seleção do cesto.

2. A fritadeira a ar pode exalar um ligeiro odor na primeira utilização. Recomenda-se que utilize a fritadeira a ar com um cesto vazio à temperatura máxima (230 °C) durante 5 minutos para remover o odor. É normal que a fritadeira a ar emita uma pequena quantidade de fumo branco ou odor quando está a funcionar com os cestos vazios.

Estado inicial

Ligue o cabo de alimentação e prima o botão de ligar/desligar para ligar a fritadeira a ar e aceder ao ecrã de seleção do cesto.

Desligar

Premir o botão de ligar/desligar em qualquer estado entrará no modo desligado.

Configurar o Wi-Fi





• Repor o Wi-Fi:

- ① No ecrã de Wi-Fi, prima o botão de confirmar para aceder ao modo de reposição de Wi-Fi. Prima o botão de confirmar novamente para repor o Wi-Fi, ou prima o botão de cancelar para sair da reposição de Wi-Fi.
- ② Quando o Wi-Fi estiver ativado e a fritadeira a ar estiver inativa, mantenha premido o botão de cesto duplo durante 7 segundos para repor o Wi-Fi.

• Ativar/desativar o Wi-Fi:

- ① Quando o Wi-Fi estiver ligado/desligado e a fritadeira a ar estiver inativa, mantenha premido o botão de cesto superior durante 5 segundos para desativar/ativar o Wi-Fi.
- ② O Wi-Fi também pode ser ativado/desativado através das definições de Wi-Fi no menu de definições.

Indicador de estado do Wi-Fi

			
A aguardar ligação rápida...	A reconectar após uma desconexão...	Ligação efetuada com sucesso	A atualizar...
O indicador de Wi-Fi pisca lentamente	O indicador de Wi-Fi pisca rapidamente	Indicador de Wi-Fi permanece ligado	O indicador de Wi-Fi pisca rapidamente

Nota: se a fritadeira a ar não conectar ao Wi-Fi durante 30 minutos, o indicador de Wi-Fi irá desligar.

Atualização de firmware

Durante uma atualização de firmware através da aplicação Xiaomi Home, o ecrã irá apresentar a mensagem "A atualizar...". Concluída a atualização, a fritadeira a ar irá reiniciar automaticamente.

Nota: a aplicação Xiaomi Home consegue atualizar o firmware em todos os estados, exceto nos seguintes: 1. A alimentação está desligada; 2. O dispositivo está desligado, ou 3. O Wi-Fi está desligado.

Nenhuma outra operação pode ser executada quando a atualização de firmware está a decorrer.

Ligar à aplicação Xiaomi Home

Este produto é compatível com a aplicação Xiaomi Home. Utilize a aplicação Xiaomi Home para controlar o dispositivo e interagir com outros dispositivos domésticos inteligentes.



- Leia o código QR para transferir e instalar a aplicação. A página de configuração da ligação será aberta se a aplicação já estiver instalada. Também pode pesquisar "Xiaomi Home" na loja de aplicações para a transferir e instalar.
- Abra a aplicação Xiaomi Home e toque em "+" no canto superior direito. De seguida, siga as instruções para adicionar o dispositivo.

Nota: a versão da aplicação pode ter sido atualizada. Siga as instruções com base na versão atual da aplicação.

Confeção

Preparações

Os ingredientes podem ser marinados segundos as suas preferências pessoais antes de cozinhar.

Nota: não cozinhe alimentos que contenham hidróxido de sódio, como pretzels, para evitar danificar o revestimento dos cestos.

Começar a cozinhar

1. Começar a cozinhar

- ① Coloque a fritadeira a ar numa superfície estável, nivelada e certifique-se que existe circulação de ar à sua volta.
- ② Coloque a chapa de fritar no fundo do cesto e disponha os alimentos preparados no prato, utilizando a quantidade de ingredientes recomendada na receita.

Nota: o enchimento excessivo dos cestos com alimentos pode afetar a circulação do ar quente no interior, comprometendo o aquecimento uniforme. Ajuste as quantidades de alimentos e o tempo de cozedura conforme necessário para obter os resultados desejados.

- ③ Introduza completamente os cestos na fritadeira a ar.
- ④ Instruções para grelhar

O grelhador pode ser utilizado tanto no cesto superior como no cesto inferior. Depois de colocar os alimentos na chapa de fritar, utilizar o grelhador permite-lhe adicionar uma camada de alimentos adicional. Pode cozinhar os mesmos alimentos ou alimentos diferentes em camadas diferentes.

2. Cozinhar em cesto único

- ① Prima o botão de cesto superior/cesto inferior para aceder às definições do cesto superior/inferior.
- ② Depois de selecionar um cesto, prima os botões de ajuste E/D para percorrer as receitas. Prima o botão de confirmar para selecionar a receita desejada.
- ③ Quando selecionar uma receita, o ecrã irá apresentar o tempo e a temperatura de cozedura predefinidos. Ajuste estes valores utilizando os botões de ajuste E/D e, em seguida, prima o botão de confirmar para confirmar.
- ④ Não pode mudar de receita quando começar a cozinhar. Para mudar de receita, saia do processo de cozedura atual e volte ao estado inicial para configurar uma receita nova.
- ⑤ A cozedura termina automaticamente se não se verificar qualquer operação no prazo de 10 minutos após a cozedura ser colocada em pausa.

3. Cozinhar em cesto duplo

• Cozinhar a mesma receita em ambos os cestos

- ① Prima o botão de cesto duplo para aceder às definições de cozinhar em cesto duplo. Prima os botões de ajuste E/D para selecionar a receita desejada e os parâmetros de cozedura. Uma vez definido, prima o botão de arranque/paragem para começar a cozinhar em ambos os cestos utilizando a mesma receita e os mesmos parâmetros.
- ② A fritadeira a ar sairá do modo de cesto duplo se qualquer parâmetro de um dos cestos for modificado.

Nota: depois de sair do modo de cesto duplo, este não pode ser reativado, mesmo que os parâmetros de ambos os cestos sejam repostos para os mesmos valores.

• Cozinhar receitas diferentes em ambos os cestos

Selecione um cesto e defina os parâmetros de cozedura. Em seguida, selecione o outro cesto e defina os respetivos parâmetros. Prima o botão de arranque/paragem para começar a cozinhar em ambos os cestos em simultâneo.

4. Instruções de utilização da função SYNC

- Prima o botão SYNC depois de definir os parâmetros de cozedura para ambos os cestos. O cesto com o tempo de cozedura mais longo começa a cozinhar primeiro. Quando o tempo de cozedura restante for igual ao tempo de cozedura total do cesto em espera, o segundo cesto começa a cozinhar e ambos os cestos terminarão a cozedura em simultâneo.

- Quando cozinhar com a função SYNC ativada, pode desativá-la premindo o botão SYNC antes do início da cozedura sincronizada, e o cesto em espera começará a cozinhar imediatamente.
- A função SYNC pode ser ativada configurando o segundo cesto no primeiro minuto depois de o primeiro cesto começar a cozinhar. Depois de definir os parâmetros do segundo cesto, prima o botão de arranque/paragem para iniciar a cozedura. O cesto com o tempo de cozedura mais longo começa a cozinhar primeiro, enquanto o outro aguarda. Pode premir o botão SYNC nesta fase para desativar a função SYNC.

Nota: a função SYNC pode ser ativada no prazo de um minuto após o início da cozedura. Se ambos os cestos já estiverem a cozinhar, um cesto deve ser colocado em pausa antes de poder ativar a função SYNC.

5. Remoção de cestos durante a cozedura

- Durante a cozedura, se um ou dois cestos forem removidos, a fritadeira a ar coloca o processo de cozedura em pausa.
- Se ambos os cestos voltarem a ser colocados na fritadeira a ar no prazo de dez minutos, o cesto com cozedura ativa retoma a cozedura, enquanto o cesto em espera continua a aguardar.
- Se ambos os cestos voltarem a ser colocados na fritadeira a ar após 10 minutos e no prazo de 20 minutos, o cesto com cozedura ativa deixa de cozinhar, enquanto o cesto em espera começa a cozinhar.
- Se um dos cestos (ou ambos) permanecer fora da fritadeira a ar durante mais de 20 minutos, a cozedura é automaticamente cancelada para ambos.

PRECAUÇÕES:

- Ao retirar os cestos, os cestos e o seu compartimento interior podem estar muito quentes, por isso não lhes toque para evitar queimaduras.
- Depois de retirar os cestos, volte a colocá-los na fritadeira a ar rapidamente para não afetar o processo de cozedura.

6. Intervalo de ajuste do tempo e da temperatura

- A temperatura pode ser ajustada entre 40 °C e 230 °C. O tempo pode ser definido entre 1 minuto e 8 horas.
- O tempo de cozedura pode ser ajustado utilizando os botões de ajuste E/D. Quando o intervalo de tempo ajustável for igual ou superior a 60 minutos, um toque breve aumentará ou diminuirá o tempo em 1 minuto e um toque longo aumentará ou diminuirá o tempo em 30 minutos. Quando o intervalo de tempo ajustável for inferior a 60 minutos, um toque breve aumentará ou diminuirá o tempo em 1 minuto e um toque longo aumentará ou diminuirá o tempo em 10 minutos.
- A temperatura de cozedura pode ser ajustada utilizando os botões de ajuste E/D. Um toque breve aumentará ou diminuirá a temperatura em 5 °C e um toque longo aumentará ou diminuirá a temperatura em 10 °C.
- Ao ajustar ou modificar as definições de tempo e temperatura no modo de confeção de receitas: se a temperatura de cozedura for superior a 80 °C (até 230 °C), o tempo de cozedura pode ser definido até 1 hora; se a temperatura de cozedura for igual ou inferior a 80 °C, o tempo de cozedura pode ser definido até 8 horas. Se o tempo de cozedura for igual ou inferior a 1 hora, a temperatura de cozedura pode ser regulada entre 40 °C e 230 °C; se o tempo de cozedura variar entre 1 e 8 horas, a temperatura de cozedura pode ser definida para um máximo de 80 °C.

7. Ligar/desligar o lembrete para virar a comida

- Antes de cozinhar, o lembrete para virar a comida pode ser ligado/desligado premindo o botão de lembrete para virar a comida.

- O lembrete para virar a comida está ativado por predefinição para as receitas de batatas fritas, coxinhas de frango, bifés, legumes, peixe assado e cozedura de camada dupla, e pode desativá-lo premindo o botão de lembrete para virar a comida.
- O lembrete para virar a comida está desativado por predefinição no modo manual e em reaquecimento, e pode ativá-lo premindo o botão de lembrete para virar a comida.
- O lembrete para virar a comida não está disponível para pizzas, bolos e frutas desidratadas.
- O lembrete para virar a comida está desativado por predefinição para receitas na nuvem/personalizadas, e pode ser ativado na aplicação. Não é possível ativar o lembrete para virar a comida se o tempo de cozedura for igual ou inferior a 8 minutos.
- Quando chegar a altura de virar a comida, o indicador de virar a comida fica intermitente e o sinal sonoro soa duas vezes, três vezes seguidas. A cozedura continua sem interrupções. Quando tiver retirado o cesto e virado os alimentos, o indicador de virar a comida apaga-se. (Se o indicador permanecer aceso, o lembrete para virar a comida repete-se).

Função de manter quente

- A função de manter quente está ativada por predefinição. Pode ativar ou desativar esta função acedendo a Definições > Definições de termóstato e premindo o botão de confirmar.
- A duração da função de manter quente é de 30 minutos a 80 °C. As receitas que utilizam a função de manter quente entram automaticamente no modo de manter quente após a cozedura. Prima o botão de cancelar para sair do modo de manter quente.

Nota: a função de manter quente será ativada apenas após a cozedura quando a função de manter quente estiver ativada e a temperatura de cozedura estiver definida para 80 °C ou mais. Caso contrário, a fritadeira a ar exibirá imediatamente o ecrã de conclusão da cozedura após esta ter terminado.

- Com o modo de manter quente desligado, o ventilador continuará a funcionar durante 30 segundos após a cozedura para dissipar o calor. Não é possível cancelar o processo, e a remoção do cesto a meio irá interromper automaticamente o processo de arrefecimento.

Modo de receita na nuvem

Ao selecionar e executar uma receita na nuvem através da aplicação Xiaomi Home, pode começar a cozinhar imediatamente ou definir a função de agendamento para agendar a cozedura. A receita na nuvem começará a ser preparada quando o tempo programado restante corresponder ao tempo de cozedura necessário.

PRECAUÇÃO: as receitas na nuvem não podem ser executadas nos seguintes estados:

- ① A alimentação está desligada; ② O Wi-Fi está desligado; ③ Nos modos cozedura/agendamento/manter quente; ④ O cesto é retirado.

Mensagens de erro

Se a fritadeira a ar deteta uma falha ou erro, o ecrã apresenta um código de erro, acompanhado de três sinais sonoros. A fritadeira a ar para então de funcionar. Consulte a secção Resolução de problemas neste manual para obter soluções.

Limpeza e manutenção

Desconecte o cabo de alimentação antes de limpar e fazer manutenção na fritadeira a ar, e espere que arrefeça até uma temperatura segura antes de avançar. Por favor remova o cesto da fritadeira a ar quando limpar a fritadeira a ar.

- Superfície da fritadeira a ar:

A superfície da fritadeira a ar pode ser limpa com um pano seco, suave ou uma esponja húmida com um detergente de limpeza neutro.

- Cavidade:

Para remover manchas de dentro da fritadeira a ar, aplique uma quantidade adequada de detergente diluído em água quente na sua superfície e deixe estar durante cerca de 10 minutos, depois utilize uma esponja suave húmida com água para limpar os resíduos do detergente.

- Cesto:

Limpe a fritadeira a ar após cada utilização. O cesto da fritadeira a ar é revestido, por isso não utilize qualquer palha de aço ou outro tipo de materiais de limpeza abrasivos para limpar, pois este podem danificar o revestimento.

- Chapa de fritar e grelhador:

Utilize um pano suave de algodão ou uma esponja humedecida com detergente neutro para limpar e, em seguida, humedeça com água para limpar os resíduos de detergente.

Nota: a chapa de fritar e o grelhador podem ser separados e colocados na máquina de lavar louça para serem limpos. Os cestos podem ser lavados em água ou limpos na máquina de lavar louça; no entanto, a fritadeira a ar não pode ser lavada em água nem limpa na máquina de lavar louça.

Precauções de limpeza

- Depois de utilizar a fritadeira a ar, desligue a ficha de alimentação atempadamente. Não coloque a fritadeira a ar perto de uma fonte de fogo e não a mergulhe em água. Não posicione a ficha de alimentação diretamente em cima da fritadeira a ar para evitar que a ficha arranhe a sua superfície.
- A limpeza e manutenção devem ser feitas apenas após a fritadeira a ar ter arrefecido.
- Não utilize quaisquer materiais de limpeza ou detergentes corrosivos ou abrasivos.

Nota: a limpeza e manutenção regulares da fritadeira a ar ajudam a prolongar vida sua vida útil.

Resolução de problemas

Problemas	Causas prováveis	Soluções
A fritadeira a ar não funciona.	A fritadeira a ar não está ligada a uma fonte de alimentação.	Ligue o cabo de alimentação a uma tomada elétrica com ligação à terra.
	O cesto não está metido no seu sítio.	Retire o cesto e meta-o de volta no seu sítio.
O ecrã indica que o NTC está em curto-circuito	O sensor está em curto-circuito.	Contacte a equipa do serviço de pós-venda.
O ecrã indica que o NTC está desligado	O sensor tem um circuito quebrado.	Contacte a equipa do serviço de pós-venda.
O ecrã indica uma falha do chip de amostragem AD	Falha do chip de amostragem AD	Contacte a equipa do serviço de pós-venda.
A ventoinha não roda.	A lâmina da ventoinha está presa.	Contacte a equipa do serviço de pós-venda.
	O motor está danificado ou outros componentes têm circuito partido.	Contacte a equipa do serviço de pós-venda.

É emitido fumo branco.	Cozinhar ingredientes gordurosos	Quando frita ingredientes que contêm mais gordura, irá haver mais fumo, o que é normal.
	A fritadeira a ar ainda contém resíduos de gordura do programa de cozinha anterior.	Certifique-se que limpa a fritadeira a ar após cada programa de cozinha.
Não é possível inserir o cesto na fritadeira a ar facilmente.	Demasiados ingredientes no cesto	Os ingredientes no cesto não podem exceder a marca indicadora do máximo.
	O cesto não está inserido de forma adequada.	Insira o cesto de forma adequada.
A função de agendamento não funciona como solicitado.	O tempo de agendamento é demasiado curto.	O tempo agendado é mais curto que o tempo de cozedura.
Não é possível ligar ao Wi-Fi.	A aplicação Xiaomi Home não está atualizada para a versão mais recente.	Atualize a aplicação Xiaomi Home para a versão mais recente.
	O sinal de Wi-Fi está fraco.	Desloque-se para um local onde o sinal seja suficientemente forte.
Não é possível ligar a fritadeira a ar	Não é possível ligar o Wi-Fi.	Verifique se o Wi-Fi está ligado normalmente ou reinicie o Wi-Fi para a voltar a ligar.

Dicas de manutenção

- Apenas técnicos com formação profissional e devidamente qualificados devem reparar a fritadeira a ar.
- Qualquer outra pessoa não deverá consertar a fritadeira a ar sem permissão, de modo a evitar consequências sérias.
- Quando a fritadeira a ar não funcionar corretamente, consulte a secção Resolução de problemas antes de contactar a equipa de serviço de pós-venda.
- Se o erro persistir, retire o cabo de alimentação para desligar a alimentação e contacte a equipa de serviço de pós-venda.

Recomendações de cozedura

* Os ingredientes listados destinam-se a um cesto. Se cozinhar com dois cestos, duplique os ingredientes, mantendo a mesma temperatura e o mesmo tempo.

Ingredientes (descongelados)	Zona de cozedura	Quantidades de ingredientes recomendadas	Temperatura	Tempo de cozedura recomendado
Batatas fritas 1/4"	Cesto único	400-500 g	200 °C	22-24 minutos
Coxa de frango	Cesto único	3-5 unidades	180 °C	27-29 minutos
Bife	Cesto único	150-200 g	230 °C	14-16 minutos
Peixe	Cesto único	300-400 g	230 °C	13-16 minutos
Vegetais	Cesto único	300-400 g	180 °C	9-11 minutos
Pizza	Cesto único	7" (apro. 200 g)	160 °C	14-16 minutos
Bolo	Cesto único	5-6	150 °C	14-16 minutos
Frutas desidratadas	Cesto único	70-80 g	60 °C	5 horas

Ingredientes (descongelados)	Zona de cozedura		Quantidades de ingredientes recomendadas	Temperatura	Tempo de cozedura recomendado
Combinação recomendada 1	Cesto único	Cesto superior	Peito de frango: 300-400 g	180 °C	23-25 minutos
		Cesto inferior	Pedaços de batata: 350-400 g		
Combinação recomendada 2	Cesto único	Cesto superior	Coxinha de frango: 200-300 g	180 °C	15-17 minutos
		Cesto inferior	Brócolos: 300-400 g		
Combinação recomendada 3	Cesto único	Cesto superior	Salmão: 150-200 g	180 °C	13-14 minutos
		Cesto inferior	Espargos: 150-200 g		
Combinação recomendada 4	Cesto único	Cesto superior	Bife: 150-200 g	200 °C	15-17 minutos
		Cesto inferior	Espargos: 150-200 g		
Combinação recomendada 5	Cesto único	Cesto superior	Costeletas de porco desossadas: 250-300 g	180 °C	18-20 minutos
		Cesto inferior	Couves-de-bruxelas: 300-400 g		

Notas:

- As receitas de camada dupla requerem a utilização do grelhador para cozinhar dois alimentos diferentes simultaneamente em camadas empilhadas verticalmente dentro do mesmo cesto.
- No caso da carne congelada, recomendamos que a descongele completamente antes de a cozinhar.
- Para obter melhores resultados, ative o lembrete para virar a comida. Evite usar ingredientes muito leves, pois podem flutuar ou girar durante o cozimento.

Especificações

Nome: Forno (Fritadeira a Ar)	Capacidade: 12 L	
Modelo: MAF-DS1201	Frequência nominal: 50–60 Hz	Peso líquido: 10,0 kg
Potência nominal: 2800 W	Tensão nominal: 220–240 V-	Peso bruto: 12,0 kg
Potência de saída: < 20 dBm	Dimensões da embalagem: 520 × 335 × 457 mm	
Temperatura operacional: -10 °C a 40 °C	Frequência de operação: 2412–2472 MHz	
Ligação sem fios: Wi-Fi IEEE 802.11 b/g/n 2,4 GHz	Frequência de operação do Bluetooth: 2402–2480 MHz	

Mantenha pelo menos 20 cm de distância da fritadeira a ar em uso normal.



Pelo presente, Xiaomi Communications Co., Ltd. declara que o equipamento de rádio do tipo de forno (Fritadeira a ar) MAF-DS1201 está em conformidade com a Diretiva 2014/53/UE. O texto completo da declaração de conformidade da UE está disponível em: <https://www.mi.com/global/support/terms/declaration/>



Todos os produtos que apresentem este símbolo são considerados resíduos de equipamentos elétricos e eletrônicos (REEE, conforme a Diretiva 2012/19/UE), não devendo ser misturados com resíduos domésticos indiscriminados. Em vez disso, o Utilizador deve proteger a saúde humana e o meio ambiente, e entregar o respetivo equipamento num ponto de recolha designado para reciclagem de resíduos de equipamentos elétricos e eletrônicos, indicado pelo governo ou pelas autoridades locais. A correta eliminação e a reciclagem ajudarão a prevenir eventuais consequências negativas para o meio ambiente e a saúde humana. Para obter mais informações sobre os locais e os termos e condições dos referidos pontos de recolha, entre em contacto com a entidade responsável pela instalação ou com as autoridades locais.

Consumo de energia

Modo de espera: ≤ 0,5 W

Em espera com ecrã de estado: ≤ 0,8 W

Modo de espera em rede: ≤ 2,0 W

Tempo para entrar na condição

Modo de espera em rede: ≤ 20 min

Fabricante: Xiaomi Communications Co., Ltd.

Morada: #019, 9th Floor, Building 6, 33 Xi'erqi Middle Road, Haidian District, Beijing, 100085, China

Para mais informações, consulte o site www.mi.com

Versão do Manual do utilizador: V1.0

Przed rozpoczęciem korzystania z produktu należy dokładnie zapoznać się z niniejszą instrukcją i zachować ją na przyszłość.

Produkt jest przeznaczony wyłącznie do użytku domowego.

Instrukcje dotyczące bezpieczeństwa

Aby zapewnić bezpieczeństwo i ograniczyć ryzyko urazów oraz szkód materialnych, należy przestrzegać poniższych środków ostrożności.

- Ten produkt może być używany przez dzieci w wieku powyżej 8 lat oraz osoby o ograniczonych zdolnościach ruchowych, postrzegania lub umysłowych, a także przez osoby bez doświadczenia ze sprzętem bądź z brakiem wiedzy na jego temat, jeśli odbywa się to pod nadzorem lub zgodnie z instrukcją użytkownika sprzętu w bezpieczny sposób i ze zrozumieniem występujących zagrożeń. Dzieci nie powinny bawić się urządzeniem. Czyszczenie i konserwacja mogą być przeprowadzane przez dzieci w wieku powyżej 8 lat tylko wtedy, gdy odbywa się to pod nadzorem. (EN 60335)
- Frytkownicę beztłuszczową i przewód zasilania należy trzymać poza zasięgiem dzieci w wieku poniżej 8 lat. (EN 60335)
- Tego urządzenia nie powinny używać osoby (w tym dzieci) o obniżonej sprawności fizycznej, sensorycznej lub umysłowej ani osoby bez odpowiedniej wiedzy i doświadczenia, chyba że nad ich bezpieczeństwem będzie czuwała osoba za nie odpowiedzialna. (IEC 60335)
Dzieci powinny pozostawać pod nadzorem, aby uniemożliwić im zabawę urządzeniem. (IEC 60335)
- W razie uszkodzenia lub zniszczenia przewodu zasilania należy go wymienić u producenta lub w serwisie posprzedażnym w celu uniknięcia niebezpieczeństwa.
- Temperatura dostępnych powierzchni może wzrosnąć po uruchomieniu frytkownicy beztłuszczowej.
- Podczas korzystania z frytkownicy beztłuszczowej powierzchnia łatwo się nagrzewa.
- Frytkownicy beztłuszczowej nie można obsługiwać za pomocą zewnętrznego minutnika ani niezależnego pilota zdalnego sterowania.
- Nie zatykaj wlotów i wylotów powietrza we frytkownicy beztłuszczowej ani ujścia rozpraszającego ciepło podczas korzystania z produktu – w przeciwnym razie może dojść do zakłócenia normalnego procesu rozpraszania ciepła.
- Nieprzygotowani profesjonalnie technicy nie powinni modyfikować wewnętrznego okablowania frytkownicy beztłuszczowej.
- Nie używaj węgla ani innych podobnych źródeł gorąca do podgrzewania kosza, płyty do smażenia lub grilla.
- Nie umieszczaj kosza na innych źródłach gorąca, takich jak kuchenka indukcyjna czy gazowa.

- Nie podłączaj przewodu zasilania do gniazdka ani nie odłączaj go mokrymi rękami, bo może to spowodować porażenie prądem.
- Nie używaj przewodu zasilania z poluzowanymi złączami lub słabym stykiem.
- Unikaj przesuwania się przewodu zasilania poprzez ostre przedmioty, aby uniknąć uszkodzenia go.
- Nie używaj frytkownicy beztłuszczowej do przechowywania przedmiotów, zwłaszcza łatwopalnych, wybuchowych lub korozyjnych.
- Nie uciskaj nadmiernie, nie zginaj i nie wykręcaj przewodu zasilania ani nie umieszczaj na nim ciężkich przedmiotów – w przeciwnym razie może dojść do odsłonięcia lub przerwania rdzenia.
- Jeśli frytkownica beztłuszczowa nie działa prawidłowo lub wystąpi usterka, natychmiast przestań jej używać i odłącz od źródła zasilania.
- Frytkownicy beztłuszczowej nie można uruchomić bez umieszczenia kosza na swoim miejscu.
- Aby uniknąć poparzeń, nie dotykaj kosza gołymi rękoma podczas lub natychmiast po skorzystaniu z urządzenia.
- Aby zapobiec ryzyku uduszenia, nie wolno pozwalać dzieciom przebywać w pobliżu folii do owijania i opakowania ani bawić się nimi.
- Nie używaj plastikowych przyborów ani zwykłego papieru do owijania w celu owijania żywności przeznaczonej do gotowania.
- Aby uniknąć uszkodzeń lub wadliwego działania, nie upuszczaj frytkownicy beztłuszczowej ani nie uderzaj w nią twardymi przedmiotami.
- Aby uniknąć porażenia prądem lub urazu ciała, nie wsadzaj szpilek, drutów ani innych przedmiotów do otworów frytkownicy beztłuszczowej.
- Nie używaj akcesoriów innych niż zalecane przez producenta.
- Normalny zakres wysokości roboczej dla tego produktu wynosi 0–2000 metrów.
- Podczas obsługi należy zachować odległość co najmniej 30 cm między wylotami powietrza a innymi urządzeniami.
- Podczas obsługi frytkownicy beztłuszczowej nie poruszaj ani nie potrząsaj nią.
- Aby uniknąć zagrożeń, nie umieszczaj żadnych ciał obcych w przełączniku bezpieczeństwa.
- Umieszczając frytkownicę beztłuszczową w szafce kuchennej itp., upewnij się, że jest ona dobrze wietrzona.
- Przed przystąpieniem do czyszczenia lub naprawy odłącz frytkownicę beztłuszczową od gniazdka.
- Aby uniknąć uszkodzenia produktu lub wypadków, produkt należy umieścić na równej, odpornej na ciepło powierzchni.

- Upewnij się, że silikonowe części frytkownicy beztłuszczowej nie stykają się z etanolem lub roztworem zawierającym ponad 50% alkoholu.
- Aby uniknąć porażenia prądem lub innych zagrożeń, upewnij się, że gniazdko elektryczne, do którego podłączona jest frytkownica beztłuszczowa, jest dobrze uziemione.
- Należy używać wyłącznie uziemionego gniazdka elektrycznego o prądzie znamionowym 16 A, aby uniknąć ryzyka pożaru i innych potencjalnych zagrożeń.
- Jeśli przewód zasilania jest uszkodzony, musi zostać wymieniony przez producenta, jego autoryzowanego agenta lub wykwalifikowaną osobę w celu uniknięcia zagrożenia.
- Wyłącznie do użytku domowego.
- To urządzenie jest przeznaczone do użytku domowego i podobnych zastosowań:
 - aneksy kuchenne dla personelu sklepów, biur i innych miejsc pracy;
 - domy w gospodarstwach;
 - klienci hoteli, moteli i innych obszarów mieszkalnych;
 - zakwaterowanie ze śniadaniem.



PRZESTROGA: gorące powierzchnie.

Przegląd produktu

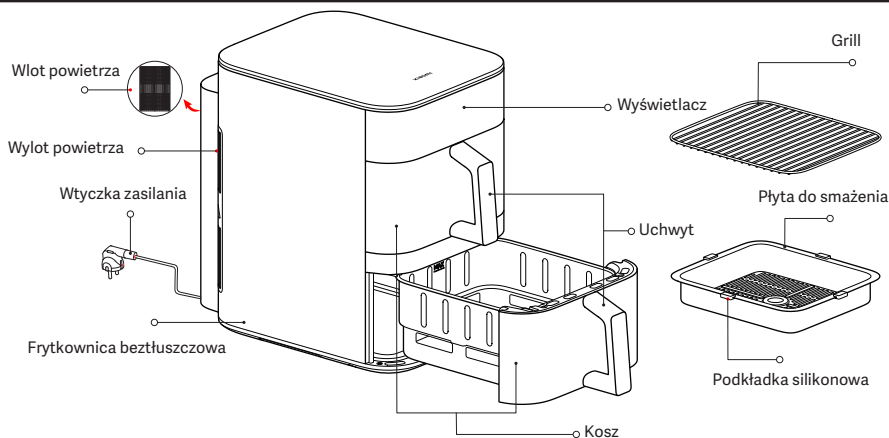

Ilustracje produktu, akcesoriów i interfejsu użytkownika przedstawione w niniejszej instrukcji obsługi służą jedynie jako odniesienie. Rzeczywisty produkt i funkcje mogą różnić się od przedstawionych w związku z ulepszeniami produktu.

1. Podkładki silikonowe w płycie do smażenia są wykonane z materiału odpornego na wysoką temperaturę i przeznaczone do kontaktu z żywnością. Zapobiegają ryzyku powstawania zadrapań w powłoce koszy po zetknięciu się z krawędziami płyt do smażenia i unieruchamiają te płyty. Nie zdejmuj podkładek silikonowych.
2. Za małe składniki nie są odpowiednie do wykorzystania na grillu. Upewnij się, że składniki nie wypadają przez szpary w grillu.

Panel sterowania

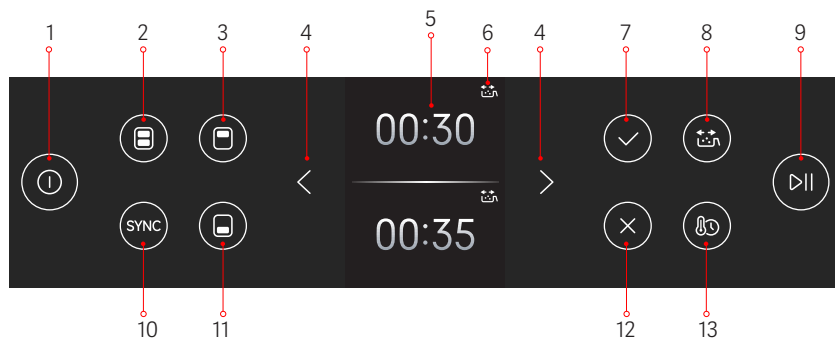

1. Przycisk włączenia/wyłączenia
2. Przycisk obu koszy
3. Przycisk kosza górnego
4. Przycisk regulacji L/P
5. Wyświetlacz
6. Wskaźnik odwracania jedzenia
7. Przycisk potwierdzenia
8. Przycisk przypomnienia o przewróceniu potrawy
9. Przycisk uruchomienia/zatrzymania
10. Przycisk SYNC
11. Przycisk kosza dolnego
12. Przycisk anulowania
13. Przycisk czasu/temperatury

Jak używać

Podłącz przewód zasilania do gniazdka i naciśnij przycisk włączenia/wyłączenia, aby przejść w stan początkowy.

Uwagi: 1. Po wstępnym doprowadzeniu zasilania naciśnij przycisk włączenia/wyłączenia, a włączy się wyświetlacz. Po 2 sekundach wyświetli się interfejs wyboru języka. Za pomocą przycisków regulacji L/P wybierz język, a następnie naciśnij przycisk potwierdzenia. Wyświetli się ekran potwierdzenia Wi-Fi. Naciśnij przycisk potwierdzenia ponownie, aby przejść w stan oczekiwania na połączenie Wi-Fi – wskaźnik połączenia zamiga. Po nawiązaniu połączenia naciśnij przycisk potwierdzenia, aby przejść do ekranu wyboru kosza.

2. Po pierwszym włączeniu frytkownica beztłuszczowa może wydzielać słaby zapach. Aby się go pozbyć, najlepiej ją uruchomić z pustym koszem przy maksymalnej temperaturze (230°C) i na 5 minut. Po uruchomieniu frytkownicy beztłuszczowej z pustymi koszami może wydzielać się niewielka ilość białego dymu lub zapach, co jest zupełnie normalne.

Stan początkowy

Podłącz przewód zasilania do gniazdka i naciśnij przycisk włączenia/wyłączenia, aby uruchomić frytkownicę beztłuszczową i przejść do ekranu wyboru kosza.

Wyłączenie

Naciśnięcie przycisku włączenia/wyłączenia w dowolnym stanie spowoduje przejście do trybu wyłączenia.

Ustawianie Wi-Fi





• Resetowanie Wi-Fi:

- 1 Naciśnij przycisk potwierdzenia na ekranie Wi-Fi, aby przejść do trybu resetu Wi-Fi. Naciśnij przycisk potwierdzenia ponownie, aby zresetować Wi-Fi lub przycisk anulowania, aby opuścić tryb resetu Wi-Fi.
- 2 Po włączeniu Wi-Fi i przejściu frytkownicy beztłuszczowej w tryb bezczynności naciśnij i przytrzymaj przycisk obu koszy przez 7 sekund, aby zresetować Wi-Fi.

• Włączanie/wyłączanie Wi-Fi:

- 1 Po włączeniu/wyłączeniu Wi-Fi i przejściu frytkownicy beztłuszczowej w tryb bezczynności naciśnij i przytrzymaj przycisk kosza górnego przez 5 sekund, aby wyłączyć/włączyć Wi-Fi.
- 2 Wi-Fi można również włączyć/wyłączyć w ustawieniach Wi-Fi, w menu ustawień.

Wskaźnik statusu Wi-Fi

			
Oczekiwanie na szybkie połączenie...	Ponowne łączenie po rozłączeniu...	Połączono pomyślnie	Aktualizowanie...
Wskaźnik Wi-Fi miga wolno	Wskaźnik Wi-Fi miga szybko	Wskaźnik Wi-Fi pozostaje włączony	Wskaźnik Wi-Fi miga szybko

Uwaga: jeśli po upływie 30 minut wielofunkcyjna frytkownica nie połączy się z Wi-Fi, wskaźnik Wi-Fi zgaśnie.

Aktualizacja oprogramowania układowego

Podczas aktualizacji oprogramowania układowego w aplikacji Xiaomi Home na wyświetlaczu wyświetli się komunikat „Aktualizowanie...”. Po zakończeniu aktualizacji frytkownica beztłuszczowa uruchomi się ponownie automatycznie.

Uwaga: aplikacja Xiaomi Home może zaktualizować oprogramowanie układowe w wszystkich stanach z wyjątkiem następujących sytuacji: 1. Zasilanie jest odłączone. 2. Urządzenie jest wyłączone. 3. Wi-Fi jest rozłączone. Podczas aktualizacji oprogramowania układowego nie można wykonywać innych operacji.

Łączenie z aplikacją Xiaomi Home

Ten produkt obsługuje aplikację Xiaomi Home. Używaj aplikacji Xiaomi Home do sterowania urządzeniem i obsługi innych inteligentnych urządzeń domowych.



- Zeskanuj kod QR, aby pobrać i zainstalować aplikację. Jeśli aplikacja jest już zainstalowana, nastąpi przekierowanie do strony konfiguracji połączenia. Aby pobrać i zainstalować aplikację, możesz też wyszukać nazwę „Xiaomi Home” w sklepie z aplikacjami.
- Otwórz aplikację Xiaomi Home, naciśnij przycisk „+” w górnym prawym rogu ekranu i wykonaj polecenia, aby dodać urządzenie.
Uwaga: wersja aplikacji mogła zostać uaktualniona. Wykonuj instrukcje bieżącej wersji aplikacji.

Gotowanie

Przygotowanie

Przed przystąpieniem do gotowania składniki można zamarynować zgodnie z własnymi upodobaniami.

Uwaga: nie przyrządzaj posiłków zawierających wodorotlenek sodu, takich jak precele, aby zapobiec uszkodzeniu powłoki kosza.

Rozpoczęcie gotowania

1. Rozpoczęcie gotowania

① Umieść frytkownicę beztłuszczową na stabilnej, równej powierzchni i zapewnij prawidłowe krążenie powietrza wokół niej.

② Umieść płytę do smażenia na spodzie kosza, a przygotowane jedzenie na płycie – przygotuj składniki w ilościach zalecanych w przepisie.

Uwaga: przepełnienie kosza jedzeniem może wpłynąć na wewnętrzne krążenie gorącego powietrza, a w konsekwencji na równomierne podgrzewanie. Aby uzyskać pożądane rezultaty, dostosuj ilość jedzenia i czas gotowania do swoich potrzeb.

③ Włóż kosze całkowicie do frytkownicy beztłuszczowej.

④ Instrukcja obsługi grilla

Grill można włożyć do kosza górnego i dolnego. Umożliwia on włożenie dodatkowej warstwy składników po umieszczeniu jedzenia na płycie do smażenia. Możesz przyrządzić te same lub inne potrawy w różnych warstwach.

2. Gotowanie w jednym koszu

① Naciśnij przycisk kosza górnego/dolnego, aby przejść do ustawień kosza górnego/dolnego.

② Po wybraniu kosza naciskaj przyciski regulacji L/P, aby przechodzić między przepisami. Naciśnij przycisk potwierdzenia, aby wybrać preferowany przepis.

③ Po wybraniu przepisu na wyświetlaczu pojawi się domyślny czas gotowania i temperatura. Dostosuj te wartości za pomocą przycisków regulacji L/P, a następnie naciśnij przycisk potwierdzenia, aby je potwierdzić.

④ Po rozpoczęciu gotowania nie można zmienić przepisu. Aby zmienić przepis, przerwij aktualny program gotowania i wróć do stanu początkowego, aby ustawić nowy.

⑤ Gotowanie skończy się automatycznie, jeśli w ciągu 10 minut od chwili wstrzymania programu nie wykonasz żadnej operacji.

3. Gotowanie w obu koszach

• Gotowanie tego samego dania w obu koszach

① Naciśnij przycisk obu koszy, aby przejść do ustawień gotowania w obu koszach. Naciśnij przyciski regulacji L/P, aby wybrać preferowany przepis i parametry gotowania. Po wykonaniu ustawień naciśnij przycisk uruchomienia/zatrzymania, aby rozpocząć gotowanie w obu koszach według tego samego przepisu i parametrów.

② Po zmodyfikowaniu dowolnego parametru w jakimkolwiek koszu frytkownica beztłuszczowa opuści tryb obu koszy.

Uwaga: po opuszczeniu trybu obu koszy nie można go wznowić, nawet jeśli parametry dwóch koszy zostaną zresetowane do tych samych wartości.

• Przyrządzanie różnych dań w obu koszach

Wybierz jeden kosz i ustaw parametry gotowania. Następnie wybierz drugi kosz i ustaw jego parametry. Naciśnij przycisk uruchomienia/zatrzymania, aby rozpocząć równoczesne gotowanie w obu koszach.

4. Instrukcja korzystania z funkcji SYNC

• Po ustawieniu parametrów gotowania dla obu koszy naciśnij przycisk SYNC. Kosz z dłuższym czasem gotowania uruchomi się jako pierwszy. Gdy pozostały czas gotowania będzie równy całkowitemu czasowi gotowania w koszu znajdującym się w trybie gotowości, ten drugi kosz uruchomi się i gotowanie w obu koszach zakończy się w tym samym czasie.

- Podczas gotowania włączoną funkcję SYNC można wyłączyć poprzez naciśnięcie przycisku SYNC przed rozpoczęciem zsynchronizowanego gotowania – gotowanie w koszu znajdującym się w trybie gotowości rozpocznie się natychmiast.
- Funkcję SYNC można włączyć, ustawiając drugi kosz w ciągu jednej minuty po rozpoczęciu gotowania w pierwszym koszu. Po ustawieniu parametrów dla drugiego kosza naciśnij przycisk uruchomienia/zatrzymania, aby rozpocząć gotowanie. Kosz z dłuższym czasem gotowania uruchomi się jako pierwszy, a drugi będzie w trybie oczekiwania. Na tym etapie można nacisnąć przycisk SYNC, aby wyłączyć funkcję SYNC.

Uwaga: funkcję SYNC można włączyć w ciągu jednej minuty po rozpoczęciu gotowania. Jeśli gotowanie odbywa się w obu koszach, przed włączeniem funkcji SYNC należy wstrzymać pracę jednego kosza.

5. Wyjmowanie kosza podczas gotowania

- Jeśli podczas gotowania wyjęty zostanie jeden lub oba kosze, frytkownica beztłuszczowa wstrzyma program.
- Jeżeli oba kosze zostaną z powrotem umieszczone we frytkownicy beztłuszczowej w ciągu dziesięciu minut, kosz, w którym odbywa się gotowanie, wznowi proces, podczas gdy kosz oczekujący będzie nadal czekać.
- Jeżeli oba kosze zostaną z powrotem umieszczone we frytkownicy beztłuszczowej po upływie 10 minut, ale przed upływem 20 minut, wtedy kosz, w którym odbywa się gotowanie, zakończy program, natomiast kosz oczekujący rozpocznie go.
- Jeśli któryś z koszy (lub oba) pozostaną poza frytkownicą beztłuszczową przez ponad 20 minut, gotowanie zostanie automatycznie anulowane dla obydwu koszy.

PRZESTROGI:

- Podczas wyjmowania kosze i ich powierzchnie wewnętrzne mogą być bardzo gorące, więc nie dotykaj ich, a unikniesz poparzenia.
- Po wyjęciu koszy umieść je szybko z powrotem we frytkownicy beztłuszczowej, aby nie zakłócić procesu gotowania.

6. Zakres regulacji czasu i temperatury

- Temperaturę można regulować w zakresie od 40°C do 230°C. Czas można regulować w zakresie od 1 minuty do 8 godzin.
- Czas gotowania można wyregulować za pomocą przycisków regulacji L/P. Jeśli zakres regulacji czasu wynosi 60 minut lub więcej, krótkie naciśnięcie spowoduje zwiększenie lub zmniejszenie czasu o 1 minutę, a długie – o 30 minut. Jeśli zakres regulacji czasu wynosi mniej niż 60 minut, krótkie naciśnięcie spowoduje zwiększenie lub zmniejszenie czasu o 1 minutę, a długie – o 10 minut.
- Temperaturę gotowania można wyregulować za pomocą przycisków regulacji L/P. Krótkie naciśnięcie spowoduje zwiększenie lub zmniejszenie temperatury o 5°C, a długie – o 10°C.
- Regulacja lub modyfikacja ustawień czasu i temperatury w trybie gotowania dań: jeśli temperatura gotowania przekracza 80°C (maks. 230°C), czas gotowania można ustawić na maks. 1 godzinę; jeśli temperatura gotowania wynosi 80°C lub mniej, czas gotowania można ustawić na maks. 8 godzin. Jeśli czas gotowania wynosi 1 godzinę lub mniej, temperaturę gotowania można ustawić w zakresie od 40°C do 230°C, a jeśli wynosi od 1 do 8 godzin, temperaturę gotowania można ustawić na maks. 80°C.

7. Włączanie/wyłączanie przypomnienia o przewróceniu potrawy

- Przed rozpoczęciem gotowania przypomnienie o przewróceniu potrawy można włączyć/wyłączyć poprzez naciśnięcie przycisku tego przypomnienia.
- Przypomnienie o przewróceniu potrawy jest domyślnie włączone w przypadku frytek, pałek z kurczaka, steku, warzyw, pieczonej ryby oraz dań dwuwarstwowych. Można je wyłączyć poprzez naciśnięcie przycisku tego przypomnienia.

- Przypomnienie o przewróceniu potrawy jest domyślnie wyłączone w trybie ręcznym i odgrzewania. Można je włączyć poprzez naciśnięcie przycisku tego przypomnienia.
- Przypomnienie o przewróceniu potrawy nie dotyczy pizzy, ciasta oraz suszonych owoców.
- Przypomnienie o przewróceniu potrawy jest domyślnie wyłączone w przypadku przepisów w chmurze/niestandardowych. Można je włączyć w aplikacji. Przypomnienia o przewróceniu potrawy nie można włączyć, jeśli czas gotowania wynosi 8 minut lub mniej.
- Gdy nadejdzie moment przewrócenia jedzenia, wskaźnik odwracania jedzenia zamiga i rozlegnie się sygnał dźwiękowy dwa lub trzy razy z rzędu. Gotowanie będzie przebiegać dalej. Po wyjęciu kosza i przewróceniu jedzenia wskaźnik zgaśnie (jeśli pozostanie włączony, przypomnienie o przewróceniu potrawy powtórzy się).

Funkcja utrzymywania ciepła

- Funkcja utrzymywania ciepła jest domyślnie włączona. Można ją włączyć lub wyłączyć w sekcji Ustawienia > Ustawienia termostatu i naciskając przycisk potwierdzenia.
- Czas utrzymywania ciepła wynosi 30 minut w temperaturze 80°C. Przepisy uwzględniające tę funkcję spowodują automatyczne przejście w tryb utrzymywania ciepła po zakończeniu gotowania. Aby opuścić tryb utrzymywania ciepła, naciśnij przycisk anulowania.

Uwaga: funkcja utrzymywania ciepła włącza się po zakończeniu gotowania tylko wtedy, gdy utrzymywanie ciepła jest włączone, a temperatura gotowania jest ustawiona na co najmniej 80°C. W przeciwnym razie po zakończeniu gotowania we frytkownicy beztłuszczowej natychmiast wyświetli się ekran zakończono gotowania.

- Jeśli tryb utrzymywania ciepła jest wyłączony, po zakończeniu gotowania wentylator będzie działał jeszcze przez 30 sekund, aby rozproszyć ciepło. Procesu nie można anulować, a wyjęcie kosza w środku programu spowoduje automatyczne zatrzymanie chłodzenia.

Tryb przepisów w chmurze

Podczas wybierania i realizowania przepisu zamieszczonego w chmurze za pośrednictwem aplikacji Xiaomi Home gotowanie można rozpocząć natychmiast lub ustawić funkcję planowania, aby je zaplanować. Realizacja przepisu zamieszczonego w chmurze rozpocznie się, gdy pozostały zaplanowany czas zrówna się z wymaganym czasem gotowania.

PRZESTROGA: z przepisów w chmurze nie można korzystać w następujących stanach:

- ① zasilanie jest odłączone; ② Wi-Fi jest rozłączone; ③ tryb gotowania/planowania/utrzymywania ciepła; ④ kosz jest wyjęty.

Komunikaty o błędach

Jeśli wykryty zostanie błąd lub usterka frytkownicy beztłuszczowej, na wyświetlaczu pojawi się kod błędu i rozlegną się trzy sygnały dźwiękowe. W tym czasie frytkownica beztłuszczowa przestanie działać. Zapoznaj się z sekcją poświęconą Rozwiązywaniu problemów, zamieszczoną w tej instrukcji.

Czyszczenie i konserwacja

Przed przystąpieniem do czyszczenia i konserwacji frytkownicy beztłuszczowej odłącz przewód zasilania i poczekaj, aż się ochłodzi do bezpiecznej temperatury. Podczas czyszczenia frytkownicy beztłuszczowej wyjmij z niej kosz.

- Powierzchnia frytkownicy beztłuszczowej:

Powierzchnię frytkownicy beztłuszczowej można przetrzeć suchą, miękką szmatką lub gąbką zwilżoną neutralnym środkiem czyszczącym.

- **Wnętrze:**

Aby usunąć plamy z wnętrza frytkownicy beztłuszczowej, użyj odpowiedniej ilości detergentu rozpuszczonego w gorącej wodzie i nałóż go na powierzchnię, a następnie pozostaw na około 10 minut; użyj miękkiej gąbki zwilżonej wodzą, aby usunąć resztki detergentu.

- **Kosz:**

Po każdym użyciu wyczyść frytkownicę beztłuszczową. Kosz frytkownicy beztłuszczowej jest powlekany, więc podczas czyszczenia nie używaj wełny stalowej ani innych ściernych materiałów czyszczących, bo mogą one uszkodzić powłokę.

- **Płyta do smażenia i grill:**

Podczas czyszczenia używaj miękkiej, bawełnianej szmatki lub gąbki zwilżonej neutralnym środkiem czyszczącym, a następnie zmocz wodą, aby usunąć resztki detergentu.

Uwaga: płytę do smażenia i grill można oddzielić i umieścić w zmywarce, kosz można umyć w wodzie lub w zmywarce, frytkownicy beztłuszczowej nie można jednak czyścić w wodzie ani w zmywarce.

Środki ostrożności związane z czyszczeniem

- Po zakończeniu korzystania z frytkownicy beztłuszczowej natychmiast odłącz wtyczkę zasilania. Nie umieszczaj frytkownicy beztłuszczowej w pobliżu źródła ognia i nie zanurzaj jej w wodzie. Nie umieszczaj wtyczki zasilania bezpośrednio na frytkownicy beztłuszczowej, aby zapobiec zarysowaniu powierzchni.
- Czyszczenie i konserwację należy wykonywać wyłącznie po ochłodzeniu się frytkownicy beztłuszczowej.
- Nie stosuj korozyjnych lub ściernych materiałów ani środków czyszczących.

Uwaga: regularne czyszczenie i konserwacja frytkownicy beztłuszczowej wydłużą jej okres eksploatacyjny.

Rozwiązywanie problemów

Problemy	Prawdopodobne przyczyny	Rozwiązania
Frytkownica beztłuszczowa nie działa.	Frytkownica beztłuszczowa nie jest podłączona do zasilania. Kosz nie jest umieszczony na swoim miejscu.	Podłącz przewód zasilania do uziemionego gniazdka elektrycznego. Wyciągnij kosz i wepnij go ponownie na swoje miejsce.
Wyświetlacz wskazuje zwarcie w NTC	W czujniku wystąpiło zwarcie.	Skontaktuj się z posprzedażowym działem serwisowym.
Wyświetlacz wskazuje rozłączenie NTC	Obwód czujnika zepsuł się.	Skontaktuj się z posprzedażowym działem serwisowym.
Wyświetlacz wskazuje usterkę mikroukładu próbkowania AD	Usterka mikroukładu próbkowania AD	Skontaktuj się z posprzedażowym działem serwisowym.
Wentylator nie obraca się.	Łopatką wentylatora jest zablokowana.	Skontaktuj się z posprzedażowym działem serwisowym.
	Silnik uległ uszkodzeniu lub obwód innych części składowych zepsuł się.	Skontaktuj się z posprzedażowym działem serwisowym.

Pojawił się biały dym.	Gotowanie tłustych składników	Podczas smażenia składników zawierających większe ilości tłuszczu pojawia się dużo dymu i jest to zupełnie normalne.
	Frytkownica beztłuszczowa zawiera resztki tłuszczu po poprzednim programie gotowania.	Wyczyść frytkownicę beztłuszczową po każdym programie gotowania.
Kosza nie można włożyć gładko do frytkownicy beztłuszczowej.	W koszu znajduje się zbyt wiele składników.	Składniki w koszu nie mogą przekroczyć maksymalnego oznaczenia.
	Kosz nie jest włożony prawidłowo.	Włóż kosz prawidłowo.
Funkcja planowania nie działa, jak powinna.	Zaplanowany czas jest za krótki.	Zaplanowany czas jest krótszy niż czas gotowania.
Nie można połączyć Wi-Fi.	Wersja aplikacji Xiaomi Home nie jest najnowsza.	Zaktualizuj aplikację Xiaomi Home do najnowszej wersji.
	Sygnał Wi-Fi jest słaby.	Przejdź do miejsca, w którym sygnał jest wystarczająco silny.
Nie można połączyć frytkownicy beztłuszczowej	Nie można połączyć się z Wi-Fi.	Sprawdź, czy Wi-Fi jest połączone normalnie lub zresetuj Wi-Fi, aby połączyć się ponownie.

Wskazówki dotyczące konserwacji

- Tylko odpowiednio przeszkoleni, wykwalifikowani technicy powinni przystępować do naprawy frytkownicy beztłuszczowej.
- Inne osoby nie powinny naprawiać frytkownicy beztłuszczowej bez pozwolenia – w przeciwnym razie grozi to poważnymi konsekwencjami.
- Jeśli frytkownica beztłuszczowa nie działa normalnie, przed skontaktowaniem się z posprzedażowym działem serwisowym zapoznaj się z sekcją Rozwiązywanie problemów.
- Jeśli problem nie ustępuje, wyjmij przewód zasilania z gniazdka i odłącz go, a następnie skontaktuj się z posprzedażowym działem serwisowym.

Zalecenia dotyczące gotowania

* Wymienione składniki dotyczą jednego kosza. Podczas gotowania w obu koszach podwój ilość składników, ale stosuj tę samą temperaturę i czas.

Składniki (odmrożone)	Strefa gotowania	Zalecane ilości składników	Temperatura	Zalecany czas gotowania
Frytki 1/4"	Pojedynczy kosz	400–500 g	200°C	22–24 minuty
Pałki z kurczaka	Pojedynczy kosz	3–5 sztuk	180°C	27–29 minuty
Stek	Pojedynczy kosz	150–200 g	230°C	14–16 minuty
Ryby	Pojedynczy kosz	300–400 g	230°C	13–16 minuty
Warzywa	Pojedynczy kosz	300–400 g	180°C	9–11 minuty
Pizza	Pojedynczy kosz	7" (ok. 200 g)	160°C	14–16 minuty
Ciasto	Pojedynczy kosz	5–6	150°C	14–16 minuty
Suszone owoce	Pojedynczy kosz	70–80 g	60°C	5 godzin

Składniki (odmrożone)	Strefa gotowania		Zalecane ilości składników	Temperatura	Zalecany czas gotowania
Zalecana kombinacja 1	Pojedynczy kosz	Kosz górny	Pierś z kurczaka: 300–400 g	180°C	23–25 minuty
		Kosz dolny	Kawałki ziemniaków: 350–400 g		
Zalecana kombinacja 2	Pojedynczy kosz	Kosz górny	Pałki z kurczaka: 200–300 g	180°C	15–17 minuty
		Kosz dolny	Brokuły: 300–400 g		
Zalecana kombinacja 3	Pojedynczy kosz	Kosz górny	Łosoś: 150–200 g	180°C	13–14 minuty
		Kosz dolny	Szparagi: 150–200 g		
Zalecana kombinacja 4	Pojedynczy kosz	Kosz górny	Stek: 150–200 g	200°C	15–17 minuty
		Kosz dolny	Szparagi: 150–200 g		
Zalecana kombinacja 5	Pojedynczy kosz	Kosz górny	Kotlet schabowy bez kości: 250–300 g	180°C	18–20 minuty
		Kosz dolny	Bruksełka: 300–400 g		

Uwagi:

- Dania dwuwarstwowe wymagają użycia grilla, który umożliwia równoczesne gotowanie dwóch różnych rodzajów jedzenia ułożonych warstwowo w pionie w tym samym koszu.
- Mrożone mięso najlepiej całkowicie rozmrozić przed gotowaniem.
- Aby zapewnić lepsze rezultaty, włącz przypomnienie o przewróceniu potrawy. Unikaj stosowania bardzo lekkich składników, ponieważ mogą unosić się na powierzchni lub obracać podczas gotowania.

Dane techniczne

Nazwa: Piekarnik (frytkownica beztłuszczowa)	Pojemność: 12 l	
Model: MAF-DS1201	Częstotliwość znamionowa: 50–60 Hz	Masa netto: 10,0 kg
Moc znamionowa: 2800 W	Napięcie znamionowe: 220–240 V-	Masa brutto: 12,0 kg
Moc wyjściowa: < 20 dBm	Wymiary opakowania: 520 × 335 × 457 mm	
Temperatura eksploatacji: od -10°C do 40°C	Częstotliwość robocza: 2412–2472 MHz	
Łączność bezprzewodowa: Wi-Fi IEEE 802.11 b/g/n 2,4 GHz	Częstotliwość robocza Bluetooth: 2402–2480 MHz	

Podczas normalnego korzystania trzymać w odległości 20 cm od frytkownicy beztłuszczowej.



Niniejszym firma Xiaomi Communications Co., Ltd. oświadcza, że urządzenie radiowe typu piekarnik (frytkownica beztłuszczowa) MAF-DS1201 jest zgodne z dyrektywą 2014/53/UE. Pełny tekst deklaracji zgodności UE jest dostępny na następującej stronie internetowej: <https://www.mi.com/global/support/terms/declaration/>



Wszystkie produkty oznaczone tym symbolem uznano za odpady sprzętu elektrycznego i elektronicznego (WEEE zgodnie z dyrektywą 2012/19/UE) i nie można ich wyrzucić po zakończeniu okresu użytkowania wraz z innymi zmieszanyimi odpadami z gospodarstw domowych. W celu ochrony zdrowia ludzi oraz środowiska naturalnego należy przekazać zużyty sprzęt do wyznaczonego punktu utylizacji wyznaczonego przez instytucje rządowe lub lokalne. Prawidłowe usunięcie zużytego produktu pomaga w zapobieganiu potencjalnym negatywnym skutkom oddziaływania na środowisko naturalne i zdrowie ludzi. Więcej informacji o warunkach i lokalizacji punktów zbiórki można uzyskać w urzędzie lokalnym lub od instalatora.

Pobór energii

Tryb gotowości: ≤ 0,5 W

Stan gotowości z wyświetlaniem statusu: ≤ 0,8 W

Tryb gotowości sieciowej: ≤ 2,0 W

Czas do przejścia w stan

Tryb gotowości sieciowej: ≤ 20 min

Producent: Xiaomi Communications Co., Ltd.

Adres: #019, 9th Floor, Building 6, 33 Xi'erqi Middle Road, Haidian District, Beijing, 100085, China

Więcej informacji: www.mi.com

Wersja instrukcji obsługi: V1.0

Ürünü kullanmadan önce bu kılavuzu dikkatlice okuyun ve ileride başvurmak üzere saklayın. Bu ürün sadece ev kullanımı içindir.

Güvenlik Talimatları

Güvenliğinizi sağlamak ve hem sağlığınıza hem malınıza zarar gelme riskini en aza indirmek için lütfen aşağıdaki güvenlik önlemlerine uyup onları uygulayın.

- Bu cihaz, gözetim altında olmaları veya kendilerine cihazın güvenli bir şekilde kullanılmasına ve ilgili tehlikelerin anlaşılmasına yönelik talimatlar verilmiş olmasında 8 yaş ve üzeri çocuklar ve fiziksel, duyuşsal veya zihinsel yetileri azalmış ya da deneyim ve bilgi eksikliği olan kişiler tarafından kullanılabilir. Çocuklar cihaz ile oynamamalıdır. Temizlik ve kullanıcı tarafından gerçekleştirilecek bakım, 8 yaşından büyük olmadıkları ve gözetim altında olmadıkları sürece çocuklar tarafından yapılmamalıdır. (EN 60335)
- Lütfen hava fritözünü ve güç kablosunu 8 yaşından küçük çocukların erişemeyeceği bir yerde saklayın. (EN 60335)
- Bu cihazın, gözetim altında olmamaları veya kendilerine cihazın güvenli bir şekilde kullanılmasına ve ilgili tehlikelerin anlaşılmasına yönelik talimatlar verilmemiş olmasında fiziksel, duyuşsal veya zihinsel yetileri azalmış ya da deneyim ve bilgi eksikliği olan kişiler (çocuklar dahil) tarafından kullanılmaması gerekir. (IEC 60335)
Cihazla oynamamalarını sağlamak için çocukların gözetim altında tutulması gerekir. (IEC 60335)
- Güç kablosu hasar görmüşse veya kırılmışsa, güvenlik risklerini önlemek için üretici veya satış sonrası hizmet departmanı tarafından değiştirilmelidir.
- Hava fritözü çalıştığı sırada, dokunulabilir yüzeyin sıcaklığı artabilir.
- Hava fritözü kullanımdayken yüzey kolayca ısınır.
- Hava fritözü harici bir zamanlayıcı veya ayrı bir uzaktan kumanda ile çalıştırılmamalıdır.
- Hava fritözünün normal ısı dağılımının etkilenmesini önlemek için, kullanım sırasında cihazın hava giriş ve çıkışlarını veya ısı dağılım deliklerini engellemeyin.
- Profesyonel eğitim almamış hiçbir teknisyen, hava fritözünün dahili kablolarını değiştirmemelidir.
- Sepeti, kızartma tepsisini veya ızgarayı ısıtmak için odun kömürü veya benzeri yakıt kaynakları kullanmayın.

- Sepeti, indüksiyonlu ocak veya gaz sobası gibi diğer ısı kaynaklarının üzerine koymayın.
- Elektrik çarpması riskinden kaçınmak için güç kablosunu ıslak ellerle takmayın veya çıkarmayın.
- Gevşek bağlantılı veya zayıf temaslı bir güç kablosu kullanmayın.
- Güç kablosuna zarar vermemek için, güç kablosunun keskin nesnelere arasından geçmesine izin vermeyin.
- Hava fritözünü özellikle yanıcı, patlayıcı veya aşındırıcı öğeler üzere herhangi bir öğeyi saklamak için kullanmayın.
- Çekirdeğinin dışarı çıkmasını veya kırılmasını önlemek için, güç kablosunu aşırı derecede sıkıştırmayın, bükmeyin, döndürmeyin veya üzerine ağır nesnelere koymayın.
- Eğer anormal bir şekilde çalışıyorsa veya arızalıysa, hava fritözünü kullanmayı hemen bırakın ve güç kaynağından çıkarın.
- Sepet yerinde yokken hava fritözünü çalıştırılmaz.
- Haşlanmayı önlemek için, kullanım sırasında veya kullanımdan hemen sonra sepete doğrudan ellerinizle dokunmayın.
- Boğulma kazalarını önlemek için çocukların streç filme ve ambalaja yaklaşmalarına veya bunlarla oynamalarına izin vermeyin.
- Yiyecekleri pişirmek üzere sarmak için plastik kapları veya normal kağıt ambalaj malzemelerini kullanmayın.
- Hasar veya arızayı önlemek için, bu hava fritözünü düşürmeyin veya sert nesnelere çarpmayın.
- Elektrik çarpmasını veya yaralanmayı önlemek için, hava fritözünün açıklıklarından herhangi birine iğne, kablo veya başka nesnelere sokmayın.
- Üretici tarafından tavsiye edilmeyen herhangi bir aksesuarı kullanmayın.
- Bu ürünün normal çalışma yüksekliği aralığı 0–2000 metredir.
- Kullanım sırasında hava çıkışı ile diğer cihazlar arasında 30 cm veya daha fazla mesafe bırakın.
- Kullanım sırasında hava fritözünü hareket ettirmeyin veya sallamayın.

- Herhangi bir tehlikeyi önlemek için, güvenlik anahtarına herhangi bir yabancı nesne sokmayın.
- Hava fritözünü mutfak dolabı vb. içine yerleştirirken lütfen buraların iyi havalandırıldığından emin olun.
- Lütfen temizlemeden veya tamir etmeden önce hava fritözünün fişini prizden çektiğinizden emin olun.
- Ürüne zarar gelmesini veya kazaları önlemek için, bu ürün düz, ısıya dayanıklı bir yüzeyde kullanılmalıdır.
- Hava fritözünün silikon parçalarının etanol veya %50'den fazla alkol içeren solüsyonlarla temas etmediğinden emin olun.
- Elektrik çarpmasını veya diğer güvenlik risklerini önlemek için, lütfen hava fritözünün takılı olduğu elektrik prizinin iyi topraklanmış olduğundan emin olun.
- Yangın riskini ve diğer olası tehlikeleri önlemek için yalnızca 16 A nominal akıma sahip topraklı bir elektrik prizi kullanın.
- Güç kablosu hasar görürse herhangi bir tehlike durumundan kaçınmak için kablounun üretici, üreticinin servis temsilcisi veya benzer kalifiye kişiler tarafından değiştirilmesi gerekir.
- Sadece ev kullanımı içindir.
- Bu cihaz, aşağıdakiler gibi ev ve benzeri uygulamalarda kullanılmak üzere tasarlanmıştır:
 - mağazalar, ofisler ve diğer çalışma ortamlarındaki personel mutfak alanları;
 - çiftlik evleri;
 - oteller, moteller ve diğer konut tipi ortamlardaki müşteriler tarafından;
 - yatak ve kahvaltı tipi ortamlar.



DİKKAT: Sıcak yüzey.

Ürüne Genel Bakış

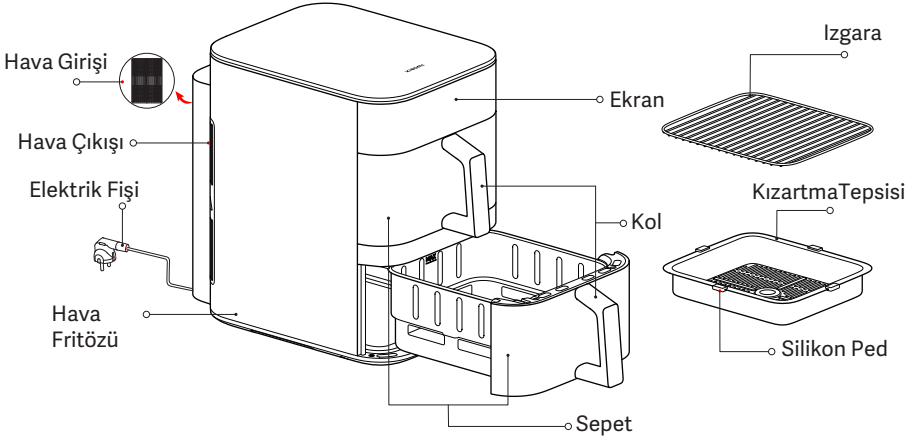

Kullanım kılavuzundaki ürün, aksesuar ve kullanıcı arayüzü çizimleri yalnızca referans amaçlı olarak sağlamıştır. Ürün iyileştirmeleri nedeniyle asıl ürün ve işlevler farklılık gösterebilir.

1. Kızartma tepsisi üzerindeki silikon pedler yüksek sıcaklığa dayanıklı, gıda sınıfı malzemeden yapılmıştır. Kızartma tepsilerinin kenarlarının sepetlerin kaplamasını çizmesini önler ve kızartma tepsilerinin sabit kalmasına yardımcı olur. Silikon pedleri çıkarmayın.
2. Çok küçük malzemeler ızgarada kullanıma uygun değildir. Lütfen malzemelerin ızgaradaki aralıklardan düşmediğinden emin olun.

Kontrol Paneli

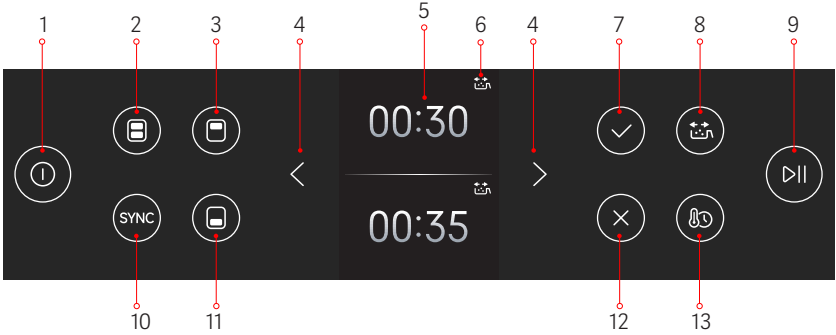

1. AÇMA/KAPATMA Düğmesi
2. Çift Sepet Düğmesi
3. Üst Sepet Düğmesi
4. Sol/Sağ Ayarlama Düğmesi
5. Ekran
6. Yemek Çevirme Göstergesi
7. Onay Düğmesi
8. Yemek Çevirme Hatırlatıcısı Düğmesi
9. Başlat/Durdur Düğmesi
10. SYNC düğmesi
11. Alt Sepet Düğmesi
12. İptal Düğmesi
13. Zaman/Sıcaklık Düğmesi

Nasıl Kullanılır

Güç kablosunu takın ve başlangıç durumuna girmek için açma/kapatma düğmesine basın.

Notlar: 1. Güç ilk açıldığında, açma/kapatma düğmesine basın ve ekran yanacaktır. 2 saniye sonra, dil seçim arayüzü görünecektir. Dilinizi seçmek için Sol/Sağ ayar düğmelerini kullanın ve ardından onay düğmesine basın. Wi-Fi onay ekranına gireceksiniz; bağlantı göstergesinin yanıp söneceği Wi-Fi bağlantısını bekleme durumuna girmek için onay düğmesine tekrar basın. Başarılı bir şekilde bağlandıktan sonra, sepet seçim ekranına geçmek için onay düğmesine basın.

2. Hava fritözü ilk kullanımda hafif bir koku yayabilir. Kokuyu gidermek için hava fritözünü boş sepetlerle maksimum sıcaklıkta (230 °C) 5 dakika çalıştırmanızı önerilir. Hava fritözünün boş sepetlerle çalışırken az miktarda beyaz duman veya koku yayması normaldir.

Başlangıç durumu

Güç kablosunu takın ve hava fritözünü açmak ve sepet seçim ekranına girmek için açma/kapatma düğmesine basın.

Kapatma

Herhangi bir durumda açma/kapatma düğmesine basıldığında kapalı moduna girilir.

Wi-Fi ayarlama





• Wi-Fi Sıfırlama:

- ① Wi-Fi ekranında, Wi-Fi sıfırlama moduna girmek için onay düğmesine basın. Wi-Fi'yi sıfırlamak için onay düğmesine tekrar basın veya Wi-Fi sıfırlamadan çıkmak için iptal düğmesine basın.
- ② Wi-Fi etkinleştirildiğinde ve hava fritözü boşken, Wi-Fi'yi sıfırlamak için çift sepet düğmesini 7 saniye basılı tutun.

• Wi-Fi'yi etkinleştirme/devre dışı bırakma:

- ① Wi-Fi açıkken/kapalıyken ve hava fritözü boşken, Wi-Fi'yi devre dışı bırakmak/etkinleştirmek için üst sepet düğmesini 5 saniye basılı tutun.
- ② Wi-Fi, ayarlar menüsünde altındaki Wi-Fi ayarları aracılığıyla da etkinleştirilebilir/devre dışı bırakılabilir.

Wi-Fi durum göstergesi

			
Hızlı bağlantı bekleniyor...	Bağlantı kesintisinden sonra tekrar bağlanıyor...	Başarıyla bağlandı	Güncelleştiriliyor...
Wi-Fi göstergesi yavaşça yanıp söner	Wi-Fi göstergesi hızlıca yanıp söner	Wi-Fi göstergesi açık kalır	Wi-Fi göstergesi hızlıca yanıp söner

Not: Hava fritözü 30 dakika boyunca Wi-Fi'ye bağlanmazsa, Wi-Fi göstergesi kapanır.

Üretici yazılımı güncelleştirme

Xiaomi Home uygulaması aracılığıyla bir üretici yazılımı güncellemesi sırasında ekranda "Güncelleniyor..." ibaresi görüntülenir. Güncelleme tamamlandığında hava fritözü otomatik olarak yeniden başlayacaktır.

Not: Xiaomi Home uygulaması, aşağıdakiler hariç tüm durumlarda üretici yazılımını güncelleyebilecektir: 1. Güç bağlantısı kesilmişken; 2. Cihaz kapalıyken veya 3. Wi-Fi bağlantısı kesilmişken.

Üretici yazılımı güncellemesi devam ederken diğer işlemler gerçekleştirilemez.

Xiaomi Home Uygulamasına Bağlanma

Bu ürün Xiaomi Home uygulaması ile çalışır. Cihazınızı kontrol etmek ve diğer akıllı ev cihazlarıyla etkileşime geçmek için Xiaomi Home uygulamasını kullanın.



- QR kodunu tarayarak uygulamayı indirin ve yükleyin. Uygulama zaten yüklüyse bağlantı kurulum sayfasına yönlendirilirsiniz. Dilerseniz uygulamayı indirip yüklemek için uygulama mağazasında "Xiaomi Home" ifadesini arayın.
- Xiaomi Home uygulamasını açın, sağ üstteki "+" simgesine dokununuz ve cihazınızı eklemeye yönelik istemleri izleyin.
Not: Uygulamanın sürümü güncellenmiş olabilir. Lütfen mevcut uygulama sürümüne ilişkin talimatları uygulayın.

Pişirme

Hazırlıklar

Malzemeler pişirmeden önce kişisel tercihinize göre marine edilebilir.

Not: Sepet kaplamasının zarar görmesini önlemek için simit ekmeği gibi sodyum hidroksit içeren yiyecekleri pişirmeyin.

Pişirmeyi başlatma

1. Pişirmeyi başlatma

- ① Hava fritözünü sabit, düz bir yüzeye yerleştirin ve etrafında uygun hava sirkülasyonu sağlayın.
- ② Kızartma tepsisini sepetin altına yerleştirin ve tarifte önerilen miktarda malzeme kullanarak hazırlanan yiyeceği tepsiye koyun.

Not: Sepetlerin yiyeceklerle aşırı doldurulması içerideki sıcak hava sirkülasyonunu etkileyerek eşit ısınmayı engelleyebilir. İsteddiğiniz sonuçları elde etmek için yiyecek miktarlarını ve pişirme süresini gerektiği gibi ayarlayın.

- ③ Sepetleri hava fritözünün içine tamamen yerleştirin.
- ④ Izgara talimatları

Izgara hem üst hem de alt sepetlerde kullanılabilir. Yiyecekleri kızartma tepsinine yerleştirdikten sonra, ızgarayı kullanarak ekstra bir yiyecek katmanı ekleyebilirsiniz. Aynı veya farklı yiyecekleri farklı katmanlarda pişirebilirsiniz.

2. Tek sepetli pişirme

- ① Üst/alt sepet ayarlarına erişmek için üst sepet/alt sepet düğmesine basın.
- ② Bir sepet seçtikten sonra, tarifler arasında geçiş yapmak için Sol/Sağ ayar düğmelerine basın. İsteddiğiniz tarifi seçmek için onay düğmesine basın.
- ③ Bir tarif seçildiğinde, ekranda varsayılan pişirme süresi ve sıcaklığı gösterilecektir. Sol/Sağ ayar düğmelerini kullanarak bu değerleri ayarlayın ve ardından onaylamak için onay düğmesine basın.
- ④ Pişirme başladıktan sonra tarifleri değiştiremezsiniz. Tarifi değiştirmek için mevcut pişirme işleminden çıkın ve yeni bir tarif ayarlamak için başlangıç durumuna dönün.
- ⑤ Pişirme duraklatıldıktan sonra 10 dakika içinde herhangi bir işlem yapılmazsa pişirme otomatik olarak sona erecektir.

3. Çift sepetli pişirme

- Her iki sepette de aynı tarifin pişirilmesi

- ① Çift sepetli pişirme ayarlarına erişmek için çift sepet düğmesine basın. İstenen tarifi ve pişirme parametrelerini seçmek için Sol/Sağ ayar düğmelerine basın. Ayarlandıktan sonra, aynı tarif ve parametreleri kullanarak her iki sepette pişirmeye başlamak için başlat/durdur düğmesine basın.
- ② Sepetlerden herhangi biri için herhangi bir parametre değiştirilirse hava fritözü çift sepet modundan çıkacaktır.

Not: Çift sepet modundan çıktıktan sonra, her iki sepetin parametreleri aynı değerlere sıfırlansa bile yeniden etkinleştirilemez.

- Her iki sepette farklı tarifler pişirme

Bir sepet seçin ve pişirme parametrelerini ayarlayın. Ardından diğer sepeti seçin ve parametrelerini ayarlayın. Her iki sepette de aynı anda pişirmeyi başlatmak için başlat/durdur düğmesine basın.

4. SYNC işlevine yönelik talimatlar

- Her iki sepet için pişirme parametrelerini ayarladıktan sonra SYNC düğmesine basın. Pişirme süresi daha uzun olan sepet önce pişirmeye başlayacaktır. Kalan pişirme süresi bekleme sepetinin toplam pişirme süresine eşit olduğunda, ikinci sepet pişirmeye başlayacak ve her iki sepet de aynı anda pişirmeyi bitirecektir.
- SYNC işlevi etkin durumda pişirme yaparken, senkronize pişirme başlamadan önce SYNC düğmesine basarak işlevi devre dışı bırakabilirsiniz ve bekleme sepeti hemen pişirmeye başlayacaktır.
- SYNC işlevini, ilk sepet pişirmeye başladıktan sonraki ilk dakika içinde ikinci sepeti ayarlayarak etkinleştirebilirsiniz. İkinci sepetin parametrelerini ayarladıktan sonra, pişirmeye başlamak için başlat/durdur düğmesine basın. Pişirme süresi daha uzun olan sepet önce pişirmeye başlarken diğeri bekler. SYNC fonksiyonunu devre dışı bırakmak için bu aşamada SYNC düğmesine basabilirsiniz.

Not: SYNC fonksiyonu pişirme başladıktan sonra bir dakika içinde etkinleştirilebilir. Her iki sepet de halihazırda pişiyorsa, SYNC işlevini etkinleştirebilmeniz için önce bir sepetin duraklatılması gerekir.

5. Pişirme sırasında sepet çıkarma

- Pişirme sırasında sepetlerden biri veya ikisi çıkarılırsa hava fritözü pişirme işlemini duraklatır.
- Her iki sepet de on dakika içinde hava fritözüne geri yerleştirilirse aktif pişirme sepeti pişirmeye devam eder, bekleme sepeti ise beklemeye devam eder.
- Her iki sepet de 10 dakika sonra ve 20 dakika içinde tekrar hava fritözüne yerleştirilirse aktif pişirme sepeti pişirmeden çıkar, bekleme sepeti pişirmeye başlar.
- Sepetlerden biri (veya her ikisi) hava fritözünün dışında 20 dakikadan fazla kalırsa, pişirme her ikisi için de otomatik olarak iptal edilir.

UYARILAR:

- Sepetleri çıkarırken, sepetler ve iç boşlukları çok sıcak olabilir, bu nedenle haşlanmamak için onlara dokunmayın.
- Sepetleri çıkardıktan sonra, pişirme sürecini etkilememek için lütfen hemen hava fritözüne geri yerleştirin.

6. Zaman ve sıcaklık ayar aralığı

- Sıcaklık 40 °C ile 230 °C arasında ayarlanabilir; zaman 1 dakika ile 8 saat arasında ayarlanabilir.
- Pişirme süresi Sol/Sağ ayar düğmeleri kullanılarak ayarlanabilir. Ayarlanabilir süre aralığı 60 dakika veya daha fazla olduğunda, kısa bir basış süreyi 1 dakika artıracak veya azaltacaktır ve uzun bir basış süreyi 30 dakika artıracak veya azaltacaktır. Ayarlanabilir süre aralığı 60 dakikadan az olduğunda, kısa bir basış süreyi 1 dakika artırır veya azaltır ve uzun bir basış süreyi 10 dakika artırır veya azaltır.
- Pişirme sıcaklığı Sol/Sağ ayar düğmeleri kullanılarak ayarlanabilir. Kısa bir basış sıcaklığı 5 °C artıracak veya azaltacak ve uzun bir basış sıcaklığı 10 °C artıracak veya azaltacaktır.
- Tarif pişirme modunda zaman ve sıcaklık ayarlarını yaparken veya değiştirirken: pişirme sıcaklığı 80 °C'nin üzerindeyse (230 °C'ye kadar), pişirme süresi 1 saate kadar ayarlanabilir; pişirme sıcaklığı 80 °C veya altındaysa, pişirme süresi 8 saate kadar ayarlanabilir. Pişirme süresi 1 saat veya daha az ise, pişirme sıcaklığı 40 °C ile 230 °C arasında ayarlanabilir; pişirme süresi 1 ile 8 saat arasında ise, pişirme sıcaklığı maksimum 80 °C'ye ayarlanabilir.

7. Yiyecek çevirme hatırlatıcısını açma/kapatma

- Yiyecek çevirme hatırlatıcısı, pişirmeden önce yiyecek çevirme hatırlatıcısı düğmesine basılarak açılabilir/kapatılabilir.

- Yiyecek çevirme hatırlatıcısı patates kızartması, tavuk but, biftek, sebze, kızarmış balık ve çift katlı pişirme tarifleri için varsayılan olarak etkindir ve yiyecek çevirme hatırlatıcısı düğmesine basarak devre dışı bırakabilirsiniz.
- Yiyecek çevirme hatırlatıcısı manuel modda ve yeniden ısıtmada varsayılan olarak devre dışıdır ve yiyecek çevirme hatırlatıcısı düğmesine basarak etkinleştirebilirsiniz.
- Yiyecek çevirme hatırlatıcısı pizza, kek ve kuru meyve için kullanılamaz.
- Yiyecek çevirme hatırlatıcısı bulut/özel tarifler için varsayılan olarak devre dışıdır ve uygulama üzerinden etkinleştirilebilir. Pişirme süresi 8 dakika veya daha az ise yiyecek çevirme hatırlatıcısı etkinleştirilemez.
- Yiyeceği çevirme zamanı geldiğinde, yiyecek çevirme göstergesi yanıp sönecek ve sesli uyarı arka arkaya üç kez olmak üzere iki kez bip sesi çıkaracaktır. Pişirme kesintisiz devam eder. Sepeti çıkarıp yemeği çevirdiğinizde, yiyecek çevirme göstergesi sönecektir. (Gösterge açık kalırsa, yiyecek çevirme hatırlatıcısı tekrarlanacaktır).

Sıcak tutma işlevi

- Sıcak tutma özelliği varsayılan olarak etkindir. Ayarlar > Termostat ayarları bölümüne gidip onay düğmesine basarak bu özelliği etkinleştirebilir veya devre dışı bırakabilirsiniz.
- Sıcak tutma süresi 80 °C'de 30 dakikadır. Sıcak tutma işlevini kullanan tarifler pişirildikten sonra otomatik olarak sıcak tutma moduna girecektir. Sıcak tutma modundan çıkmak için iptal düğmesine basın.

Not: Sıcak tutma işlevi yalnızca sıcak tutma etkinleştirildiğinde ve pişirme sıcaklığı 80 °C veya daha yüksek bir değere ayarlandığında pişirme sonrasında etkinleştirilir. Aksi takdirde hava fritözü, pişirme bittikten sonra hemen pişirme tamamlandı ekranını görüntüleyecektir.

- Sıcak tutma modu kapalıyken, fan ısıyı dağıtmak için pişirmeden sonra 30 saniye boyunca çalışmaya devam edecektir. İşlem iptal edilemez ve sepetin yarıda çıkarılması soğutma işlemini otomatik olarak durduracaktır.

Bulut tarifi modu

Xiaomi Home uygulaması aracılığıyla bir bulut tarifi seçip uygularken, pişirmeye hemen başlayabilir veya pişirmeyi planlamak için zamanlama işlevini ayarlayabilirsiniz. Bulut tarifi, kalan zamanlanmış süre gerekli pişirme süresiyle eşleştğinde pişirmeye başlayacaktır.

DİKKAT: Bulut tarifleri aşağıdaki durumlarda yürütülemez:

- ① Güç bağlantısı kesilmiş; ② Wi-Fi bağlantısı kesilmiş; ③ Pişirme/programlı/sıcak tutma modları; ④ Sepet çıkarılmış.

Hata iletileri

Hava fritözü bir arıza veya hata tespit ettiğinde, ekranda üç bip sesiyle birlikte bir hata kodu görüntülenir. Ardından hava fritözü çalışmayı durduracaktır. Çözümler için lütfen bu kılavuzdaki Sorun Giderme bölümüne bakın.

Temizlik ve Bakım

Hava fritözünü temizlemeden ve bakımını yapmadan önce güç kablosunu prizden çekin ve devam etmeden önce güvenli bir sıcaklığa soğumasını bekleyin. Hava fritözünü temizlerken lütfen sepeti hava fritözünden çıkarın.

- Hava fritözünün yüzeyi:
Hava fritözünün yüzeyi, kuru ve yumuşak bir bezle ya da nötr bir temizleme deterjanıyla nemlendirilmiş bir süngerle silinebilir.
 - Boşluk:
Hava fritözünün içindeki lekeleri çıkarmak için, sıcak suyla seyreltilmiş uygun miktarda deterjanı yüzeyine sürün ve yaklaşık 10 dakika bekletin, ardından deterjan kalıntısını silmek için suyla nemlendirilmiş yumuşak bir sünger kullanın.
 - Sepet:
Her kullanımdan sonra hava fritözünü temizleyin. Hava fritözünün sepeti kaplanmıştır, bu sebeple kaplamaya zarar verebileceği için temizleme işleminde bulaşık teli ya da diğer aşındırıcı temizlik malzemelerini kullanmayın.
 - Kızartma tepsisi ve ızgara:
Temizlemek için nötr deterjanla nemlendirilmiş yumuşak, pamuklu bir bez veya sünger kullanın, ardından deterjan kalıntılarını silmek için suyla nemlendirin.
- Not: Kızartma tepsisi ve ızgara çıkarılabilir ve bulaşık makinesinde temizlenebilir; sepetler suda yıkanabilir veya bulaşık makinesinde temizlenebilir; ancak hava fritözü ne suda yıkanabilir ne de bulaşık makinesinde temizlenebilir.

Temizlik Önlemleri

- Hava fritözünü kullandıktan sonra, lütfen elektrik fişini zamanında çekin. Hava fritözünü ateş kaynağının yakınına koymayın ve suya daldırmayın. Fişin hava fritözünün yüzeyini çizmesini önlemek için, elektrik fişini doğrudan hava fritözünün üzerine koymayın.
- Temizlik ve bakım yalnızca hava fritözü soğuduktan sonra yapılmalıdır.
- Aşındırıcı veya yıpratıcı temizlik malzemelerini veya deterjanları kullanmayın.

Not: Hava fritözünün düzenli olarak temizlenmesi ve bakımı, servis ömrünü uzatmaya yardımcı olacaktır.

Sorun Giderme

Sorunlar	Olası Nedenler	Çözümler
Hava fritözü çalışmıyor.	Hava fritözü bir güç kaynağına bağlı değil.	Güç kablosunu topraklı bir elektrik prizine takın.
	Sepet yerine yerleştirilmedi.	Sepeti dışarı çekin ve yerine geri itin.
Ekran NTC'nin kısa devre yaptığını gösteriyor	Sensörde bir kısa devre var.	Satış sonrası hizmet ekibiyle iletişime geçin.
Ekran NTC bağlantısının kesildiğini gösteriyor	Sensörde arızalı bir devre var.	Satış sonrası hizmet ekibiyle iletişime geçin.
Ekran AD Örneklemeye Çipi Arızası gösteriliyor	AD Örneklemeye Çipi Arızası	Satış sonrası hizmet ekibiyle iletişime geçin.
Fan dönmüyor.	Fan kanadı sıkışmış.	Satış sonrası hizmet ekibiyle iletişime geçin.
	Motor hasarlı veya diğer bileşenlerde bir arızalı devre var.	Satış sonrası hizmet ekibiyle iletişime geçin.

Beyaz duman çıkıyor.	Yağlı malzemeleri pişiriyor	Çok fazla yağ içeren malzemeleri kızarttığınızda, daha fazla duman çıkacaktır, bu normaldir.
	Hava fritözünde hâlâ önceki pişirme programından kalan yağ kalıntısı var.	Her pişirme programından sonra hava fritözünü temizlediğinizden emin olun.
Sepeti hava fritözüne düzgün bir şekilde yerleştiremiyorum.	Sepette çok fazla malzeme var	Sepetteki malzemeler maksimum işaretini geçemez.
	Sepet doğru şekilde takılmamış.	Sepeti doğru şekilde yerleştirin.
Programlama işlevi istendiği gibi çalışmıyor.	Planlanan süre çok kısa.	Programlanan süre pişirme süresinden daha kısa.
Wi-Fi bağlanamıyor.	Xiaomi Home uygulamasını en güncel sürüm değil.	Xiaomi Home uygulamasını en son sürüme güncelleyin.
	Wi-Fi sinyali zayıf.	Sinyalin yeterince güçlü olduğu bir yere taşıyın.
Hava fritözüne bağlanamıyor	Wi-Fi bağlanamıyor.	Wi-Fi'nin normal şekilde bağlanıp bağlanmadığını kontrol edin veya yeniden bağlanmak için Wi-Fi'yi sıfırlayın.

Bakım İpuçları

- Hava fritözünü yalnızca profesyonel eğitim almış ve kalifiye teknisyenler tamir etmelidir.
- Ciddi sonuçları önlemek adına diğer kişiler, hava fritözünü izin almadan tamir etmemelidir.
- Hava fritözü arızalandığında, satış sonrası hizmet ekibiyle iletişime geçmeden önce lütfen Sorun Giderme bölümüne bakın.
- Sorun devam ederse, lütfen güç kablosunun fişini çekerek bağlantıyı kesin ve satış sonrası hizmet ekibiyle iletişime geçin.

Pişirme önerileri

* Listelenen malzemeler tek sepet içindir. Çift sepetle pişirirken, aynı sıcaklık ve süreyi kullandığınız takdirde malzemeleri iki katına çıkarın.

Malzemeler (Çözülmüş)	Piştirme Haznesi	Önerilen Malzeme Miktarları	Sıcaklık	Önerilen Piştirme Süresi
Patates Kızartması 1/4"	Tek sepet	400-500 g	200 °C	22-24 dakika
Tavuk Baget	Tek sepet	3-5 adet	180 °C	27-29 dakika
Biftek	Tek sepet	150-200 g	230 °C	14-16 dakika
Balık	Tek sepet	300-400 g	230 °C	13-16 dakika
Sebze	Tek sepet	300-400 g	180 °C	9-11 dakika
Pizza	Tek sepet	7" (yaklaşık 200 g)	160 °C	14-16 dakika
Kek	Tek sepet	5-6	150 °C	14-16 dakika
Kuru Meyve	Tek sepet	70-80 g	60 °C	5 saat

Malzemeler (Çözülmüş)	Piştirme Haznesi	Önerilen Malzeme Miktarları	Sıcaklık	Önerilen Piştirme Süresi	
Önerilen kombinasyon 1	Tek sepet	Üst sepet	Tavuk göğsü: 300-400 g	180 °C	23-25 dakika
		Alt sepet	Patates parçaları: 350-400 g		
Önerilen kombinasyon 2	Tek sepet	Üst sepet	Tavuk baget: 200-300 g	180 °C	15-17 dakika
		Alt sepet	Brokoli: 300-400 g		
Önerilen kombinasyon 3	Tek sepet	Üst sepet	Somon: 150-200 g	180 °C	13-14 dakika
		Alt sepet	Kuşkonmaz: 150-200 g		
Önerilen kombinasyon 4	Tek sepet	Üst sepet	Biftek: 150-200 g	200 °C	15-17 dakika
		Alt sepet	Kuşkonmaz: 150-200 g		
Önerilen kombinasyon 5	Tek sepet	Üst sepet	Kemiksiz pirzola: 250-300 g	180 °C	18-20 dakika
		Alt sepet	Brüksel lahanası: 300-400 g		

Notlar:

- Çift katmanlı tarifler, aynı sepet içinde dikey olarak istiflenmiş katmanlarda aynı anda iki farklı yiyeceği pişirmek için ızgaranın kullanılmasını gerektirir.
- Dondurulmuş eti pişirmeden önce tamamen özdürmenizi önerilir.
- Daha iyi sonuç almak için yiyecek çevirme hatırlatıcısını etkinleştirin. Piştirme sırasında kayabileceklere veya dönebilecekleri için aşırı hafif malzemeler kullanmaktan kaçının.

Teknik Özellikler

Ad: Fırın (Hava Fritözü)	Kapasite: 12 L	
Model: MAF-DS1201	Nominal Frekans: 50–60 Hz	Net Ağırlık: 10,0 kg
Nominal Güç: 2800 W	Nominal Voltaj: 220–240 V~	Brüt Ağırlık: 12,0 kg
Çıkış Gücü: < 20 dBm	Paket Boyutları: 520 × 335 × 457 mm	
Çalışma Sıcaklığı: -10 °C ila 40 °C	İşlem Frekansı: 2412–2472 MHz	
Kablosuz Bağlantı: Wi-Fi IEEE 802.11 b/g/n 2,4 GHz	Bluetooth İşlem Frekansı: 2402–2480 MHz	

Normal kullanım sırasında hava fritözünden en az 20 cm uzakta durun.



İşbu belge ile Xiaomi Communications Co., Ltd., radyo ekipmanı tipi Fırın (Hava Fritözü) MAF-DS1201 ürününün 2014/53/EU sayılı Direktife uygun olduğunu beyan etmektedir. AB uygunluk beyanının tam metnine şu adresten ulaşılabilir: <https://www.mi.com/global/support/terms/declaration/>



Bu sembolü taşıyan tüm ürünler, elektrikli ve elektronik ekipman atıklarıdır (2012/19/EU sayılı direktifte WEEE olarak belirtilmiştir) ve bunların sınıflandırılmamış evsel atıklarla birlikte atılmaması gerekir. Bunun yerine ekipman atıklarınızı, elektrikli ve elektronik ekipman atıklarının geri dönüşümü için devlet veya yerel makamlar tarafından belirlenmiş bir toplama noktasına teslim ederek insan sağlığını ve çevreyi korumanız gerekir. Doğru imha ve geri dönüşüm, çevre ve insan sağlığı üzerindeki olası olumsuz sonuçları önlemeye yardımcı olur. Söz konusu toplama noktaları ve bu tür toplama noktalarının koşulları ve şartları ile ilgili daha fazla bilgi için lütfen kurulumcuya veya yerel makamlara başvurun.

Güç Tüketimi

Bekleme modu: ≤ 0,5 W

Durum ekranıyla bekleme hâlinde: ≤ 0,8 W

Ağa bağlıyken bekleme modu: ≤ 2,0 W

Koşulu Girme Zamanı

Ağa bağlıyken bekleme modu: ≤ 20 dk

Üretici: Xiaomi Communications Co., Ltd.

Adres: #019, 9th Floor, Building 6, 33 Xi'erqi Middle Road, Haidian District, Beijing, 100085, China

Daha fazla bilgi için lütfen www.mi.com'u ziyaret edin

Kullanım Kılavuzu Sürümü: V1.0

Lees vóór gebruik deze handleiding zorgvuldig door en bewaar deze om later te kunnen raadplegen.

Dit product is alleen bedoeld voor huishoudelijk gebruik.

Veiligheidsinstructies

Om uw veiligheid te garanderen en het risico op persoonlijk letsel of schade aan eigendommen tot een minimum te beperken, dient u de volgende veiligheidsmaatregelen in acht te nemen.

- Dit apparaat kan worden gebruikt door kinderen van 8 jaar en ouder en door personen met een fysieke, zintuiglijke of mentale beperking of gebrek aan ervaring en kennis, mits ze onder toezicht staan of instructies hebben ontvangen met betrekking tot het veilige gebruik van het apparaat en de gevaren hiervan begrijpen. Kinderen mogen niet met het apparaat spelen. Het apparaat mag niet worden schoongemaakt of onderhouden door kinderen tenzij ze ouder zijn dan 8 jaar of onder toezicht staan. (EN 60335)
- Houd de airfryer en het snoer uit de buurt van kinderen jonger dan 8 jaar. (EN 60335)
- Dit apparaat is niet bedoeld voor gebruik door mensen (waaronder kinderen) met een fysieke, zintuiglijke, of mentale handicap, of gebrek aan ervaring en kennis, tenzij ze onder toezicht staan van of instructies hebben gekregen over het gebruik van het apparaat door een persoon die verantwoordelijk is voor hun veiligheid. (IEC 60335)
Kinderen moeten onder toezicht staan om ervoor te zorgen dat ze niet met het apparaat spelen. (IEC 60335)
- Als het snoer beschadigd of kapot is, moet dit vervangen worden door de fabrikant of after-sales serviceafdeling om veiligheidsrisico's te voorkomen.
- De temperatuur van het aanraakbare oppervlak kan omhoog gaan als de airfryer in gebruik is.
- Het oppervlak warmt gemakkelijk op als de airfryer in gebruik is.
- De airfryer mag niet gebruikt worden met een externe timer of aparte afstandsbediening.
- De luchtinlaat en -uitlaat van de airfryer niet blokkeren, noch de ventilatieopeningen tijdens het gebruik om de normale warmteafvoer niet aan te tasten.
- Monteurs die niet professioneel zijn opgeleid mogen de interne bedrading van de airfryer niet wijzigen.

- Gebruik geen houtskool of andere soortgelijke brandstofbronnen om het mandje, de bakplaat of grill te verwarmen.
- Plaats het mandje niet op andere warmtebronnen zoals een inductiekookplaat of gasfornuis.
- Hanteer het snoer niet met natte handen tijdens het aansluiten of loskoppelen, om het risico op een elektrische schok te voorkomen.
- Gebruik geen snoer met een losse stekker of een slecht contact.
- Zorg ervoor dat het snoer niet in contact komt met scherpe voorwerpen om schade aan het snoer te voorkomen.
- Gebruik de airfryer niet om voorwerpen in op te bergen, met name brandbare, explosieve, of bijtende voorwerpen.
- Knijp, buig of draai het snoer niet te veel en plaats geen zware voorwerpen op het snoer om te voorkomen dat de draden bloot komt te liggen of breken.
- Stop onmiddellijk met het gebruik van de airfryer en trek de stekker uit het stopcontact als deze niet normaal functioneert of defect is.
- De airfryer kan niet worden gestart zonder dat het mandje op zijn plaats zit.
- Raak het mandje niet rechtstreeks aan met uw handen tijdens het gebruik of direct erna om brandwonden te voorkomen.
- Houd kinderen uit de buurt van de folie en verpakking en laat ze hier niet mee spelen om ongelukken door verstikking te voorkomen.
- Gebruik geen plastic keukengerei of normaal papieren inpakmateriaal om voedsel in te pakken om te koken.
- Laat de airfryer niet vallen en stoot deze niet tegen harde voorwerpen om schade of defecten te voorkomen.
- Steek geen pinnen, draden of andere voorwerpen in de openingen van de airfryer om een elektrische schok of letsel te voorkomen.
- Gebruik geen accessoires die niet zijn aanbevolen door de fabrikant.
- Het normale bereik van dit product is 0–2000 meter.
- Houd tijdens het gebruik een ruimte van 30 cm of meer vrij tussen de luchtuitlaat en andere apparaten.

- De airfryer tijdens het gebruik niet verplaatsen of schudden.
- Steek geen vreemde voorwerpen in de veiligheidsschakelaar om gevaar te voorkomen.
- Als u de airfryer in een keukenkastje e.d. plaatst, zorg er dan voor dat er voldoende ventilatie is.
- Zorg ervoor dat u de stekker van de airfryer uit het stopcontact trekt voordat u deze schoonmaakt of repareert.
- Dit product moet gebruikt worden op een vlakke, hittebestendige ondergrond om schade aan het product of ongelukken te voorkomen.
- Zorg ervoor dat de siliconen onderdelen van de airfryer niet in contact komen met ethanol of oplossingen die meer dan 50% alcohol bevatten.
- Zorg ervoor dat het stopcontact waarop de airfryer is aangesloten goed geaard is om een elektrische schok of andere veiligheidsrisico's te voorkomen.
- Gebruik alleen een geaard stopcontact met een nominale stroom van 16 A om het risico op brand en andere potentiële gevaren te voorkomen.
- Wanneer het netsnoer is beschadigd, moet het worden vervangen door de fabrikant, de servicedealer van de fabrikant of vergelijkbaar gekwalificeerde personen om gevaar te voorkomen.
- Alleen voor huishoudelijk gebruik.
- Dit apparaat is bedoeld voor huishoudelijk gebruik en dergelijke toepassingen zoals:
 - personeelskeukens in winkels, kantoren en anderen werkomgevingen;
 - boerderijen;
 - door cliënten in hotels, motels en andere residentiële omgevingen;
 - B&B-achtige omgevingen.



VOORZICHTIG: Hete oppervlakken.

Productoverzicht

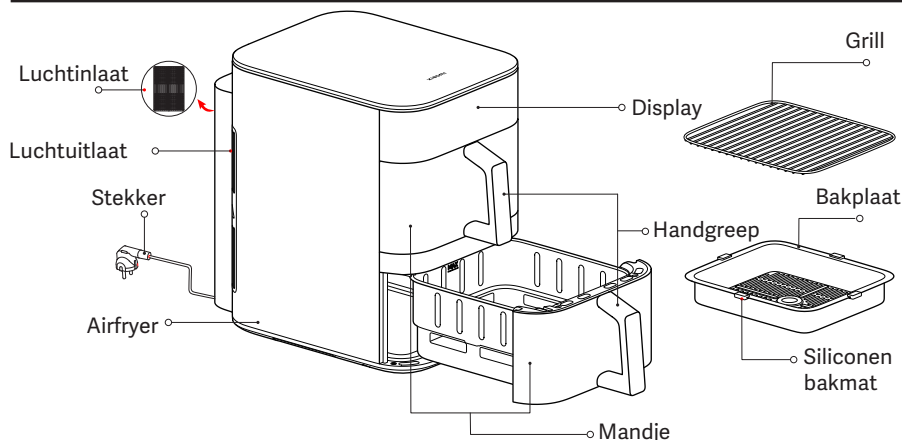

Afbeeldingen van het product, accessoires en UI in de gebruikershandleiding zijn alleen ter referentie. Het daadwerkelijke product en de functionaliteit kunnen variëren door productverbeteringen.

1. De siliconen bakmatten op de bakplaat zijn gemaakt van hittebestendig materiaal dat geschikt is voor levensmiddelen. Ze voorkomen dat de randen van de bakplaten de coating van de mandjes bekrassen en zorgen ervoor dat de bakplaten stabiel blijven staan. De siliconen bakmatten niet verwijderen.
2. Ingrediënten die te klein zijn, zijn niet geschikt voor gebruik op de grill. Zorg ervoor dat er geen ingrediënten door de openingen in de grill vallen.

Bedieningspaneel

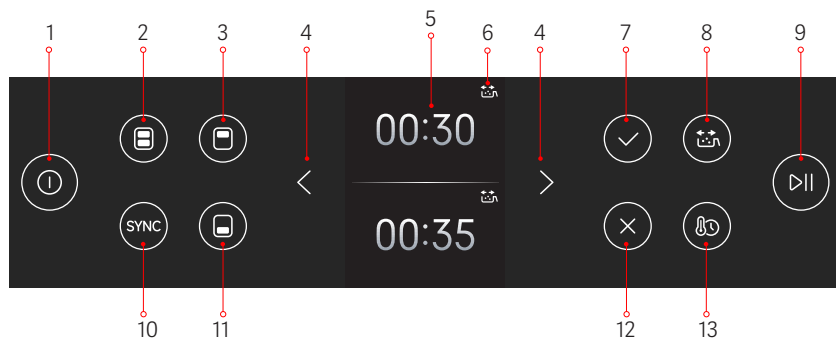

1. AAN-/UIT-knop
2. Knop voor twee mandjes
3. Knop voor bovenste mandje
4. L/R instelknoppen
5. Display
6. Indicatielampje voor het omdraaien van het voedsel
7. Bevestigingsknop
8. Knop voor de herinnering voor het omdraaien van het voedsel
9. Start-/stopknop
10. SYNC-knop
11. Knop voor onderste mandje
12. Annuleerknop
13. Knop voor tijd/temperatuur

Hoe te gebruiken

Sluit het snoer aan en druk op de aan-/uitknop om naar de beginstand te gaan.

Opmerkingen: 1. Wanneer u het apparaat voor het eerst inschakelt, drukt u op de aan-/uitknop, waarna het display zal oplichten. Na twee seconden verschijnt de interface voor het selecteren van de taal. Gebruik de L/R instelknoppen om uw taal te selecteren, en druk vervolgens op de bevestigingsknop. U gaat naar het Wifi-bevestigingsscherm; druk nogmaals op de bevestigingsknop om naar de wachtstatus voor Wifi-verbinding te gaan. Het verbindingsindicatielampje gaat knipperen. Wanneer de verbinding is gelukt, druk op de bevestigingsknop om naar het scherm voor het selecteren van het mandje te gaan.

2. De airfryer kan een lichte geur afgeven wanneer deze voor het eerst wordt gebruikt. Het wordt aanbevolen om de airfryer met lege mandjes vijf minuten op maximale temperatuur (230 °C) te laten werken om de geur te verwijderen. Het is normaal dat de airfryer een beetje witte rook of geur afgeeft als deze met lege mandjes werkt.

Beginstand

Sluit het snoer aan en druk op de aan-/uitknop om de airfryer in te schakelen en ga naar het scherm voor het selecteren van het mandje.





Uitschakelen

Door op de aan-/uitknop te drukken, wordt het apparaat in de uitmodus gezet, ongeacht in welke stand deze zich bevond.

Wifi instellen

- Wifi resetten:
 - ① Druk op het Wifi-scherm op de bevestigingsknop om naar de Wifi-resetmodus te gaan. Druk nogmaals op de bevestigingsknop om de Wifi te resetten of druk op de annuleerknop om het resetten van de Wifi af te breken.
 - ② Wanneer de Wifi is ingeschakeld en de airfryer inactief is, houd de knop voor twee mandjes 7 seconden ingedrukt om de Wifi te resetten.
- De Wifi inschakelen/uitschakelen:
 - ① Wanneer de Wifi in-/uitgeschakeld is en de airfryer inactief is, houd de knop voor bovenste mandje 5 seconden ingedrukt om de Wifi in/uit te schakelen.
 - ② De Wifi kan ook in-/uitgeschakeld worden via de Wifi-instellingen in het instellingenmenu.

Indicatielampje voor de Wifi-status

			
In afwachting van een snelle verbinding...	Opnieuw verbinding maken nadat de verbinding is verbroken...	Met succes verbonden	Wordt bijgewerkt...
Wifi-indicatielampje knippert langzaam	Wifi-indicatielampje knippert snel	Wifi-indicatielampje blijft branden	Wifi-indicatielampje knippert snel

Opmerking: Wanneer de airfryer gedurende 30 minuten geen verbinding maakt met de Wifi, zal het Wifi-indicatielampje uitgaan.

Firmware-update

Tijdens een firmware-update via de Xiaomi Home-app, toont het display "Wordt bijgewerkt...". Wanneer de update is voltooid, zal de airfryer automatisch opnieuw starten.

Opmerking: De Xiaomi Home-app kan de firmware in alle standen bijwerken behalve in de volgende: 1. De stroom is losgekoppeld; 2. Het apparaat is uitgeschakeld, of 3. Verbinding met de Wifi is verbroken.

Andere bewerkingen kunnen niet worden uitgevoerd wanneer de firmware wordt bijgewerkt.

Verbinding maken met de Xiaomi Home-app

Dit product kan gebruikt worden met de Xiaomi Home-app. Gebruik de Xiaomi Home-app om uw apparaat te bedienen en met andere slimme thuistoestellen te communiceren.



- Scan de QR-code om de app te downloaden en installeren. U wordt doorverwezen naar de pagina voor verbindinginstellingen als de app al is geïnstalleerd. Of zoek "Xiaomi Home" in de app store om deze te downloaden en te installeren.
- Open de Xiaomi Home-app, tik rechtsboven op "+" en volg de aanwijzingen om uw apparaat toe te voegen.

Opmerking: De versie van de app kan zijn geüpdatet, volg de instructies van de huidige app-versie.

Koken

Vorbereidingen

De ingrediënten kunnen naar eigen voorkeur worden gemarineerd, alvorens deze te koken.

Opmerking: Kook geen voedsel dat natriumhydroxide bevatten, zoals pretzelbroodje, om schade aan de coating van het mandje te voorkomen.

Koken starten

1. Koken starten

① Plaats de airfryer op een stabiele, vlakke ondergrond en zorg ervoor dat er voldoende luchtcirculatie is rondom de airfryer.

② Plaats de bakplaat onder in het mandje en leg het voorbereide voedsel op de plaat, gebruikt de hoeveelheid ingrediënten die wordt aanbevolen in het recept.

Opmerking: Als er teveel voedsel in de mandjes wordt gedaan, kan dit de circulatie van de hete lucht in de mandjes beïnvloeden, waardoor ze mogelijk niet gelijkmatig worden verwarmd. Pas de hoeveelheid voedsel en de kooktijd indien nodig aan om het gewenste resultaat te bereiken.

③ Duw de mandjes volledig in de airfryer.

④ Grillinstructies

De grill kan zowel in het bovenste als onderste mandje worden gebruikt. Nadat u het voedsel op de bakplaat heeft gelegd, kunt u de grill gebruiken om een extra laag voedsel toe te voegen. U kunt hetzelfde of verschillend voedsel koken op verschillende lagen.

2. Koken in één mandje

① Druk op de knop voor bovenste mandje/onderste mandje om de instellingen te openen voor het bovenste/onderste mandje.

② Druk na het selecteren van een mandje, op de L/R instelknoppen om door de recepten te bladeren. Druk op de bevestigingsknop om uw gewenste recept te selecteren.

③ Nadat het recept is geselecteerd, toont het display de standaard kooktijd en -temperatuur. Pas deze waarden aan met de L/R instelknoppen en druk vervolgens op de bevestigingsknop om te bevestigen.

④ Wanneer het koken is begonnen, kunt u niet van recept veranderen. Om het recept te wijzigen, moet u het huidige kookproces afbreken en teruggaan naar de beginstand om een nieuw recept in te stellen.

⑤ Het koken wordt automatisch beëindigd als er binnen 10 minuten na het pauzeren van het koken geen handeling plaatsvindt.

3. Koken in twee mandjes

• Hetzelfde recept koken in beide mandjes

① Druk op de knop voor twee mandjes om naar de instellingen te gaan voor koken in twee mandjes. Druk op de L/R instelknoppen om het gewenste recept en de kookparameters te selecteren. Wanneer deze zijn ingesteld, druk op de start-/stopknop om in beide mandjes te beginnen met koken, met hetzelfde recept en dezelfde parameters.

② De airfryer verlaat de modus voor twee mandjes als een parameter voor een van de mandjes wordt gewijzigd.

Opmerking: Wanneer u de modus voor twee mandjes hebt verlaten, kan deze niet opnieuw geactiveerd worden, zelfs niet als u de parameters van beide mandjes op dezelfde waarden instelt.

• Verschillende recepten koken in beide mandjes

Selecteer één mandje en stel de kookparameters in. Selecteer vervolgens het andere mandje en stel de parameters ervan in. Druk op de start-/stopknop om in beide manden tegelijkertijd te beginnen met koken.

4. Instructies voor de SYNC-functie

• Druk op de SYNC-knop na het instellen van de kookparameters voor beide mandjes. Het mandje met een langere kooktijd begint eerst met koken. Wanneer de resterende kooktijd gelijk is aan de totale kooktijd van het stand-by mandje, begint het tweede mandje met koken, en beide mandjes zullen tegelijkertijd klaar zijn met koken.

- Wanneer u kookt met de SYNC-functie ingeschakeld, kunt u deze uitschakelen door op de SYNC-knop te drukken voordat het gesynchroniseerde koken begint. Het stand-by mandje begint dan onmiddellijk met koken.
- U kunt de SYNC-functie inschakelen door het tweede mandje binnen een minuut nadat de eerste mand is begonnen met koken, in te stellen. Druk na het instellen van de parameters voor het tweede mandje op de start-/stopknop om te beginnen met koken. Het mandje met de langste kooktijd begint als eerste met koken, terwijl het andere mandje wacht. Op dit punt kunt u op de SYNC-knop drukken om de SYNC-functie uit te schakelen.

Opmerking: De SYNC-functie kan binnen één minuut nadat het koken is begonnen, worden ingeschakeld. Als beide mandjes al aan het koken zijn, moet u één mandje pauzeren voordat u de SYNC-functie kunt inschakelen.

5. Mandje eruit halen tijdens het koken

- Als tijdens het koken een of twee mandjes eruit gehaald worden, zal de airfryer het kookproces pauzeren.
- Als beide mandjes binnen tien minuten terug in de airfryer worden geplaatst, zal het mandje dat begonnen is met koken, verder gaan met koken, terwijl het andere stand-by mandje zal blijven wachten.
- Als beide mandjes na tien minuten en binnen twintig minuten terug in de airfryer worden geplaatst, zal het mandje dat begonnen is met koken, stoppen met koken, terwijl het andere stand-by mandje zal beginnen met koken.
- Als een van de mandjes (of beide) langer dan 20 minuten buiten de airfryer blijft, wordt het kookproces voor beide mandjes automatisch geannuleerd.

VOORZICHTIG:

- Wanneer u de mandjes eruit haalt, kunnen de mandjes en de binnenkant ervan erg heet zijn. Raak ze daarom niet aan om brandwonden te voorkomen.
- Nadat u de mandjes eruit heeft gehaald, dient u ze zo snel mogelijk terug in de airfryer te plaatsen om te voorkomen dat het kookproces wordt verstoord.

6. Instelbereik voor de tijd en temperatuur

- De temperatuur kan worden aangepast tussen 40 °C en 230 °C. De tijd kan worden ingesteld van 1 minuut tot 8 uur.
- De kooktijd kan worden aangepast met de L/R instelknoppen. Wanneer het instelbare tijdsbereik 60 minuten of meer is, dan wordt de tijd met 1 minuut verlengd of verkort door kort hierop te drukken. Wanneer de knop lang wordt ingedrukt, wordt de tijd met 30 minuten verlengd of verkort. Wanneer het instelbare tijdsbereik minder dan 60 minuten bedraagt, wordt de tijd met 1 minuut verlengd of verkort door kort hierop te drukken. Wanneer de knop lang wordt ingedrukt, wordt de tijd met 10 minuten verlengd of verkort.
- De kooktemperatuur kan worden aangepast met de L/R instelknoppen. Als u de knop kort indrukt, verhoogt of verlaagt u de temperatuur met 5 °C. Als u de knop lang indrukt, verhoogt of verlaagt u de temperatuur met 10 °C.
- Bij het aanpassen of wijzigen van de tijd- en temperatuurinstellingen in de kookmodus voor het recept: als de kooktemperatuur hoger is dan 80 °C (tot 230 °C), kan de kooktijd worden ingesteld op maximaal 1 uur; als de kooktemperatuur 80 °C of lager is, kan de kooktijd worden ingesteld op maximaal 8 uur. Indien de kooktijd 1 uur of korter is, kan de kooktemperatuur worden ingesteld tussen 40 °C en 230 °C. Indien de kooktijd tussen 1 en 8 uur is, kan de kooktemperatuur worden ingesteld op maximaal 80 °C.

7. Herinnering voor het omdraaien van het voedsel in-/uitschakelen

- Voordat u begint met koken, kunt u de herinnering voor het omdraaien van het voedsel in-/uitschakelen door op de knop voor de herinnering voor het omdraaien van het voedsel te drukken.

- De herinnering voor het omdraaien van het voedsel wordt standaard ingeschakeld voor friet, kippenpootjes, steak, groenten, gebraden vis en recepten voor koken op twee lagen. U kunt deze uitschakelen door op de knop voor de herinnering voor het omdraaien van het voedsel te drukken.
- De herinnering voor het omdraaien van het voedsel wordt standaard uitgeschakeld in de handmatige modus en bij het opwarmen. U kunt deze inschakelen door op de knop voor de herinnering voor het omdraaien van het voedsel te drukken.
- De herinnering voor het omdraaien van het voedsel is niet beschikbaar voor pizza, cake en gedroogd fruit.
- De herinnering voor het omdraaien van het voedsel wordt standaard uitgeschakeld voor cloud-/aangepaste recepten en deze kan in de app worden ingeschakeld. De herinnering voor het omdraaien van het voedsel kan niet worden ingeschakeld als de kooktijd 8 minuten of minder bedraagt.
- Zodra het tijd is om het voedsel om te draaien, gaat het indicatielampje voor het omdraaien van het voedsel knipperen en klinkt er twee of drie keer achter elkaar een pieptoon. Het koken gaat ononderbroken door. Zodra u het mandje eruit haalt en het eten omdraait, gaat het indicatielampje voor het omdraaien van het voedsel uit. (Als het indicatielampje blijft branden, wordt de herinnering voor het omdraaien van het voedsel herhaald.)

Warmhoud-functie

- De warmhoud-functie is standaard ingeschakeld. U kunt deze in- of uitschakelen door te gaan naar Instellingen > Thermostaatinstellingen en op de bevestigingsknop te drukken.
- De warmhoud-tijd bedraagt 30 minuten op 80 °C. Recepten die de warmhoud-functie gebruiken gaan na het koken automatisch naar de warmhoud-modus. Druk op de annuleerknop om de warmhoud-modus te verlaten.

Opmerking: De warmhoud-functie wordt alleen geactiveerd na het koken wanneer warmhouden is ingeschakeld en de kooktemperatuur staat ingesteld op 80 °C of hoger. Anders zal de airfryer direct na het koken het scherm koken klaar tonen.

- Als de warmhoud-modus is uitgeschakeld, blijft de ventilator na het koken nog 30 seconden draaien om de warmte af te voeren. Het proces kan niet worden geannuleerd. Als u het mandje halverwege verwijdert, stopt het koelproces automatisch.

Modus voor Cloud-recepten

Wanneer u een cloud-recept selecteert en uitvoert via de Xiaomi Home-app, kunt u direct beginnen met koken of de planningsfunctie instellen om het koken te plannen. Het cloud-recept begint met koken zodra de resterende geplande tijd overeenkomt met de vereiste kooktijd.

VOORZICHTIG: Cloud-recepten kunnen niet worden uitgevoerd in de volgende standen:

- ① De stroom is losgekoppeld; ② Verbinding met de Wifi verbroken; ③ Kook-/geplande/warmhoud-modi; ④ Het mandje is verwijderd.

Foutmeldingen

Als de airfryer een defect of fout detecteert, toont het display een foutcode, vergezeld van drie pieptonen. De airfryer zal dan stoppen met werken. Raadpleeg de rubriek Problemen oplossen in deze handleiding voor oplossingen.

Reinigen en onderhoud

Trek het snoer uit het stopcontact vóór het reinigen en onderhouden van de airfryer, en wacht tot deze is afgekoeld tot een veilige temperatuur voordat u verder gaat. Verwijder het mandje uit de airfryer wanneer u de airfryer reinigt.

- Oppervlak van de airfryer:
Het oppervlak van de airfryer kan worden afgeveegd met een droge, zachte doek of een spons die is bevochtigd met een neutraal schoonmaakmiddel.
- Holte:
Om vlekken aan de binnenkant van de airfryer te verwijderen, brengt u een geschikte hoeveelheid afwasmiddel verdund in heet water op het oppervlak aan en laat het gedurende 10 minuten inwerken, gebruik vervolgens een zachte spons die met water is bevochtigd om de afwasmiddelresten te verwijderen.
- Mandje:
Maak de airfryer na elk gebruik schoon. Het mandje van de airfryer is gecoat, gebruik daarom geen staalwol of andere schurende schoonmaakmiddelen om deze schoon te maken, omdat deze de coating kunnen beschadigen.
- Bakplaat en grill:
Veeg het schoon met een zachte katoenen doek of spons met een neutraal schoonmaakmiddel. Bevochtig deze daarna met water om de resten van het schoonmaakmiddel te verwijderen.

Opmerking: De bakplaat en grill kunnen worden losgemaakt en in de vaatwasser worden gereinigd; de mandjes kunnen afgewassen worden in water of gereinigd worden in de vaatwasser; de airfryer mag echter niet afgewassen worden in water en ook niet gereinigd worden in de vaatwasser.

Voorzorgsmaatregelen voor het reinigen

- Haal na het gebruiken van de airfryer de stekker op tijd uit het stopcontact. Plaats de airfryer niet in de buurt van vuur en dompel deze niet onder in water. Plaats de stekker niet direct op de airfryer om te voorkomen dat de stekker het oppervlak bekrast.
- Het reinigen en onderhouden mag alleen gedaan worden nadat de airfryer is afgekoeld.
- Gebruik geen bijtende of schurende schoonmaakmiddelen of reinigingsmiddelen.

Opmerking: Het regelmatig schoonmaken en onderhouden van de airfryer zal de levensduur helpen verlengen.

Problemen oplossen

Problemen	Mogelijke oorzaken	Oplossingen
De airfryer werkt niet.	De airfryer is niet aangesloten op een stopcontact.	Steek het snoer in een geaard stopcontact.
	Het mandje is niet op zijn plaatst geduwd.	Haal het mandje eruit en duw het terug op zijn plaats.
Het display toont dat NTC kortgesloten is	De sensor heeft kortsluiting.	Neem contact op met het aftersales serviceteam.
Het display toont dat NTC is losgekoppeld.	De sensor heeft een kapot circuit.	Neem contact op met het aftersales serviceteam.
Het display toont fout in AD bemonsteringschip	Fout in AD bemonsteringschip	Neem contact op met het aftersales serviceteam.
De ventilator draait niet.	Het ventilatorblad zit vast.	Neem contact op met het aftersales serviceteam.
	De motor is beschadigd of andere onderdelen hebben een kapot circuit.	Neem contact op met het aftersales serviceteam.

Er komt witte rook uit.	Vette ingrediënten koken	Als u ingrediënten bakt die meer vet bevatten, zal er veel rook zijn, wat normaal is.
	De airfryer bevat nog vetresten van het vorige kookprogramma.	Zorg ervoor dat u de airfryer na elk kookprogramma schoonmaakt.
Kan het mandje niet soepel in de airfryer plaatsen.	Er zitten te veel ingrediënten in het mandje	De ingrediënten in het mandje mogen de maximummarkering niet overschrijden.
	Het mandje is niet goed geplaatst.	Plaats het mandje op de juiste manier.
De planningsfunctie werkt niet zoals gevraagd.	De geplande tijd is te kort.	De geplande tijd is korter dan de kooktijd.
Er kan geen verbinding met Wifi worden gemaakt.	De Xiaomi Home-app is niet de nieuwste versie.	Werk de Xiaomi Home-app bij naar de laatste versie.
	Het Wifi-signaal is zwak.	Ga naar een locatie waar het signaal sterk genoeg is.
De airfryer kan niet verbonden worden	Er kan geen verbinding met Wifi gemaakt worden.	Controleer of de Wifi normaal is verbonden of reset de Wifi om opnieuw verbinding te maken.

Onderhoudstips

- Alleen professioneel opgeleide en gekwalificeerde monteurs mogen de airfryer repareren.
- Anderen mogen de airfryer niet repareren zonder toestemming om ernstige gevolgen te voorkomen.
- Als de airfryer niet normaal werkt, raadpleeg Problemen oplossen voordat u contact opneemt met het aftersalesserviceteam.
- Als de fout aanhoudt, haal de stekker van het snoer uit het stopcontact om deze los te koppelen en neem contact op met het aftersalesserviceteam.

Aanbevelingen voor het koken

* De vermelde ingrediënten zijn voor één mandje. Als je met twee mandjes kookt, verdubbel dan de ingrediënten terwijl je dezelfde temperatuur en tijd gebruikt.

Ingrediënten (ontdooid)	Kookzone	Aanbevolen hoeveelheid ingrediënten	Temperatuur	Aanbevolen kooktijd
Bevroren friet 1/4"	Één mandje	400–500 g	200 °C	22–24 minuten
Kippenpootjes	Één mandje	3–5 stuks	180 °C	27–29 minuten
Steak	Één mandje	150–200 g	230 °C	14–16 minuten
Vis	Één mandje	300–400 g	230 °C	13–16 minuten
Groenten	Één mandje	300–400 g	180 °C	9–11 minuten
Pizza	Één mandje	7" (ongeveer 200 g)	160 °C	14–16 minuten
Cake	Één mandje	5–6	150 °C	14–16 minuten
Gedroogd fruit	Één mandje	70–80 g	60 °C	5 uur

Ingrediënten (ontdooid)	Kookzone		Aanbevolen hoeveelheid ingrediënten	Temperatuur	Aanbevolen kooktijd
Aanbevolen combinatie 1	Één mandje	Bovenste mandje	Kipfilet: 300–400 g	180 °C	23–25 minuten
		Onderste mandje	Aardappelstukjes: 350–400 g		
Aanbevolen combinatie 2	Één mandje	Bovenste mandje	Kippenpootjes: 200–300 g	180 °C	15–17 minuten
		Onderste mandje	Broccoli: 300–400 g		
Aanbevolen combinatie 3	Één mandje	Bovenste mandje	Zalm: 150–200 g	180 °C	13–14 minuten
		Onderste mandje	Asperges: 150–200 g		
Aanbevolen combinatie 4	Één mandje	Bovenste mandje	Steak: 150–200 g	200 °C	15–17 minuten
		Onderste mandje	Asperges: 150–200 g		
Aanbevolen combinatie 5	Één mandje	Bovenste mandje	Varkenskotelet zonder bot: 250–300 g	180 °C	18–20 minuten
		Onderste mandje	Spruiten: 300–400 g		

Opmerkingen:

- Voor recepten voor twee lagen moet de grill gebruikt worden om twee verschillende soorten voedsel tegelijkertijd in verticaal gestapelde lagen in hetzelfde mandje te koken.
- Voor bevroren vlees wordt het aangeraden om het eerst volledig te laten ontdooien voordat u het gaat koken.
- Voor betere resultaten schakelt u de herinnering voor het omdraaien van voedsel in. Vermijd het gebruik van te lichte ingrediënten, want die kunnen gaan drijven of draaien tijdens het koken.

Specificaties

Naam: Oven (Airfryer)	Capaciteit: 12 L	
Model: MAF-DS1201	Nominale frequentie: 50–60 Hz	Nettogewicht: 10,0 kg
Nominaal vermogen: 2800 W	Nominale spanning: 220–240 V~	Brutogewicht: 12,0 kg
Uitgangsvermogen: < 20 dBm	Pakketafmetingen: 520 × 335 × 457 mm	
Bedrijfstemperatuur: -10 °C tot 40 °C		Bedrijfsfrequentie: 2412–2472 MHz
Draadloze connectiviteit: Wifi IEEE 802.11 b/g/n 2,4 GHz		
Bedrijfsfrequentie Bluetooth: 2402–2480 MHz		

Houd bij normaal gebruik minimaal 20 cm afstand van de airfryer.



Hierbij verklaart Xiaomi Communications Co., Ltd. dat de radioapparatuur type Oven (Airfryer) MAF-DS1201 voldoet aan Richtlijn 2014/53/EU. De volledige tekst van de EU-conformiteitsverklaring is beschikbaar op het volgende internetadres: <https://www.mi.com/global/support/terms/declaration/>



Alle producten met dit symbool behoren tot afgedankte elektrische en elektronische apparatuur (AEEA zoals in Richtlijn 2012/19/EU) en mogen niet worden vermengd met ongesorteerd huishoudelijk afval. In plaats daarvan moet u de volksgezondheid en het milieu beschermen door uw afgedankte apparatuur in te leveren bij een van de aangewezen inzamelpunten voor de recycling van afgedankte elektrische en elektronische apparatuur, ingericht door de overheid of plaatselijke autoriteiten. Correcte verwijdering en recycling zal mogelijk negatieve gevolgen voor het milieu en de algemene gezondheid helpen voorkomen. Neem contact op met de installateur of uw plaatselijke autoriteiten voor meer informatie over de locaties en de voorwaarden van deze inzamelpunten.

Energieverbruik

Stand-bymodus: $\leq 0,5$ W

Stand-by met statusweergave: $\leq 0,8$ W

Stand-bymodus op netwerk: $\leq 2,0$ W

Tijd om de voorwaarde in te voeren

Stand-bymodus op netwerk: ≤ 20 min

Fabrikant: Xiaomi Communications Co., Ltd.

Adres: #019, 9th Floor, Building 6, 33 Xi'erqi Middle Road, Haidian District, Beijing, 100085, China

Ga voor meer informatie naar www.mi.com

Versie gebruikershandleiding: V1.0

تعليمات الأمان

لضمان سلامتك وتقليل مخاطر الإصابة الشخصية أو تلف الممتلكات، يُرجى مراعاة احتياطات السلامة الآتية واتباعها.

- يمكن للأطفال في سن 8 أعوام أو أكبر استخدام هذا الجهاز، وكذلك من يعانون من إعاقات جسدية أو حسية أو عقلية أو لديهم نقص في الخبرة والمعلومات بشرط الإشراف عليهم أو تزويدهم بتعليمات الاستخدام الآمن للجهاز وفهمهم للمخاطر المتعلقة به. لا يجوز للأطفال العبث بالجهاز. ولا يجوز للأطفال القيام بأعمال التنظيف أو الصيانة ما لم يكونوا أكبر من 8 سنوات وتحت إشراف شخص بالغ. (EN 60335)
- يرجى إبقاء المقلاة الهوائية وسلك الطاقة بعيداً عن متناول الأطفال ما دون 8 سنوات. (EN 60335)
- هذا الجهاز غير مخصص للاستخدام بواسطة أطفال أو أشخاص يعانون من إعاقات جسدية أو حسية أو عقلية أو لديهم نقص في الخبرة والمعلومات إلا إذا خضعوا للإشراف أو تم تزويدهم بالإرشادات المتعلقة باستخدام الجهاز من قبل شخص مسؤول عن سلامتهم. (IEC 60335)
- يجب مراقبة الأطفال للتأكد من أنهم لا يعبثون بالجهاز. (IEC 60335)
- إذا كان سلك الطاقة تالفاً أو مُعطلاً، فيجب استبداله بواسطة الجهة المصنّعة أو قسم خدمة ما بعد البيع لتجنب مخاطر السلامة.
- قد ترتفع درجة حرارة السطح القابل للمس أثناء عمل المقلاة الهوائية.
- سيسخن السطح بسهولة أثناء استخدام المقلاة الهوائية.
- لا ينبغي استخدام المقلاة الهوائية عبر مؤقت خارجي أو جهاز تحكم مستقل عن بعد.
- لا تقم بسد مدخل الهواء والمخارج الخاصة بالمقلاة الهوائية، ولا فتحات توزيع الحرارة أثناء الاستخدام لتجنب التأثير على عملية توزيع الحرارة العادية الخاصة بها.
- لا يجوز لأي فنيين غير مدربين تدريباً مهنياً تعديل تمديدات الأسلاك الداخلية لـ المقلاة الهوائية.
- لا تستخدم الفحم أو أي مصادر وقود مماثلة أخرى لتسخين السلة أو طبق القلي أو الشواية.
- لا تضع السلة على أي مصادر حرارة أخرى، مثل الطباخ الحثي أو فرن الغاز.
- لا تقم بتوصيل أو فصل سلك الطاقة بيدتين مبتلتين لتجنب خطر التعرض لصدمة كهربائية.
- لا تستخدم سلك الطاقة إذا كان اتصاله مرتخياً أو ضعيف الاتصال.
- لا تدع سلك الطاقة يمر من خلال أشياء حادة لتجنب إتلاف سلك الطاقة.
- لا تستخدم المقلاة الهوائية لتخزين أي مواد، ولا سيما تلك المواد القابلة للاشتعال أو الانفجار أو التآكل.
- لا تفرط في الضغط على سلك الطاقة أو ثنيه أو لفه أو وضع أشياء ثقيلة عليه لمنع تعرية اللفائف الخاصة به أو قطعها.
- توقف عن استخدام المقلاة الهوائية على الفور وقم بفصلها من مصدر الطاقة إذا كانت لا تعمل بصورة طبيعية أو كان بها أعطال.

- لا يمكن بدء تشغيل المقلاة الهوائية بدون وجود السلة في مكانها.
- لا تلمس السلة مباشرة بيدك أثناء الاستخدام أو بعد الاستخدام مباشرة لتجنب التعرض للحرق.
- لا تسمح للأطفال بالاقتراب من كيس التغليف والعبوة أو اللعب بها لتجنب وقوع حوادث الاختناق.
- لا تستخدم أي أواني بلاستيكية أو مواد لف ورقية عادية للف الأطعمة للطهي.
- لا تسقط المقلاة الهوائية أو تصدمها بأشياء صلبة لتجنب وقوع ضرر أو عطل.
- لا تدخل أي مسامير أو أسلاك أو أشياء أخرى في أي من فتحات المقلاة الهوائية لتجنب التعرض لصدمة كهربائية أو إصابة.
- لا تستخدم أي ملحقات غير موصى بها من الجهة المصنّعة.
- نطاق ارتفاع التشغيل العادي لهذا المنتج هو 0-2000 متر.
- أثناء الاستخدام، حافظ على مسافة 30 سم أو أكثر بين مخرج الهواء والأجهزة الأخرى.
- لا تحرك أو تهز المقلاة الهوائية أثناء الاستخدام.
- لا تدخل أي أشياء غريبة في مفتاح الأمان لتجنب التعرض لأي خطر.
- عند وضع المقلاة الهوائية في خزانة المطبخ وما إلى ذلك، يرجى التأكيد من تهويتها بصورة جيدة.
- يرجى التأكد من فصل المقلاة الهوائية من التيار الكهربائي قبل تنظيفها أو صيانتها.
- يجب استخدام المنتج على سطح مستوي ومقاوم للحرارة لتجنب إتلاف المنتج أو وقوع حوادث.
- تأكد أن أجزاء السيلكون لـ المقلاة الهوائية لا تلامس الإيثانول أو المحاليل التي تحتوي على نسبة أكثر من 50% كحول.
- يرجى التأكد من أن المأخذ الكهربائي الموصول به المقلاة الهوائية مؤرض بشكل صحيح لتجنب التعرض لصدمة كهربائية أو مخاطر أخرى متعلقة بالسلامة.
- استخدم مأخذ كهربائي مؤرض فقط مع التيار المقدر 16 أمبير لتجنب خطر وقوع حريق أو مخاطر محتملة أخرى.
- في حالة تلف سلك التيار الكهربائي، يجب استبداله من قبل الجهة المصنعة أو وكيل الخدمة التابع لها أو أشخاص مؤهلين لتجنب المخاطر.
- للاستخدام المنزلي فقط.
- هذا الجهاز مخصص للاستخدام في المنزل والاستخدامات المشابهة مثل:
 - مناطق المطابخ الخاصة بالموظفين في المتاجر والمكاتب وغيرها من بيئات العمل؛
 - البيوت الزراعية؛
 - بواسطة النزلاء في الفنادق والموتيلات وغيرها من البيئات السكنية؛
 - البيئات من نوع المبيت والإفطار.

تنبيه: أسطح ساخنة.



نظرة عامة حول المنتج

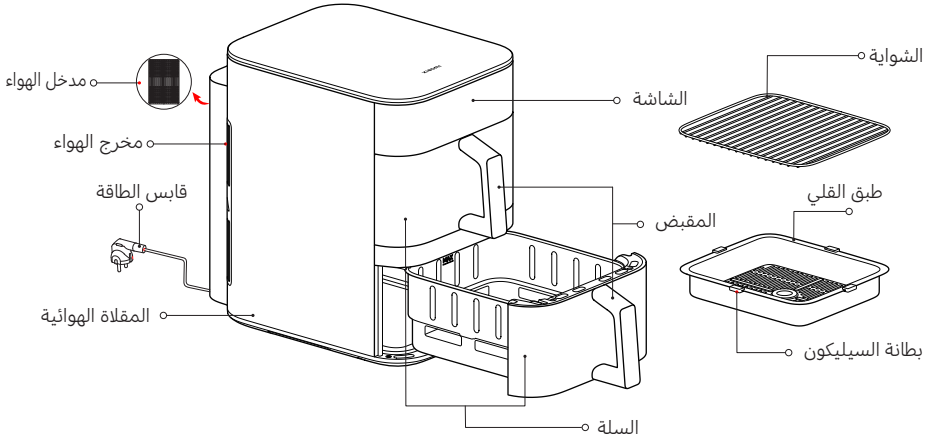

الرسم التوضيحية للمنتج والملحقات وواجهة المستخدم في دليل المستخدم يتم توفيرها كمرجع فقط. وقد يختلف المنتج والوظائف الفعلية بسبب إدخال تحسينات على المنتج.

1. ضعت بطانات السيليكون الموجودة على طبق القلي من مواد عالية الجودة ومقاومة للحرارة وآمنة غذائياً. يمكن لها منع حواف صواني القلي من خدش طلاء السلال وتساعد في نبات أطباق القلي. لا تنزع بطانات السيليكون.
2. المكونات التي تكون بالغة الصغر غير ملائمة للاستخدام على الشواية. يرجى التأكد من عدم وقوع تلك المكونات من خلال فجوات الشواية.

لوحة التحكم

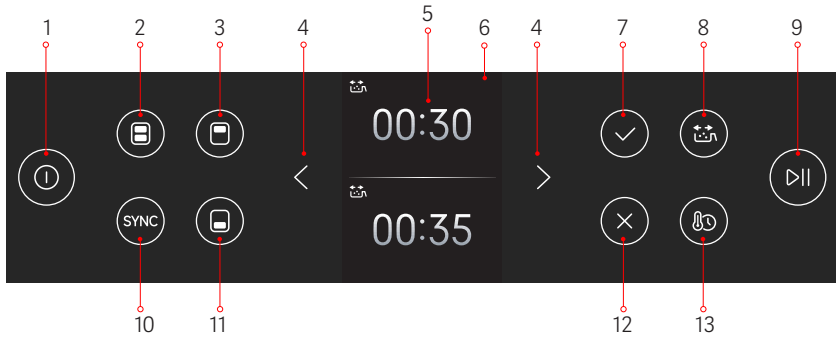

1. زر التشغيل/ إيقاف التشغيل
2. زر السلة المزدوجة
3. زر السلة العلوية
4. أزرار الضبط اليسرى/ اليمنى
5. الشاشة
6. مؤشر تقليب الطعام
7. زر التأكيد
8. زر تذكير تقليب الطعام
9. زر البدء/ الإيقاف
10. زر SYNC
11. زر السلة السفلية
12. زر الإلغاء
13. زر الوقت/ درجة الحرارة

ما طريقة الاستخدام

وصّل سلك الطاقة بالكهرباء واضغط على زر التشغيل/ إيقاف التشغيل للدخول إلى الوضع الأولي.

ملاحظات: 1. عند التشغيل الأولي، اضغط على زر التشغيل/ إيقاف التشغيل، وستظهر الشاشة. بعد 2 من التواني، ستظهر واجهة اختيار اللغة. استخدم أزرار الضبط اليسرى/ اليمنى لاختيار لغتك، ثم اضغط على زر التأكيد. ستدخل إلى شاشة تأكيد Wi-Fi؛ اضغط على زر التأكيد مرة أخرى للدخول إلى حالة انتظار اتصال Wi-Fi، حيث سيومض مؤشر الاتصال. عند الاتصال بنجاح، اضغط على زر التأكيد للمتابعة إلى شاشة اختيار السلة.

2. قد تبتعث رائحة طفيفة من المقلاة الهوائية عند الاستخدام الأول. يُنصح بتشغيل المقلاة الهوائية بسلاسل فارغة على درجة الحرارة القصوى (230 درجة مئوية) لمدة 5 دقائق لإزالة الرائحة. من الطبيعي أن يبتعث من المقلاة الهوائية قدر قليل من الدخان الأبيض أو رائحة أثناء تشغيلها والسلاسل فارغة.

حالة التشغيل الأولى

وضّل سلك الطاقة بالكهرباء واضغط على زر التشغيل/إيقاف التشغيل لتشغيل المقلاة الهوائية والدخول إلى شاشة اختيار السلة.

إيقاف التشغيل

يؤدي الضغط على زر التشغيل/إيقاف التشغيل في أي حالة إلى الدخول في وضع إيقاف التشغيل.

ضبط إعدادات Wi-Fi

• إعادة ضبط شبكة Wi-Fi:

- ① في شاشة اتصال Wi-Fi، اضغط على زر التأكيد للدخول إلى وضع إعادة ضبط اتصال Wi-Fi. اضغط على زر التأكيد مرة أخرى لإعادة ضبط اتصال Wi-Fi، أو اضغط على زر الإلغاء للخروج من إعادة ضبط اتصال Wi-Fi.
- ② عند تمكين اتصال Wi-Fi وتكون المقلاة الهوائية في وضع الخمول، اضغط مع الاستمرار على زر السلة المزدوجة لمدة 7 ثوانٍ لإعادة ضبط اتصال Wi-Fi.

• تمكين/تعطيل اتصال Wi-Fi:

- ① عندما يكون اتصال Wi-Fi في وضع التشغيل/إيقاف التشغيل وتكون المقلاة الهوائية في وضع الخمول، اضغط مع الاستمرار على زر السلة العلوية لمدة 5 ثوانٍ لتعطيل/تمكين اتصال Wi-Fi.
- ② يمكن أيضاً تمكين/تعطيل اتصال Wi-Fi عبر إعدادات Wi-Fi الموجودة في قائمة الإعدادات.

مؤشر حالة Wi-Fi

📶	📶	📶	📶
جارٍ التحديث...	تم الاتصال بنجاح	إعادة الاتصال بعد فصل الاتصال...	بانتظار الاتصال السريع...
مؤشر Wi-Fi يومض بسرعة	مؤشر Wi-Fi مضيئاً	مؤشر Wi-Fi يومض بسرعة	مؤشر Wi-Fi يومض ببطء

ملاحظة: إذا لم تنصل المقلاة الهوائية بشبكة Wi-Fi لمدة 30 دقيقة، سيتوقف مؤشر Wi-Fi.

تحديث البرنامج الثابت

أثناء تحديث البرنامج الثابت عبر تطبيق Xiaomi Home، ستعرض الشاشة عبارة "جارٍ التحديث...". بمجرد اكتمال التحديث، سيتم إعادة تشغيل المقلاة الهوائية تلقائياً.

ملاحظة: سيكون تطبيق Xiaomi Home قادراً على تحديث البرنامج الثابت في جميع الحالات باستثناء الحالات التالية: 1. الطاقة مفصولة؛ 2. الجهاز متوقف عن التشغيل؛ أو 3. شبكة Wi-Fi غير متصلة. لا يمكن القيام بأي عمليات أخرى أثناء تقدم تحديث البرنامج الثابت.

الاتصال بتطبيق Xiaomi Home

يعمل هذا المنتج من خلال تطبيق Xiaomi Home. استخدم تطبيق Xiaomi Home للتحكم في جهازك، وللتفاعل مع أجهزة المنزل الذكية الأخرى.

- امسح كود QR ضوئياً لتنزيل التطبيق وتثبيته. سيتم توجيهك إلى صفحة إعداد الاتصال في حال كان التطبيق مثبتاً بالفعل. أو ابحث عن "Xiaomi Home" في متجر التطبيقات لتنزيله وتثبيته.
 - افتح تطبيق Xiaomi Home، واضغط على "+" في أعلى الجانب الأيسر، ثم اتبع المطالبات لإضافة جهازك.
- ملاحظة: ربما قد تم تحديث إصدار التطبيق، الرجاء اتباع التعليمات استناداً إلى إصدار التطبيق الحالي.



التحضيرات

يمكن تبديل المكونات حسب تفضيلاتك الشخصية قبل الطهي.
ملاحظة: لا تقم بطهي أطعمة تحتوي على هيدروكسيد الصوديوم، مثل الخبز المملح، لتجنب إتلاف طلاء السلة.

بدء الطهي

1. بدء الطهي

- ① ضع المقلاة الهوائية على سطح ثابت ومستوى وتأكد من وجود دوران جيد للهواء حولها.
 - ② ضع طبق القلي في أسفل السلة وضع الطعام المحضر على الطبق، مع الالتزام باستخدام كمية المكونات الموصى بها في الوصفة.
- ملاحظة: قد يؤثر ملء السلال بكمية طعام زائدة على دوران الهواء الساخن بالداخل، مما قد يعيق التسخين المتساوي. عدّل الكميات ووقت الطهي حسب الحاجة لتحقيق النتائج المطلوبة.
- ③ أدخل السلال بالكامل في المقلاة الهوائية.
 - ④ تعليمات الشواية
- يمكن استخدام الشواية في كل من السلال العلوية والسفلية. بعد وضع الطعام على طبق القلي، يتيح لك استخدام الشواية إضافة طبقة إضافية من الطعام. يمكنك طهي نفس الطعام أو أطعمة مختلفة على طبقات مختلفة.

2. الطهي باستخدام سلة واحدة

- ① اضغط على زر السلة العلوية/ السلة السفلية للوصول إلى إعدادات السلة العلوية/ السفلية.
- ② بعد اختيار السلة، اضغط على أزرار الضبط اليسرى/ اليمنى للتنقل بين الوصفات. اضغط على زر التأكيد لاختيار الوصفة التي تريدها.
- ③ بمجرد اختيار الوصفة، ستعرض الشاشة وقت الطهي ودرجة الحرارة الافتراضيين. عدّل هذه القيم باستخدام أزرار الضبط اليسرى/ اليمنى ، ثم اضغط على زر التأكيد للتأكيد.
- ④ لا يمكنك تبديل الوصفات بمجرد بدء الطهي. لتغيير الوصفة، أخرج من عملية الطهي الحالية وعد إلى الحالة الأولية لإعداد وصفة جديدة.
- ⑤ سنتتهي عملية الطهي تلقائياً إذا لم يتم إجراء أي عملية في غضون 10 دقائق بعد إيقاف الطهي مؤقتاً.

3. الطهي باستخدام السلة المزدوجة

• طهي نفس الوصفة في السلتين

- ① اضغط على زر السلة المزدوجة للوصول إلى إعدادات الطهي باستخدام السلة المزدوجة. اضغط على أزرار الضبط اليسرى/ اليمنى لاختيار الوصفة المطلوبة ومعلومات الطهي. بمجرد الضبط، اضغط على زر البدء/ الإيقاف لبدء عملية الطهي في كلتا السلتين باستخدام نفس الوصفة والمعلومات.
 - ② ستخرج المقلاة الهوائية من وضع السلة المزدوجة إذا تم تعديل أي معلمة لأي من السلتين.
- ملاحظة: بمجرد الخروج من وضع السلة المزدوجة، لا يمكن إعادة تنشيطه حتى إذا أعيدت معلومات كلتا السلتين إلى نفس القيم.
- طهي وصفات مختلفة في كلتا السلتين
- اختر سلة واحدة واضبط معلومات الطهي الخاصة بها. ثم اختر السلة الأخرى واضبط معلوماتها. اضغط على زر البدء/ الإيقاف لبدء عملية الطهي في كلتا السلتين في نفس الوقت.

4. تعليمات وظيفة المزامنة (SYNC)

- بعد ضبط معلومات الطهي لكلا السلتين، اضغط على زر SYNC. ستبدأ السلة ذات وقت الطهي الأطول بعملية الطهي أولاً. عندما يساوي وقت الطهي المتبقي لها إجمالي وقت طهي السلة التي تكون في حالة الاستعداد، ستبدأ السلة الثانية بعملية الطهي، وستنتهي كلتا السلتين من عملية الطهي في نفس الوقت.

- عند الطهي مع تمكين وظيفة المزامنة (SYNC)، يمكنك تعطيلها بالضغط على زر SYNC قبل بدء الطهي المتزامن، وستبدأ السلة التي تكون في حالة الاستعداد بعملية الطهي على الفور.
- يمكنك تمكين وظيفة المزامنة (SYNC) عن طريق إعداد السلة الثانية في غضون الدقيقة الأولى بعد بدء عملية طهي السلة الأولى. بعد ضبط معلمات السلة الثانية، اضغط على زر البدء/ الإيقاف لبدء عملية الطهي. ستبدأ السلة ذات وقت الطهي الأطول بعملية الطهي أولاً، بينما تنتظر الأخرى. يمكنك الضغط على زر SYNC في هذه المرحلة لتعطيل وظيفة المزامنة (SYNC).
- ملاحظة: يمكن تمكين وظيفة المزامنة (SYNC) في غضون دقيقة واحدة بعد بدء عملية الطهي. إذا كانت كلتا السلتين تظهوان بالفعل، فيجب إيقاف سلة واحدة مؤقتاً قبل أن تتمكن من تمكين وظيفة المزامنة (SYNC).

5. إزالة السلة أثناء الطهي

- أثناء عملية الطهي، إذا تمت إزالة سلة واحدة أو سلتين، ستوقف المقلاة الهوائية عملية الطهي مؤقتاً.
- إذا تم وضع كلا السلتين مرة أخرى في المقلاة الهوائية في غضون عشر دقائق، ستستأنف سلة الطهي النشطة عملية الطهي، بينما ستستمر السلة قيد الاستعداد في الانتظار.
- إذا تم وضع كلا السلتين مرة أخرى في المقلاة الهوائية بعد 10 دقائق وضمن 20 دقيقة، ستخرج سلة الطهي النشطة من عملية الطهي، بينما ستبدأ السلة قيد الاستعداد عملية الطهي.
- إذا ظلت أي سلة (أو كليهما) خارج المقلاة الهوائية لأكثر من 20 دقيقة، فسيتم إيقاف عملية الطهي تلقائياً لكليهما.

تنبيهات:

- عند إزالة السلتين، قد تكون السلتين وتجويفهما الداخلي ساخنين للغاية، لذا تجنب لمسهما لتجنب الحروق.
- بعد إزالة السلتين، يُرجى إعادتهما إلى المقلاة الهوائية فوراً لتجنب التأثير على عملية الطهي.

6. نطاق ضبط الوقت ودرجة الحرارة

- يمكن تعديل درجة الحرارة بين 40 درجة مئوية و 230 درجة مئوية؛ ويمكن ضبط الوقت من دقيقة 1 إلى 8 ساعات.
- يمكن تعديل وقت الطهي باستخدام أزرار الضبط اليسرى/ اليمنى. عندما يكون نطاق الوقت القابل للتعديل 60 دقيقة أو أكثر، ستؤدي الضغطة القصيرة إلى زيادة أو نقصان الوقت بمقدار دقيقة 1، بينما ستؤدي الضغطة الطويلة إلى زيادة أو نقصان الوقت بمقدار 30 دقيقة. عندما يكون نطاق الوقت القابل للتعديل أقل من 60 دقيقة، ستؤدي الضغطة القصيرة إلى زيادة أو نقصان الوقت بمقدار دقيقة 1، بينما ستؤدي الضغطة الطويلة إلى زيادة أو نقصان الوقت بمقدار 10 دقائق.
- يمكن تعديل درجة حرارة الطهي باستخدام أزرار الضبط اليسرى/ اليمنى. ستؤدي الضغطة القصيرة إلى زيادة أو نقصان درجة الحرارة بمقدار 5 درجة مئوية، بينما ستؤدي الضغطة الطويلة إلى زيادة أو نقصان درجة الحرارة بمقدار 10 درجة مئوية.
- عند تعديل أو تغيير إعدادات الوقت ودرجة الحرارة في وضع طهي الوصفة: إذا كانت درجة حرارة الطهي أعلى من 80 درجة مئوية (تصل إلى 230 درجة مئوية)، فيمكن ضبط وقت الطهي لمدة تصل إلى ساعة 1؛ وإذا كانت درجة حرارة الطهي 80 درجة مئوية أو أقل، فيمكن ضبط وقت الطهي لمدة تصل إلى 8 ساعات. إذا كان وقت الطهي ساعة 1 أو أقل، فيمكن ضبط درجة حرارة الطهي بين 40 درجة مئوية و 230 درجة مئوية؛ وإذا كان وقت الطهي بين ساعة 1 و 8 ساعات، فيمكن ضبط درجة حرارة الطهي بحد أقصى 80 درجة مئوية.

7. تشغيل/ إيقاف تشغيل تذكير تقليب الطعام

- يمكن تشغيل/ إيقاف تشغيل تذكير تقليب الطعام قبل الطهي بالضغط على زر تذكير تقليب الطعام.

- يتم تمكين تذكير تقليب الطعام في الضبط الافتراضي لوصفات البطاطس المقلية، وأفخاذ الدجاج، وشرائح اللحم، والخضروات، والسّمك المشوي، والطهي على طبقتين، ويمكنك تعطيله بالضغط على زر تذكير تقليب الطعام.
- يتم تعطيل تذكير تقليب الطعام في الضبط الافتراضي في الوضع اليدوي وإعادة التسخين، ويمكن تمكينه بالضغط على زر تذكير تقليب الطعام.
- تذكير تقليب الطعام غير متاح للبيتزا والكيك والفواكه المجففة.
- يتم تعطيل تذكير تقليب الطعام في الضبط الافتراضي للوصفات السحابية/المخصصة، ويمكن تمكينه في التطبيق. لا يمكن تمكين تذكير تقليب الطعام إذا كان وقت الطهي 8 دقائق أو أقل.
- عندما يحين وقت تقليب الطعام، سيومض مؤشر تقليب الطعام، وسيصدر الجرس صوت تنبيه مرتين، ثلاث مرات متتالية. يستمر الطهي دون توقف. بمجرد قيامك بإزالة السلة وتقليب الطعام، سينطفئ مؤشر تقليب الطعام. (إذا ظل المؤشر مضاءً، فسيتكرر تذكير تقليب الطعام.)

وظيفة الاحتفاظ بالحرارة

- تكون وظيفة الاحتفاظ بالحرارة ممكنة في الضبط الافتراضي. يمكنك تمكينها أو تعطيلها بالانتقال إلى الإعدادات > إعدادات منظم الحرارة والضغط على زر التأكيد.
- مدة الاحتفاظ بالحرارة 30 دقيقة عند درجة حرارة 80 درجة مئوية. ستدخل الوصفات التي تستخدم وظيفة الاحتفاظ بالحرارة تلقائياً إلى وضع الاحتفاظ بالحرارة بعد الطهي. اضغط على زر الإلغاء للخروج من وضع الاحتفاظ بالحرارة.
- ملاحظة: لن يتم تمكين وظيفة الاحتفاظ بالحرارة إلا بعد الطهي عند تمكين الاحتفاظ بالحرارة وضبط درجة حرارة الطهي على 80 درجة مئوية أو أعلى. بخلاف ذلك، ستعرض المقلاة الهوائية فوراً شاشة انتهاء الطهي بعد انتهاء عملية الطهي.
- مع إيقاف تشغيل وضع الاحتفاظ بالحرارة، ستستمر المروحة في العمل لمدة 30 ثانية بعد الطهي لتبريد الحرارة. لا يمكن إلغاء العملية، وستؤدي إزالة السلة في منتصف العملية إلى إيقاف عملية التبريد تلقائياً.

وضع الوصفة السحابية

عند اختيار وتنفيذ وصفة سحابية عبر تطبيق Xiaomi Home، يمكنك بدء الطهي على الفور أو ضبط وظيفة الجدولة لجدولة عملية الطهي. ستبدأ الوصفة السحابية في الطهي بمجرد أن يتطابق الوقت المتبقي المُجدول مع وقت الطهي المطلوب.

تنبيه: لا يمكن تنفيذ الوصفات السحابية في ظل الظروف التالية:
 ① الطاقة مفصولة؛ ② شبكة Wi-Fi غير متصلة؛ ③ أوضاع الطهي/الجدولة/الاحتفاظ بالحرارة؛ ④ إزالة السلة.

رسائل خطأ

عند اكتشاف المقلاة الهوائية لعلل أو خلل، ستعرض الشاشة رمز الخطأ، مصحوباً بثلاثة إشارات صوتية. بعد ذلك ستوقف المقلاة الهوائية عن العمل. يرجى الرجوع إلى قسم استكشاف الأخطاء وإصلاحها في هذا الدليل للحلول.

التنظيف والصيانة

قم بفصل سلك الطاقة قبل تنظيف وصيانة المقلاة الهوائية، وانتظر حتى تبرد إلى درجة حرارة آمنة قبل المتابعة. يرجى إخراج السلة من المقلاة الهوائية عند تنظيف المقلاة الهوائية.

• سطح المقلاة الهوائية:

يمكن مسح سطح المقلاة الهوائية بقطعة قماش جافة وناعمة أو اسفنجة مرطبة بمنظف محايد.

• التجويف:

إزالة اللطخات من الجزء الداخلي لـ المقلاة الهوائية، استخدم كمية ملائمة من المنظف المخفف في ماء ساخن على سطحها واتركه راكداً لمدة 10 دقائق على السطح، ثم استخدم اسفنجة ناعمة مبللة بالماء لمسح بقايا المنظف.

• السلة:

نظف المقلاة الهوائية بعد كل استخدام. السلة الخاصة بالمقلاة الهوائية مطلية، لذلك لا تستخدم الخريس أو مواد تنظيف كاشطة أخرى لتنظيفها لأن ذلك ربما يتلف الطلاء.

• طبق القلي والشواية:

استخدم قطعة قماش فظنية ناعمة أو إسفنجة مبللة بمنظف محايد لمسحها وتنظيفها، ثم بللها بالماء لمسح بقايا المنظف.

ملاحظة: يمكن فصل طبق القلي والشواية ووضعهما في غسالة الأطباق للتنظيف؛ يمكن غسل السلال في الماء أو تنظيفها في غسالة الأطباق؛ إلا أنه لا يمكن غسل المقلاة الهوائية بالماء ولا تنظيفها في غسالة الأطباق.

التدابير الوقائية للتنظيف

• بعد استخدام المقلاة الهوائية، يرجى فصل قابس الطاقة في الوقت المناسب. لا تضع المقلاة الهوائية بالقرب من مصدر للنار ولا تغمرها في الماء. لا تضع قابس الطاقة مباشرة على المقلاة الهوائية لتفادي خدش القابس لسطحها.

• لا تقم بتنظيف أو صيانة المقلاة الهوائية إلا بعد أن تبرد.

• لا تستخدم مواد تنظيف أو منظفات مسببة للتآكل أو كاشطة.

ملاحظة: التنظيف والصيانة الدورية لـ المقلاة الهوائية من شأنها أن تساعد في تمديد عمر خدمتها.

استكشاف الأخطاء وإصلاحها

المشكلات	الأسباب المحتملة	الحلول
المقلاة الهوائية لا تعمل.	المقلاة الهوائية غير موصولة بمصدر للطاقة.	قم بتوصيل سلك الطاقة بمأخذ كهربائي مؤرض.
	لم يتم دفع السلة في مكانها.	اسحب السلة للخارج وادفعها مجدداً في مكانها.
تعرض الشاشة ماس كهربائي في NTC	هناك ماس كهربائي في المستشعر.	اتصل بفريق خدمة ما بعد البيع.
تعرض الشاشة فصل NTC	هناك دائرة مفصولة في المستشعر.	اتصل بفريق خدمة ما بعد البيع.
تعرض الشاشة خللاً في شريحة عينات AD	خلل في شريحة عينات AD	اتصل بفريق خدمة ما بعد البيع.
	نصلة المروحة عالقة.	اتصل بفريق خدمة ما بعد البيع.
المروحة لا تدور.	المحرك تالف أو هناك دائرة مفصولة في مكونات أخرى.	اتصل بفريق خدمة ما بعد البيع.

عندما تظهوا مكونات تحتوي على دهون كثيرة، سيكون هناك الكثير من الدخان وهذا طبيعي.	طهي مكونات دهنية	دخان أبيض يخرج.
تأكد من تنظيف المقلاة الهوائية بعد كل برنامج طهي.	لا يزال هناك بقايا دهون في المقلاة الهوائية من برنامج الطهي السابق.	
لا يمكن أن تتجاوز المكونات في السلة علامة الحد الأقصى.	هناك الكثير من المكونات في السلة	لا يمكنني إدخال السلة في المقلاة الهوائية بسلاسة.
أدخل السلة بصورة صحيحة.	لم يتم إدخال السلة بصورة صحيحة.	
الوقت المحدد أقصر من وقت الطهي.	الوقت المحدول قصير للغاية.	وظيفة الجدول الزمني لا تعمل كما هو مطلوب.
قم بتحديث تطبيق Xiaomi Home إلى أحدث إصدار.	إصدار تطبيق Xiaomi Home ليس أحدث إصدار.	لا يمكن الاتصال بشبكة Wi-Fi.
انقلها إلى موقع تكون فيه الإشارة قوية كفاية.	إشارة شبكة Wi-Fi ضعيفة.	
تحقق ما إذا كانت شبكة Wi-Fi متصلة بصورة طبيعية أو أعد ضبط شبكة Wi-Fi لإعادة الاتصال.	لا يمكن الاتصال بشبكة Wi-Fi.	لا يمكن توصيل المقلاة الهوائية

نصائح الصيانة

- يمكن للفنيين المؤهلين والمدربين تدريباً مهنيًا فقط تصليح المقلاة الهوائية.
- ولا ينبغي لغيرهم تصليح المقلاة الهوائية دون إذن لتجنب وقوع أي عواقب خطيرة.
- عندما لا تعمل المقلاة الهوائية بصورة طبيعية، يرجى الرجوع إلى استكشاف الأخطاء وإصلاحها قبل الاتصال بفريق خدمة ما بعد البيع.
- في حال استمرت المشكلة، يرجى فصل سلك الطاقة لفصلها واتصل بفريق خدمة ما بعد البيع.

توصيات الطهي

* المكونات المذكورة تخص سلة واحدة. عند الطهي باستخدام السلتين، ضاعف كمية المكونات مع استخدام نفس درجة الحرارة والوقت.

المكونات (المذابة)	منطقة الطهي	الكميات الموصى بها للمكونات	درجة الحرارة	وقت الطهي الموصى به
البطاطس المقلية 4/1"	سلة واحدة	400-500 جرام	200 درجة مئوية	22-24 دقيقة
أفخاذ دجاج	سلة واحدة	3-5 قطع	180 درجة مئوية	27-29 دقيقة
شرائح اللحم	سلة واحدة	150-200 جرام	230 درجة مئوية	14-16 دقيقة
السّمك	سلة واحدة	300-400 جرام	230 درجة مئوية	13-16 دقيقة
الغضروات	سلة واحدة	300-400 جرام	180 درجة مئوية	9-11 دقيقة
بيتزا	سلة واحدة	7" (حوالي 200 جرام)	160 درجة مئوية	14-16 دقيقة
كعك	سلة واحدة	5-6	150 درجة مئوية	14-16 دقيقة
الفواكه المجففة	سلة واحدة	70-80 جرام	60 درجة مئوية	5 ساعات

المكونات (المذابة)	منطقة الطهي	الكميات الموصى بها للمكونات	درجة الحرارة	وقت الطهي الموصى به
التركيبة الموصى بها 1	سلة واحدة	صدر دجاج: 300-400 جرام	180 درجة مئوية	23-25 دقيقة
	السلة العلوية	قطع بطاطس: 350-400 جرام		
التركيبة الموصى بها 2	سلة واحدة	أفخاذ دجاج: 200-300 جرام	180 درجة مئوية	15-17 دقيقة
	السلة السفلية	بروكلي: 300-400 جرام		
التركيبة الموصى بها 3	سلة واحدة	سمك السلمون: 150-200 جرام	180 درجة مئوية	13-14 دقيقة
	السلة السفلية	الهليون: 150-200 جرام		
التركيبة الموصى بها 4	سلة واحدة	شرائح اللحم: 150-200 جرام	200 درجة مئوية	15-17 دقيقة
	السلة السفلية	الهليون: 150-200 جرام		
التركيبة الموصى بها 5	سلة واحدة	شرائح لحم منزوعة العظم: 250-300 جرام	180 درجة مئوية	18-20 دقيقة
	السلة السفلية	براعم بروكسل: 300-400 جرام		

- ملاحظات:
- تتطلب وصفات الطبقة المزدوجة استخدام الشواية لطهي نوعين مختلفين من الطعام في وقت واحد في طبقات مكدسة عمودياً داخل نفس السلة.
 - بالنسبة للحوم المجمدة، يُنصح بإذابتها بالكامل قبل الطهي.
 - للحصول على نتائج أفضل، قم بتفعيل تذكير تقليب الطعام. تجنب استخدام المكونات خفيفة الوزن بشكل مفرط لأنها قد تطفو أو تدور أثناء الطهي.

المواصفات

الاسم: فرن (المقلاة الهوائية)	السعة: 12 لتر
الطراز: MAF-DS1201	التردد الكهربائي: 50-60 هرتز
القدرة المقدرة: 2800 واط	الجهد المقدر: 220-240 فولت~
طاقة الإخراج: > 20 ديسيبل ميلي واط	أبعاد العلبة: 520 × 335 × 457 ملم
درجة حرارة التشغيل: 10-40 درجة مئوية	تردد التشغيل: 2412-2472 ميغاهرتز
الاتصال اللاسلكي: 802.11 b/g/n Wi-Fi 2.4 جيجاهرتز	تردد تشغيل شبكة Bluetooth: 2402-2480 ميغاهرتز

حافظ على مسافة لا تقل عن 20 سم عن المقلاة الهوائية أثناء الاستخدام العادي.

بموجب هذا، تعلن شركة Xiaomi Communications Co., Ltd. أن نوع جهاز الراديو فرن (المقلاة الهوائية) MAF-DS1201 يتوافق مع التوجيه 2014/53/EU. النص الكامل لإعلان مطابقة الاتحاد الأوروبي متاح على عنوان الإنترنت التالي: [/https://www.mi.com/global/support/terms/declaration](https://www.mi.com/global/support/terms/declaration)



جميع المنتجات التي تحمل هذا الرمز هي نفايات المعدات الكهربائية والإلكترونية (WEEE) وفقاً للتوجيه 2012/19/EU التي لا ينبغي أن تختلط بالنفايات المنزلية التي لم يتم فرزها. وبدلاً من ذلك، يجب حماية صحة الإنسان والبيئة بتسليم معدات النفايات إلى نقطة تجميع مخصصة معينة من قبل الحكومة أو السلطات المحلية لإعادة تدوير نفايات المعدات الكهربائية والإلكترونية. سيساعد التخلص الصحيح وإعادة التدوير على منع النتائج السلبية المحتملة على البيئة وصحة الإنسان. يرجى الاتصال بشركة التركيب أو السلطات المحلية للحصول على مزيد من المعلومات حول الموقع بالإضافة إلى شروط وأحكام نقاط التجميع هذه.



استهلاك الطاقة

وضع الاستعداد: ≥ 0.5 واط

وضع الاستعداد مع عرض الحالة: ≥ 0.8 واط

وضع الاستعداد المتصل بالشبكة: ≥ 2.0 واط

الوقت اللازم لدخول الحالة

وضع الاستعداد المتصل بالشبكة: ≥ 20 د

الجهة المصنعة: Xiaomi Communications Co., Ltd.

العنوان: #019, 9th Floor, Building 6, 33 Xi'erqi Middle Road, Haidian District, Beijing, 100085, China

لمزيد من المعلومات، الرجاء الانتقال إلى موقع www.mi.com

إصدار دليل المستخدم: الإصدار 1.0

Уважно прочитайте цю інструкцію й збережіть її для подальшого використання.
Цей продукт призначено тільки для побутового використання.

Інструкції з безпеки

Щоб гарантувати безпеку й мінімізувати ризик отримання тілесних травм або пошкодження майна, дотримуйтеся наведених нижче правил безпеки.

- Цим приладом можуть користуватися діти віком від 8 років і старше й особи зі зниженими фізичними, сенсорними чи розумовими можливостями або без досвіду та знань під наглядом чи згідно з інструкцією щодо безпечного використання приладу за умови, що вони усвідомлюють пов'язані з цим небезпеки. Діти не повинні гратися з приладом. Діти молодше 8 років не повинні виконувати очищення та користувацьке технічне обслуговування без нагляду дорослих. (EN 60335)
- Будь ласка, зберігайте аерогриль та шнур живлення в недоступному для дітей віком до 8 років місці. (EN 60335)
- Прилад не призначений для використання людьми (зокрема дітьми) зі зниженими фізичними, сенсорними або розумовими здібностями або без досвіду та знань, якщо вони не перебувають під наглядом або не отримали інструкцій щодо використання приладу з боку особи, відповідальної за їхню безпеку. (IEC 60335)
Потрібно стежити, щоб діти не гралися з приладом. (IEC 60335)
- Якщо шнур живлення пошкоджений або зламаний, він повинен бути замінений виробником або відділом післяпродажного обслуговування, щоб уникнути загрози безпеці.
- Під час роботи аерогриля температура доступної поверхні може підвищуватися.
- Під час користування поверхня аерогриля легко нагрівається.
- Аерогрилем не можна керувати за допомогою зовнішнього таймера або окремого пульта дистанційного керування.
- Не перекривайте отвори для входу та виходу повітря аерогриля, а також вентиляційні отвори для відведення тепла під час використання, щоб уникнути порушення нормального відведення тепла.
- Будь-які непрофесійно підготовлені фахівці не повинні вносити зміни у внутрішню проводку аерогриля.
- Не використовуйте деревне вугілля або інші подібні джерела палива для нагрівання кошика, фритюрної плити або гриля.
- Не ставте кошик на інші джерела тепла, такі як індукційна або газова плита.

- Не вмикайте та не вимикайте шнур живлення мокрими руками, щоб уникнути ризику ураження електричним струмом.
- Не використовуйте шнур живлення з поганим з'єднанням або контактом.
- Не допускайте, щоб шнур живлення проходив через гострі предмети, щоб уникнути пошкодження шнура живлення.
- Не використовуйте аерогриль для зберігання будь-яких предметів, особливо легкозаймистих, вибухонебезпечних або корозійних.
- Надмірно не перетискайте, не згинайте, не перекручуйте і не кладіть важкі предмети на шнур живлення, щоб не оголити і не зламати його жилу.
- негайно припиніть використовувати аерогриль та від'єднайте його від джерела живлення, якщо він не працює належним чином або має несправності.
- Аерогриль не можна запустити без встановленого кошика.
- Не торкайтеся кошика безпосередньо руками під час або відразу після використання, щоб уникнути опіків.
- Не дозволяйте дітям наближатися до клейкої обгортки та упаковки або гратися з нею, щоб уникнути нещасних випадків, пов'язаних з удушенням.
- Не використовуйте будь-який посуд або звичайні паперові обгорткові матеріали для загортання продуктів під час готування їжі.
- Не кидайте аерогриль та не вдаряйте його об тверді предмети, щоб уникнути пошкодження або несправності.
- Не вставляйте шпильки, дроти або інші предмети в отвори аерогриля, щоб уникнути ураження електричним струмом або травм.
- Не використовуйте будь-які аксесуари, не рекомендовані виробником.
- Нормальний робочий діапазон висоти над рівнем моря цього продукту становить 0–2000 метрів.
- Під час використання тримайте відстань 30 см або більше між отвором для виходу повітря та іншими пристроями.
- Не рухайте та не струшуйте аерогриль під час використання.
- Не вставляйте жодних сторонніх предметів у запобіжний вимикач, щоб уникнути небезпеки.
- Розміщуючи аерогриль в кухонній шафі тощо, переконайтеся, що він добре провітрюється.

- Обов'язково вимкніть аерогриль перед чищенням або ремонтом.
- Щоб уникнути пошкодження продукту або нещасних випадків, продукт слід використовувати на рівній, термостійкій поверхні.
- Переконайтеся, що силіконові частини аерогриля не контактують з етанолом або розчинами, що містять більше 50 % спирту.
- Будь ласка, переконайтеся, що електрична розетка, до якої підключено аерогриль, добре заземлена, щоб уникнути ураження електричним струмом або інших загроз безпеці.
- Використовуйте лише заземлену електричну розетку з номінальною силою струму 16 А, щоб уникнути ризику пожежі та інших потенційних небезпек.
- Якщо шнур живлення пошкоджено, його має замінити виробник, його сервісний агент або аналогічна кваліфікована особа, щоб уникнути небезпеки.
- Тільки для побутового використання.
- Цей прилад призначений для використання в домашньому господарстві та в умовах, подібних до нижченаведених:
 - кухонні зони для персоналу в магазинах, офісах та інших робочих приміщеннях;
 - фермерські будинки;
 - клієнтами в готелях, мотелях та інших житлових приміщеннях;
 - приміщеннях типу «ліжка та сніданок».



ЗАСТЕРЕЖЕННЯ: гарячі поверхні.

Опис продукту

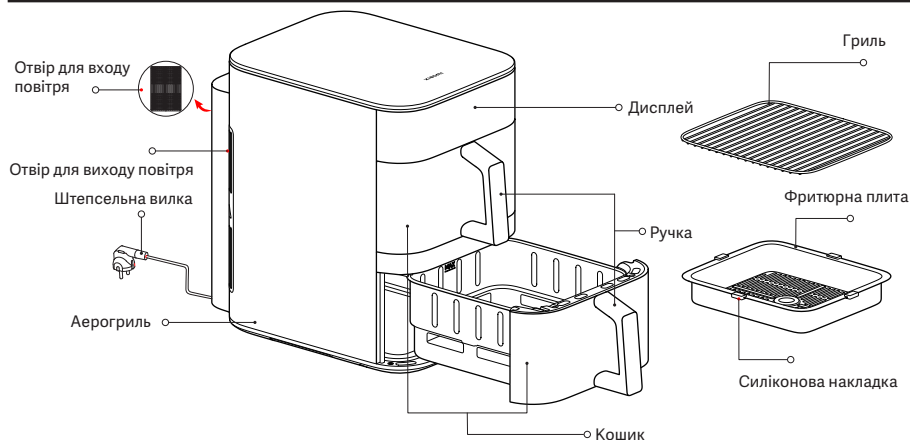

Ілюстрації продукту, приладдя та користувацького інтерфейсу, наведені в цьому посібнику користувача, призначено виключно для довідки. Фактичний продукт і його функції можуть відрізнятися через подальше вдосконалення.

1. Силіконові накладки на фритюрній плиті виготовлені з високотермостійкого харчового матеріалу. Вони запобігають дряпанню покриття кошиків краями фритюрних плит і допомагають фритюрним плитам залишатися стабільними. Не знімайте силіконові накладки.
2. Занадто дрібні інгредієнти не підходять для використання на грилі. Будь ласка, переконайтеся, що інгредієнти не випадають через щілини в грилі.

Панель керування

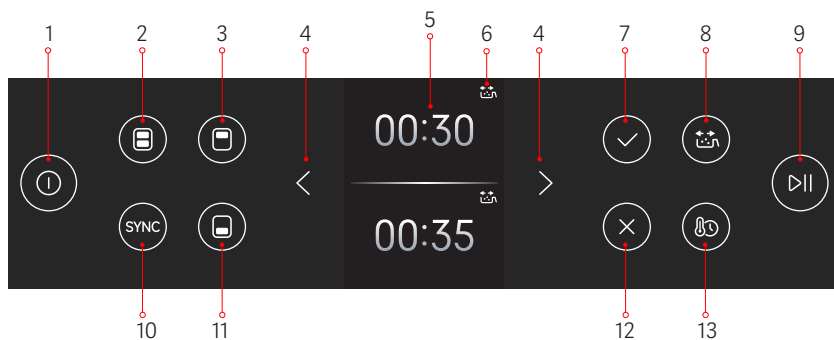

1. Кнопка «Увімкнення/Вимкнення»
2. Кнопка подвійного кошика
3. Кнопка верхнього кошика
4. Кнопки регулювання вліво/вправо
5. Дисплей
6. Індикатор перевертання продуктів
7. Кнопка підтвердження
8. Кнопка нагадування про перевертання продуктів
9. Кнопка «Почати/скасувати»
10. Кнопка SYNC
11. Кнопка нижнього кошика
12. Кнопка «Скасувати»
13. Кнопка «Час/температура»

Як використовувати

Підключіть шнур живлення та натисніть кнопку «Увімкнення/Вимкнення», щоб перейти в початковий стан.

Примітки: 1. Після першого увімкнення натисніть кнопку «Увімкнення/Вимкнення», і дисплей засвітиться. Через 2 секунди з'явиться інтерфейс вибору мови. Використовуйте кнопки регулювання вліво/вправо, щоб вибрати мову, а потім натисніть кнопку підтвердження. Ви перейдете на дисплей підтвердження Wi-Fi; натисніть кнопку підтвердження ще раз, щоб перейти в стан очікування підключення Wi-Fi, де індикатор підключення блиматиме. Після успішного підключення натисніть кнопку підтвердження, щоб перейти на дисплей вибору кошика.

2. Під час першого використання аерогриль може виділяти незначний запах. Рекомендується запустити аерогриль з порожнім кошиком при максимальній температурі (230 °C) на 5 хвилин, щоб видалити запах. Для аерогриля нормально виділяти невелику кількість білого диму або запаху під час роботи з порожніми кошиками.

Початковий стан

Підключіть шнур живлення та натисніть кнопку «Увімкнення/Вимкнення», щоб увімкнути аерогриль та перейти на дисплей вибору кошика.

Вимкнення

Натискання кнопки «Увімкнення/Вимкнення» в будь-якому стані призведе до переходу в режим вимкнення.

Налаштування Wi-Fi

- Скидання налаштувань Wi-Fi:

- ① На дисплеї Wi-Fi натисніть кнопку підтвердження, щоб увійти в режим скидання налаштувань Wi-Fi. Знову натисніть кнопку підтвердження, щоб скинути налаштування Wi-Fi, або натисніть кнопку «Скасувати», щоб вийти зі скидання налаштувань Wi-Fi.
- ② Коли Wi-Fi увімкнено, а аерогриль не працює, натисніть і утримуйте кнопку подвійного кошика протягом 7 секунд, щоб скинути налаштування Wi-Fi.

- Вмикання/вимикання Wi-Fi:

- ① Якщо Wi-Fi увімкнено/вимкнено, а аерогриль не використовується, натисніть і утримуйте кнопку верхнього кошика протягом 5 секунд, щоб увімкнути/вимкнути Wi-Fi.
- ② Wi-Fi також можна увімкнути/вимкнути через налаштування Wi-Fi в меню налаштувань.

Індикатор стану Wi-Fi

			
Очікуємо на швидке з'єднання...	Повторне підключення після розриву з'єднання...	Підключено успішно	Оновлення...
Індикатор Wi-Fi повільно блимає	Індикатор Wi-Fi швидко блимає	Індикатор Wi-Fi залишається увімкненим	Індикатор Wi-Fi швидко блимає

Примітка: якщо аерогриль не підключається до Wi-Fi протягом 30 хвилин, індикатор Wi-Fi вимкнеться.

Оновлення прошивки

Під час оновлення прошивки через програму Xiaomi Home на дисплеї з'явиться напис «Оновлення...». Після завершення оновлення аерогриль автоматично перезавантажиться.

Примітка: програма Xiaomi Home зможе оновити прошивку в усіх станах, окрім наступних: 1. Живлення відключено; 2. Пристрій вимкнено або 3. Wi-Fi відключено.

Під час оновлення прошивки не можна виконувати інші операції.

Підключення за допомогою програми Xiaomi Home

Цей продукт працює з програмою Xiaomi Home. Використовуйте програму Xiaomi Home, щоб керувати своїм пристроєм і взаємодіяти з іншими пристроями розумного будинку.

- Скануйте QR-код, щоб завантажити й інсталювати програму. Ви перейдете на сторінку налаштування підключення, якщо програма вже встановлена. Або знайдіть «Xiaomi Home» у магазині програм, щоб завантажити й інсталювати програму.
- Відкрийте програму Xiaomi Home, натисніть «+» у верхньому правому куті та дотримуйтеся вказівок, щоб додати свій пристрій. Примітка: версію програми може бути оновлено. Дотримуйтеся вказівок для поточної версії програми.



Готування

Підготовчі заходи

Перед готуванням інгредієнти можна замаринувати відповідно до ваших особистих уподобань.

Примітка: не готуйте продукти, що містять харчову соду (гідроксид натрію), наприклад кренделя, щоб запобігти пошкодженню покриття кошика.

Початок готування

1. Початок готування

- ① Поставте аерогриль на стійку, рівну поверхню і забезпечте циркуляцію повітря навколо неї.
- ② Помістіть фритюрну плиту на дно кошика та покладіть на неї підготовлену їжу, використовуючи кількість інгредієнтів, рекомендовану в рецепті.

Примітка: надмірна кількість їжі в кошику може вплинути на циркуляцію гарячого повітря всередині, що може перешкодити рівномірному нагріванню. За потреби відрегулюйте кількість їжі та час готування, щоб досягти бажаних результатів.

- ③ Повністю вставте кошики у аерогриль.
- ④ Інструкції щодо гриля

Гриль можна використовувати як у верхньому, так і в нижньому кошиках. Використання гриля дозволяє додати додатковий шар продуктів після розміщення продуктів на фритюрній плиті. Ви можете готувати однакові або різні продукти на різних шарах.

2. Готування в одному кошику

- ① Натисніть кнопку верхнього/нижнього кошика, щоб отримати доступ до налаштувань верхнього/нижнього кошика.
- ② Після вибору кошика натискайте кнопки регулювання вліво/вправо, щоб перемикатися між рецептами. Натисніть кнопку підтвердження, щоб вибрати потрібний рецепт.
- ③ Після вибору рецепту на дисплеї відобразяться час готування та температура за замовчуванням. Відрегулюйте ці значення за допомогою кнопок регулювання вліво/вправо, а потім натисніть кнопку підтвердження для підтвердження.
- ④ Ви не можете перемикати рецепти після початку готування. Щоб змінити рецепт, вийдіть з поточного процесу готування та поверніться до початкового стану, щоб налаштувати новий.
- ⑤ Готування автоматично завершиться, якщо протягом 10 хвилин після призупинення готування не буде виконано жодних дій.

3. Готування в подвійному кошику

- Обидва кошики готують за однаковим рецептом

- ① Натисніть кнопку подвійного кошика, щоб отримати доступ до налаштувань готування в подвійному кошику. Натискайте кнопки регулювання вліво/вправо, щоб вибрати потрібний рецепт та параметри готування. Після налаштування натисніть кнопку «Почати/скасувати», щоб розпочати готування в обох кошиках, використовуючи той самий рецепт та параметри.
- ② Аерогриль вийде з режиму подвійного кошика, якщо будь-який параметр для будь-якого кошика буде змінено.

Примітка: після виходу з режиму подвійного кошика його не можна буде повторно активувати, навіть якщо параметри обох кошиків буде скинуто до однакових значень.

- Готування різних рецептів в обох кошиках

Виберіть один кошик і встановіть параметри готування. Потім виберіть інший кошик і встановіть його параметри. Натисніть кнопку «Почати/скасувати», щоб розпочати готування в обох кошиках одночасно.

4. Інструкції щодо функції SYNC

- Натисніть кнопку SYNC після налаштування параметрів готування для обох кошиків. Кошик з довшим часом готування почне готувати першим. Коли час готування, що залишився, дорівнює загальному часу готування кошика в режимі очікування, другий кошик почне готувати, і обидва кошики завершать готування одночасно.

- Під час готування з увімкненою функцією SYNC ви можете вимкнути її, натиснувши кнопку SYNC перед початком синхронізованого готування, і кошик у режимі очікування почне готувати негайно.
- Ви можете увімкнути функцію SYNC, налаштувавши другий кошик протягом першої хвилини після початку готування першого кошика. Після налаштування параметрів для другого кошика натисніть кнопку «Почати/скасувати», щоб розпочати готування. Кошик з довшим часом готування почне готувати першим, поки інший чекає. Ви можете натиснути кнопку SYNC на цьому етапі, щоб вимкнути функцію SYNC.

Примітка: функцію SYNC можна увімкнути протягом однієї хвилини після початку готування. Якщо обидва кошики вже готують, один кошик потрібно призупинити, перш ніж ви зможете увімкнути функцію SYNC.

5. Виймання кошика під час приготування

- Якщо під час приготування вийняти один або два кошики, фритюрниця призупинить процес приготування.
- Якщо обидва кошики помістити назад у фритюрницю протягом десяти хвилин, то кошик, який почав приготування, відновить приготування, а кошик, що знаходиться в режимі очікування, продовжить очікування.
- Якщо обидва кошики помістити назад у фритюрницю через 10 хвилин і протягом 20 хвилин, кошик, який почав приготування, завершить приготування, то кошик, що знаходиться в режимі очікування, почне приготування.
- Якщо будь-який кошик (або обидва) залишаються поза фритюрницею більше 20 хвилин, приготування для обох автоматично скасується.

ЗАСТЕРЕЖЕННЯ:

- Під час виймання кошиків, вони та їхня внутрішня порожнина можуть бути дуже гарячими, тому не торкайтеся їх, щоб уникнути опіків.
- Після виймання кошиків, будь ласка, негайно помістіть їх назад у фритюрницю, щоб не вплинути на процес приготування.

6. Діапазон регулювання часу та температури

- Температуру можна регулювати від 40 °C до 230 °C. Час можна регулювати від 1 хвилини до 8 годин.
- Час готування можна регулювати за допомогою кнопок регулювання вліво/вправо. Якщо діапазон регульованого часу становить 60 хвилин або більше, коротке натискання збільшить або зменшить час на 1 хвилину, а довге натискання – на 30 хвилин. Якщо діапазон регульованого часу менше 60 хвилин, коротке натискання збільшить або зменшить час на 1 хвилину, а довге натискання – на 10 хвилин.
- Температуру готування можна регулювати за допомогою кнопок регулювання вліво/вправо. Коротке натискання збільшить або зменшить температуру на 5 °C, а довге натискання – на 10 °C.
- Під час налаштування або зміни налаштувань часу та температури в режимі готування за рецептом: якщо температура готування перевищує 80 °C (до 230 °C), час готування можна встановити на строк до 1 години; якщо температура готування становить 80 °C або нижче, час готування можна встановити на строк до 8 годин. Якщо час готування становить 1 годину або менше, температуру готування можна встановити в діапазоні від 40 °C до 230 °C; якщо час готування становить від 1 до 8 годин, температуру готування можна встановити максимум до 80 °C.

7. Увімкнення/вимкнення нагадування про перевертання продуктів

- Перед початком готування нагадування про перевертання продуктів можна увімкнути/вимкнути, натиснувши кнопку нагадування про перевертання продуктів.

- Нагадування про перевертання продуктів увімкнено за замовчуванням для картоплі фрі, курячої гомілки, стейку, овочів, смаженої риби та рецептів готування у два шари, і ви можете вимкнути його, натиснувши кнопку нагадування про перевертання продуктів.
- Нагадування про перевертання продуктів за замовчуванням вимкнено в ручному режимі та під час розігрівання, його можна увімкнути, натиснувши кнопку нагадування про перевертання продуктів.
- Нагадування про перевертання продуктів не підтримується для піци, тістечка та сухофруктів.
- Нагадування про перевертання продуктів за замовчуванням вимкнено для хмарних/користувачьких рецептів, і його можна увімкнути в програмі. Нагадування про перевертання продуктів не можна увімкнути, якщо тривалість готування становить 8 хвилин або менше.
- Коли настане час перегорнути продукти, індикатор перевертання продуктів блимне, і зумер пищатиме двічі, тричі поспіль. Готування триває безперервно. Після того, як ви виймете кошик і перегорнете продукти, індикатор перевертання продуктів згасне. (Якщо індикатор залишається увімкненим, нагадування про перевертання продуктів повториться.)

Функція підігрівання

- За замовчуванням функцію підігрівання увімкнено. Ви можете увімкнути або вимкнути цю функцію, перейшовши до Налаштування > Налаштування функції підігрівання та натиснувши кнопку підтвердження.
- Тривалість підтримки тепла становить 30 хвилин при температурі 80 °C. Рецепти, в яких використовують функцію підігрівання, автоматично переходять у режим підігрівання після готування. Натисніть кнопку «Скасувати», щоб вийти з режиму підігрівання.

Примітка: функція підігрівання активується лише після готування, якщо функцію підігрівання увімкнено, а температура готування встановлена на 80 °C або вище. В іншому випадку, після завершення готування, аерогриль одразу відобразить на дисплеї, що готування завершено.

- Якщо режим підігрівання вимкнено, вентилятор продовжуватиме працювати ще 30 секунд після готування, щоб розсіяти тепло. Процес не можна скасувати, а виймання кошика протягом готування автоматично зупинить процес охолодження.

Режим хмарних рецептів

Вибираючи та виконуючи хмарний рецепт через програму Xiaomi Home, ви можете негайно розпочати готування або налаштувати функцію готування за розкладом. Хмарний рецепт почне готуватися, як тільки залишок запланованого часу збігатиметься з потрібним часом готування.

ЗАСТЕРЕЖЕННЯ: хмарні рецепти не можна застосовувати за таких обставин:

- ① Живлення відключено; ② Wi-Fi відключено; ③ Режим готування/за розкладом/підігрівання; ④ Кошик вийнятий.

Повідомлення про помилки

Якщо аерогриль виявляє несправність або відхилення від норми, на дисплеї з'являється код несправності, що супроводжується трьома звуковими сигналами. Після цього аерогриль припинить роботу. Будь ласка, зверніться до розділу «Вирішення проблем» цього посібника, щоб знайти рішення.

Чищення та технічне обслуговування

Перед очищенням і технічним обслуговуванням аерогриля від'єднайте шнур живлення і зачекайте, поки вона охолоне до безпечної температури, перш ніж продовжувати. Під час чищення аерогриля, будь ласка, вийміть кошик з неї.

- Поверхня аерогриля:

Поверхню аерогриля можна протирати сухою м'якою ганчіркою або губкою, змоченою нейтральним миючим засобом.

- Внутрішня поверхня:

Щоб видалити плями з внутрішньої поверхні аерогриля, нанесіть на її поверхню відповідну кількість миючого засобу, розведеного в гарячій воді, і залиште приблизно на 10 хвилин, а потім м'якою губкою, змоченою у воді, витріть залишки миючого засобу.

- Кошик:

Очищайте аерогриль після кожного використання. Кошик аерогриля має покриття, тому не використовуйте для чищення сталеву мочалку або інші абразивні чистячі матеріали, оскільки вони можуть пошкодити покриття.

- Фритюрна плита і гриль:

Використовуйте м'яку бавовняну ганчірку або губку, змочену універсальним миючим засобом, щоб протерти його, а потім змочіть водою, щоб видалити залишки миючого засобу.

Примітка: фритюрну плиту та гриль можна зняти та мити в посудомийній машині; кошики можна мити у воді або в посудомийній машині; проте аерогриль не можна мити ні у воді, ні в посудомийній машині.

Правила безпеки під час чищення

- Після використання аерогриля, будь ласка, вчасно виймайте штепсельну вилку з розетки. Не ставте аерогриль біля джерела вогню і не занурюйте його у воду. Не кладіть штепсельну вилку безпосередньо на аерогриль, щоб вона не подряпав його поверхню.
- Чищення та технічне обслуговування слід проводити тільки після того, як аерогриль охолоне.
- Не використовуйте жодних корозійних або абразивних матеріалів для чищення або миючих засобів.

Примітка: регулярне чищення та технічне обслуговування аерогриля допоможе продовжити термін її служби.

Вирішення проблем

Проблеми	Можливі причини	Рішення
Аерогриль не працює.	Аерогриль не підключений до джерела живлення.	Підключіть шнур живлення до заземленої електричної розетки.
	Кошик не встановлено на місце.	Витягніть кошик і вставте його на місце.
Дисплей показує коротке замикання NTC	Датчик має коротке замикання.	Зверніться до відділу післяпродажного обслуговування.
Дисплей показує, що NTC від'єднано	Датчик має розірваний ланцюг.	Зверніться до відділу післяпродажного обслуговування.
Дисплей показує збій чіпа вибірки AD	Збій чіпа вибірки AD	Зверніться до відділу післяпродажного обслуговування.
	Лопатка вентилятора застрягла.	Зверніться до відділу післяпродажного обслуговування.
Вентилятор не обертається.	Пошкоджено двигун або обірвано ланцюг в інших компонентах.	Зверніться до відділу післяпродажного обслуговування.

Виходить білий дим.	Готуються жирні страви	Коли ви смажите інгредієнти, що містять більше жиру, буде багато диму, що є нормальним явищем.
	В аерогрилі залишаються залишки жиру після попередньої програми готування.	Обов'язково очищайте аерогриль після кожної програми готування.
Не вдається плавно вставити кошик в аерогриль.	У кошику забагато інгредієнтів	Інгредієнти в кошику не можуть перевищувати максимальну позначку.
	Неправильно вставлений кошик.	Правильно вставте кошик.
Функція «Готування за розкладом» не працює відповідно до запиту.	Запланований час занадто короткий.	Запланований час коротший за час готування.
Не вдається підключити Wi-Fi.	Програма Xiaomi Home не є останньою версією.	Оновіть програму Xiaomi Home до останньої версії.
	Слабкий сигнал Wi-Fi.	Перейдіть у місце, де сигнал достатньо сильний.
Не вдається підключити аерогриль	Не вдається підключитися до Wi-Fi.	Перевірте, чи нормально підключено Wi-Fi, або скиньте налаштування Wi-Fi для повторного підключення.

Поради щодо технічного обслуговування

- Ремонтувати аерогриль повинні тільки професійно підготовлені та кваліфіковані спеціалісти.
- Інші особи не повинні ремонтувати аерогриль без дозволу, щоб уникнути серйозних наслідків.
- У разі несправності аерогриля зверніться до розділу «Вирішення проблем», перш ніж звертатися до служби післяпродажного обслуговування.
- Якщо проблема не зникає, від'єднайте шнур живлення від розетки та зверніться до служби післяпродажного обслуговування.

Рекомендації з готування

* Вказані інгредієнти розраховані на один кошик. При готуванні у двох кошиках збільште кількість інгредієнтів удвічі, використовуючи ту саму температуру та час.

Інгредієнти (розморожені)	Зона готування	Рекомендована кількість інгредієнтів	Температура	Рекомендований час приготування
Картопля фірі 1/4"	Одинарний кошик	400–500 г	200 °C	22–24 хвилин
Курячі гомілки	Одинарний кошик	3–5 шматочків	180 °C	27–29 хвилин
Стейк	Одинарний кошик	150–200 г	230 °C	14–16 хвилин
Риба	Одинарний кошик	300–400 г	230 °C	13–16 хвилин
Овочі	Одинарний кошик	300–400 г	180 °C	9–11 хвилин
Піца	Одинарний кошик	7" (приблизно 200 г)	160 °C	14–16 хвилин
Торт	Одинарний кошик	5–6	150 °C	14–16 хвилин
Сухофрукти	Одинарний кошик	70–80 г	60 °C	5 годин

Інгредієнти (розморожені)	Зона готування		Рекомендована кількість інгредієнтів	Температура	Рекомендований час приготування
Рекомендована комбінація 1	Одинарний кошик	Верхній кошик	Куряча грудка: 300–400 г	180 °C	23–25 хвилин
		Нижній кошик	Шматочки картоплі: 350–400 г		
Рекомендована комбінація 2	Одинарний кошик	Верхній кошик	Куряча ніжка: 200–300 г	180 °C	15–17 хвилин
		Нижній кошик	Брокколи: 300–400 г		
Рекомендована комбінація 3	Одинарний кошик	Верхній кошик	Лосось: 150–200 г	180 °C	13–14 хвилин
		Нижній кошик	Спаржа: 150–200 г		
Рекомендована комбінація 4	Одинарний кошик	Верхній кошик	Стейк: 150–200 г	200 °C	15–17 хвилин
		Нижній кошик	Спаржа: 150–200 г		
Рекомендована комбінація 5	Одинарний кошик	Верхній кошик	Відбивні без кісток: 250–300 г	180 °C	18–20 хвилин
		Нижній кошик	Брюссельська капуста: 300–400 г		

Примітки:

- Двошарові рецепти вимагають використання гриля для одночасного готування двох різних продуктів, вертикально складених шарами в одному кошику.
- Заморожене м'ясо рекомендується повністю розморозити перед готуванням.
- Для досягнення кращих результатів увімкніть нагадування про перевертання продуктів. Уникайте використання надто легких інгредієнтів, оскільки вони можуть плавати або обертатися під час готування.

Характеристики

Назва: Піч (аерогриль)	Об'єм: 12 л	
Модель: MAF-DS1201	Номінальна частота: 50–60 Гц	Вага нетто: 10,0 кг
Номінальна потужність: 2800 Вт	Номінальна напруга: 220–240 В~	Вага брутто: 12,0 кг
Вихідна потужність: < 20 дБм	Розміри упаковки: 520 × 335 × 457 мм	
Робоча температура: від -10 °С до 40 °С	Робоча частота: 2412–2472 МГц	
Бездротове підключення: Wi-Fi IEEE 802.11 b/g/n, 2,4 ГГц	Робоча частота Bluetooth: 2402–2480 МГц	

Під час звичайного використання тримайтеся на відстані щонайменше 20 см від аерогриля.



Ця компанія Сяомі Коммунікейшнс Ко., Лтд. заявляє, що радіобладнання типу піч (аерогриль) MAF-DS1201 відповідає Директиві 2014/53/EU. Повний текст заяви для ЄС про відповідність наведено в Інтернеті за такою адресою: <https://www.mi.com/global/support/terms/declaration/>



Усі продукти, позначені цим символом, вважаються відходами електричного та електронного обладнання (WEEE відповідно до директиви 2012/19/EU), які слід утилізувати окремо від несортованих побутових відходів. Щоб захистити здоров'я людей і навколишнє середовище, потрібно здавати непрацююче обладнання до спеціалізованих пунктів збору, визначених державними або місцевими органами влади, для подальшої переробки. Правильна утилізація та переробка допоможуть запобігти негативним наслідкам для навколишнього середовища та здоров'я людей. За додатковою інформацією про розташування та умови роботи подібних пунктів збору звертайтеся до компанії, яка виконала встановлення, або до місцевих органів влади.

Споживання енергії

Режим очікування: ≤ 0,5 Вт

Режим очікування з індикацією стану: ≤ 0,8 Вт

Мережевий режим очікування: ≤ 2,0 Вт

Час до виконання умови

Мережевий режим очікування: ≤ 20 хв

Виробник: Сяомі Коммунікейшнс Ко., Лтд.

Адреса: #019, 9тх Флоор, Білдінг 6, 33 Сієрці Міддл Роад, Хайдян Дістрікт, Пекін, 100085, Китай

Щоб дізнатися більше, відвідайте сайт www.mi.com

Версія посібника користувача: V1.0

Před použitím výrobku si pečlivě přečtěte tuto příručku a uschovejte ji pro budoucí potřebu. Tento výrobek je určen pouze pro použití v domácnosti.

Bezpečnostní pokyny

Abyste zajistili svou bezpečnost a minimalizovali riziko zranění osob nebo poškození majetku, dodržujte prosím následující preventivní opatření.

- Toto zařízení mohou používat děti od věku 8 let a osoby se sníženými fyzickými, smyslovými nebo mentálními schopnostmi nebo nedostatkem zkušeností a vědomostí, pouze pokud je jim poskytnut dohled a vedení týkající se bezpečného použití zařízení a pochopení případných rizik. Děti by si neměly se zařízením hrát. Čištění a uživatelskou údržbu by neměly provádět děti, pokud nejsou starší 8 let a nejsou pod dohledem. (EN 60335)
- Horkovzdušnou fritézu a napájecí šňůru uchovávejte mimo dosah dětí mladších 8 let. (EN 60335)
- Toto zařízení není určeno k použití osobami (včetně dětí) se sníženými fyzickými, smyslovými nebo mentálními schopnostmi nebo nedostatkem zkušeností a vědomostí, pokud jim není poskytnut dohled a vedení týkající se použití zařízení osobou, která zodpovídá za jejich bezpečnost. (IEC 60335)
Děti musí být pod dohledem, aby si se spotřebičem nehrály. (IEC 60335)
- Pokud je napájecí šňůra poškozená nebo zlomená, musí ji vyměnit výrobce nebo poprodejní servisní oddělení, aby nedošlo k ohrožení bezpečnosti.
- Během práce horkovzdušné fritézy se může zvýšit teplota přístupného povrchu.
- Během provozu horkovzdušné fritézy se povrch snadno zahřeje.
- Horkovzdušná fritéza by se neměla ovládat pomocí externího časovače nebo samostatného dálkového ovládání.
- Během používání horkovzdušné fritézy neblokujte její přívod a odvod vzduchu ani ventilaci odvodu tepla, aby nedošlo k ovlivnění jejího normálního odvodu tepla.
- Neprofesionálně vyškolení technici by neměli upravovat vnitřní zapojení horkovzdušné fritézy.
- K ohřevu koše, fritovacího talíře nebo mřížky nepoužívejte dřevěné uhlí ani jiné podobné zdroje paliva.

- Nepokládejte koš na jiné zdroje tepla, jako je indukční vařič nebo plynový sporák.
- Nezapojujte ani neodpojujte napájecí šňůru mokřma rukama, abyste předešli riziku úrazu elektrickým proudem.
- Nepoužívejte napájecí šňůru s uvolněným připojením nebo špatným kontaktem.
- Nenechávejte napájecí šňůru překřížit ostré předměty, aby nedošlo k poškození napájecí šňůry.
- Horkovzdušnou fritézu nepoužívejte ke skladování jakýchkoli předmětů, zejména hořlavých, výbušných nebo žíravých.
- Napájecí šňůru nadměrně nesvírejte, neohýbejte, nekrutíte ani na ní nepokládejte těžké předměty, aby nedošlo k obnažení nebo přetržení jejího jádra.
- Pokud horkovzdušná fritéza nefunguje normálně nebo se porouchá, okamžitě ji přestaňte používat a odpojte ji od zdroje napájení.
- Horkovzdušnou fritézu nelze spustit bez nasazeného koše.
- Nedotýkejte se koše přímo rukama během používání nebo těsně po něm, abyste se neopařili.
- Nedovolte dětem, aby se přiblížily k potravinové fólii a obalu nebo si s nimi hrály, aby nedošlo k nehodě udušení.
- Nepoužívejte žádné plastové nádoby ani běžné papírové obalové materiály k balení potravin určených k vaření.
- Neupouštějte tuto horkovzdušnou fritézu ani do ní nenarážejte tvrdými předměty, aby nedošlo k jejímu poškození nebo poruše.
- Do žádného z otvorů horkovzdušné fritézy nezasouvejte kolíky, dráty ani jiné předměty, aby nedošlo k úrazu elektrickým proudem nebo zranění.
- Nepoužívejte žádné příslušenství, které není doporučeno výrobcem.
- Normální rozsah provozní výšky tohoto výrobku je 0–2000 metrů.
- Během používání udržujte mezi výstupem vzduchu a jinými zařízeními vzdálenost nejméně 30 cm.
- Během používání horkovzdušnou fritézou nehýbejte ani s ní netřeste.
- Do bezpečnostního spínače nevkládejte žádné cizí předměty, abyste nezpůsobili žádné nebezpečí.
- Při umístění horkovzdušné fritézy do kuchyňské skříňky apod. zajistěte její dobré větrání.

- Před čištěním nebo opravou horkovzdušné fritézy ji nezapomeňte odpojit ze sítě.
- Tento výrobek musí být používán na rovném, žáruvzdorném povrchu, aby nedošlo k jeho poškození nebo nehodám.
- Zajistěte, aby silikonové části horkovzdušné fritézy nepřišly do styku s etanolem nebo roztoky, které obsahují více než 50 % alkoholu.
- Ujistěte se, že elektrická zásuvka, do které je horkovzdušná fritéza zapojena, je dobře uzemněná, aby nedošlo k úrazu elektrickým proudem nebo jinému bezpečnostnímu riziku.
- Používejte pouze uzemněnou elektrickou zásuvku se jmenovitým proudem 16 A, abyste předešli riziku požáru a dalším možným nebezpečím.
- Pokud je napájecí šňůra poškozená, musí ji z důvodu zabránění úrazu vyměnit výrobce, pracovník servisu nebo kvalifikovaný pracovník.
- Pouze pro použití v domácnosti.
- Tento spotřebič je určen k použití v domácnosti a podobných případech, jako jsou:
 - kuchyňské prostory pro zaměstnance v obchodech, kancelářích a jiných pracovních prostředích;
 - zemědělské usedlosti;
 - místa pro zákazníky v hotelech, motelech a dalších ubytovacích zařízeních;
 - ubytování typu nocleh se snídaní.



VAROVÁNÍ: Horké povrchy.

Přehled o výrobku

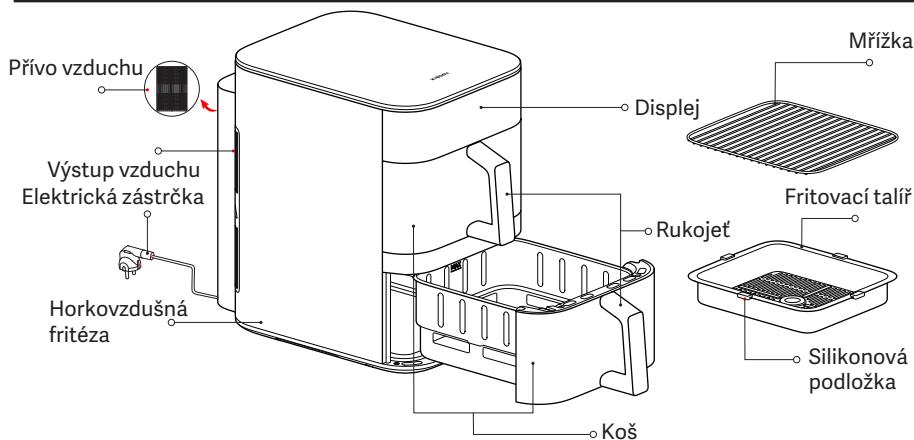

Ilustrace výrobku, příslušenství a uživatelského rozhraní v uživatelské příručce slouží pouze k referenčním účelům. Skutečný výrobek a jeho funkce se mohou díky vylepšením výrobku lišit.

1. Silikonové podložky na fritovacím talíři jsou vyrobeny z potravinářského materiálu odolného vůči vysokým teplotám. Mohou zabránit poškrábání okrajů fritovacích talířů o povrch košů a pomáhají fritovacím talířům zůstat stabilní. Silikonové podložky neodstraňujte.
2. Příliš malé ingredience nejsou pro použití na mřížce vhodné. Dbejte na to, aby přísady nepropadávaly mezerami v mřížce.

Ovládací panel

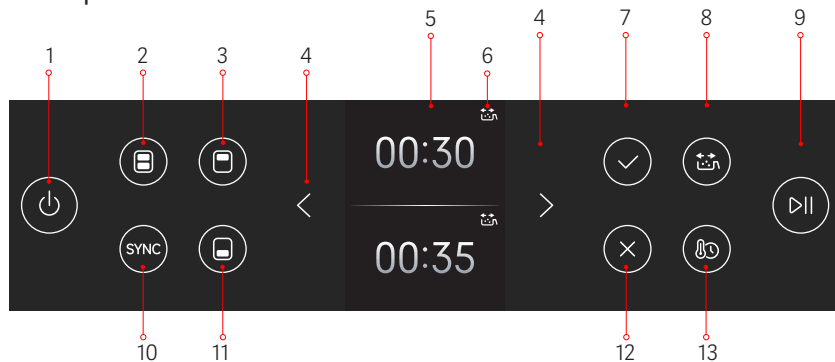

1. Tlačítko zapnutí/vypnutí
2. Tlačítko dvojitého koše
3. Tlačítko horního koše
4. Tlačítka nastavení L/P
5. Displej
6. Kontrolka otočení jídla
7. Potvrzovací tlačítko
8. Tlačítko pro připomenutí otočení jídla
9. Tlačítko Start/Stop
10. Tlačítko SYNC
11. Tlačítko dolního koše
12. Tlačítko zrušit
13. Tlačítko času/teploty

Jak používat

Zapojte napájecí šňůru a stisknutím tlačítka zapnutí/vypnutí přejděte do počátečního stavu.

Poznámky: 1. Po počátečním zapnutí stiskněte tlačítko zapnutí/vypnutí a displej se rozsvítí. Po 2 sekundách se zobrazí rozhraní pro výběr jazyka. Pomocí tlačítek nastavení L/P vyberte jazyk a poté stiskněte potvrzovací tlačítko. Vstoupíte na obrazovku potvrzení Wi-Fi; opětovným stisknutím potvrzovacího tlačítka vstoupíte do stavu čekání na připojení Wi-Fi, kde bude blikat kontrolka připojení. Po úspěšném připojení přejděte stisknutím potvrzovacího tlačítka na obrazovku výběru koše.

2. Horkovzdušná fritéza může při prvním použití vydávat mírný zápach. Pro odstranění zápachu doporučujeme horkovzdušnou fritézu spustit s prázdnými koši na maximální teplotu (230 °C) po dobu 5 minut. Je normální, že horkovzdušná fritéza při provozu s prázdnými koši vydává malé množství bílého kouře nebo zápachu.

Počáteční stav

Zapojte napájecí šňůru a stisknutím tlačítka zapnutí/vypnutí zapnete horkovzdušnou fritézu a vstupte na obrazovku výběru košů.

Vypnutí

Stisknutím tlačítka zapnutí/vypnutí v jakémkoli stavu přejdete do režimu vypnutí.

Nastavení Wi-Fi





• Resetování Wi-Fi:

- ① Stisknutím potvrzovacího tlačítka na obrazovce Wi-Fi přejděte do režimu resetování Wi-Fi. Opětovným stisknutím potvrzovacího tlačítka resetujete Wi-Fi nebo stisknutím tlačítka zrušíte ukončíte resetování Wi-Fi.
- ② Když je Wi-Fi zapnuta a horkovzdušná fritéza je v nečinnosti, stiskněte a podržte tlačítko dvojitého koše po dobu 7 sekund pro resetování Wi-Fi.

• Zapnutí/vypnutí Wi-Fi:

- ① Když je Wi-Fi zapnutá/vypnutá a horkovzdušná fritéza je v nečinnosti, stiskněte a podržte tlačítko horního koše po dobu 5 sekund pro vypnutí/zapnutí Wi-Fi.
- ② Wi-Fi lze také zapnout/vypnout prostřednictvím nastavení Wi-Fi v nabídce nastavení.

Kontrolka stavu Wi-Fi

			
Čeká se na rychlé připojení...	Opětovné připojení po odpojení...	Úspěšné připojení	Aktualizace...
Kontrolka Wi-Fi pomalu bliká	Kontrolka Wi-Fi rychle bliká	Kontrolka Wi-Fi zůstává zapnutá	Kontrolka Wi-Fi rychle bliká

Poznámka: Pokud se horkovzdušná fritéza nepřipojí k Wi-Fi po dobu 30 minut, kontrolka Wi-Fi zhasne.

Aktualizace firmwaru

Během aktualizace firmwaru prostřednictvím aplikace Xiaomi Home se na displeji zobrazí zpráva „Aktualizace...“. Po dokončení aktualizace se horkovzdušná fritéza automaticky restartuje.

Poznámka: Aplikace Xiaomi Home bude schopna aktualizovat firmware ve všech stavech kromě následujících: 1. Napájení je odpojeno; 2. Zařízení je vypnuté, nebo 3. Wi-Fi je odpojena.

Během aktualizace firmwaru nelze provádět žádné jiné operace.

Připojení k aplikaci Xiaomi Home

Tento výrobek pracuje s aplikací Xiaomi Home. Používejte aplikaci Xiaomi Home k řízení vašeho zařízení a k interakci s dalšími inteligentními domácími zařízeními.



- Nasnímáním kódu stáhněte a nainstalujte aplikaci. Pokud je aplikace už nainstalovaná, budete přesměrováni na stránku nastavení připojení. Nebo vyhledejte v obchodu s aplikacemi text „Xiaomi Home“, abyste ji mohli stáhnout a nainstalovat.
- Otevřete aplikaci Xiaomi Home, klepněte vpravo nahoře na ikonu „+“ a pak podle pokynů přidejte své zařízení.
Poznámka: Verze aplikace může být aktualizována. Postupujte podle pokynů pro aktuální verzi aplikace.

Vaření

Příprava

Ingredience lze před vařením marinovat podle vlastních preferencí.

Poznámka: Nevařte potraviny obsahující hydroxid sodný, například preclíkový chléb, aby nedošlo k poškození povlaku koše.

Zahájení vaření

1. Zahájení vaření

① Umístěte horkovzdušnou fritézu na stabilní, rovný povrch a zajistěte správnou cirkulaci vzduchu kolem ní.

② Umístěte fritovací talíř na dno koše a vložte na něj připravené jídlo s použitím množství ingrediencí doporučeného v receptu.

Poznámka: Přeplnění košů potravinami může ovlivnit cirkulaci horkého vzduchu uvnitř, což by mohlo zabránit rovnoměrnému ohřevu. Podle potřeby upravte množství potravin a dobu vaření, abyste dosáhli požadovaných výsledků.

③ Koše zcela zasuňte do horkovzdušné fritézy.

④ Pokyny k mřížce

Mřížku lze použít jak v horním, tak ve spodním koši. Po vložení pokrmu na fritovací talíř vám použití mřížky umožní přidat další vrstvu pokrmu. Na různých vrstvách můžete připravovat stejné nebo různé pokrmy.

2. Vaření v jednom koši

① Stisknutím tlačítka horního/dolního koše přejdete k nastavení horního/dolního koše.

② Po výběru koše stiskněte tlačítka nastavení L/P a procházejte recepty. Stisknutím potvrzovacího tlačítka vyberte požadovaný recept.

③ Po výběru receptu se na displeji zobrazí výchozí doba a teplota vaření. Tyto hodnoty upravte pomocí nastavovacích tlačítek L/P a poté je potvrďte stisknutím potvrzovacího tlačítka.

④ Po zahájení vaření nelze recepty přepínat. Chcete-li změnit recept, ukončete aktuální proces vaření a vraťte se do výchozího stavu pro nastavení nového receptu.

⑤ Vaření se automaticky ukončí, pokud během 10 minut po pozastavení vaření neprovedete žádnou operaci.

3. Vaření ve dvojitém koši

• Vaření stejného receptu v obou koších

① Stisknutím tlačítka dvojitého koše přejdete do nastavení pro vaření ve dvojitém koši.

Stisknutím tlačítek nastavení L/P vyberte požadovaný recept a parametry vaření. Po nastavení stiskněte tlačítko start/stop a začněte vařit v obou koších podle stejného receptu a parametrů.

② Horkovzdušná fritéza ukončí režim dvojitého koše, pokud změníte jakýkoli parametr pro jeden z košů.

Poznámka: Jakmile režim dvojitého koše ukončíte, nelze jej znovu aktivovat, ani když se parametry obou košů vynulují na stejné hodnoty.

• Vaření různých receptů v obou koších

Vyberte jeden koš a nastavte parametry vaření. Poté vyberte druhý koš a nastavte jeho parametry. Stisknutím tlačítka start/stop zahájíte vaření v obou koších současně.

4. Pokyny k funkci SYNC

- Po nastavení parametrů vaření pro oba koše stiskněte tlačítko SYNC. Koš s delší dobou vaření začne vařit jako první. Když se jeho zbývající doba vaření vyrovná celkové době vaření pohotovostního koše, začne vařit druhý koš a oba koše dokončí vaření současně.
- Při vaření se zapnutou funkcí SYNC ji můžete vypnout stisknutím tlačítka SYNC před zahájením synchronizovaného vaření a pohotovostní koš začne vařit okamžitě.
- Funkci SYNC můžete aktivovat nastavením druhého koše během první minuty po zahájení vaření v prvním koši. Po nastavení parametrů druhého koše stiskněte tlačítko start/stop a začněte vařit. Koš s delší dobou vaření začne vařit jako první, zatímco druhý koš čeká. V této fázi můžete stisknutím tlačítka SYNC funkci SYNC vypnout.

Poznámka: Funkci SYNC lze aktivovat do jedné minuty po zahájení vaření. Pokud již oba koše vaří, musí být jeden koš pozastavený, než můžete funkci SYNC povolit.

5. Vyjmutí koše během vaření

- Pokud během vaření vyjmete jeden nebo dva koše, horkovzdušná fritéza pozastaví proces vaření.
- Pokud oba koše vložíte zpět do horkovzdušné fritézy do deseti minut, aktivně vařící koš pokračuje ve vaření, zatímco koš v pohotovostním režimu pokračuje v čekání.
- Pokud jsou oba koše vloženy zpět do horkovzdušné fritézy po 10 minutách a do 20 minut, aktivně vařící koš ukončí vaření, zatímco koš v pohotovostním režimu zahájí vaření.
- Pokud kterýkoli koš (nebo oba) zůstane mimo horkovzdušnou fritézu déle než 20 minut, vaření se pro oba automaticky zruší.

VAROVÁNÍ:

- Při vyjímání košů mohou být koše a jejich vnitřní prostor velmi horké, proto se jich nedotýkejte, abyste se nepopálili.
- Po vyjmutí košů je prosím ihned vložte zpět do horkovzdušné fritézy, aby nedošlo k ovlivnění procesu vaření.

6. Rozsah nastavení času a teploty

- Teplotu lze nastavit v rozmezí od 40 °C do 230 °C; čas lze nastavit od 1 minuty do 8 hodin.
- Dobu vaření lze nastavit pomocí tlačítek L/P. Pokud je nastavitelný časový rozsah 60 minut nebo více, krátkým stisknutím se doba prodlouží nebo sníží o 1 minutu a dlouhým stisknutím se doba prodlouží nebo sníží o 30 minut. Když je nastavitelný časový rozsah kratší než 60 minut, krátké stisknutí zvýší nebo sníží čas o 1 minutu a dlouhé stisknutí zvýší nebo sníží čas o 10 minut.
- Teplotu vaření lze nastavit pomocí tlačítek nastavení L/P. Krátké stisknutí zvýší nebo sníží teplotu o 5 °C a dlouhé stisknutí zvýší nebo sníží teplotu o 10 °C.
- Při úpravě nebo změně nastavení času a teploty v režimu vaření podle receptu: pokud je teplota vaření vyšší než 80 °C (až 230 °C), dobu vaření lze nastavit až na 1 hodinu; pokud je teplota vaření 80 °C nebo nižší, dobu vaření lze nastavit až na 8 hodin. Pokud je doba vaření 1 hodina nebo méně, lze teplotu vaření nastavit v rozmezí 40 °C až 230 °C; pokud je doba vaření 1 až 8 hodin, lze teplotu vaření nastavit maximálně na 80 °C.

7. Zapnutí/vypnutí připomenutí otočení jídla

- Připomenutí otočení jídla lze zapnout/vypnout před vařením stisknutím tlačítka připomenutí otočení jídla.

- Připomenutí otočení jídla je ve výchozím nastavení zapnuto u receptů na hranolky, kuřecí stehna, steaky, zeleninu, pečené ryby a dvouvrstvé vaření a můžete jej vypnout stisknutím tlačítka pro připomenutí otočení jídla.
- Připomenutí otočení jídla je ve výchozím nastavení vypnuto v ručním režimu a při ohřevu a můžete jej povolit stisknutím tlačítka připomenutí otočení jídla.
- Připomenutí otočení jídla není k dispozici pro pizzu, koláč a sušené ovoce.
- Připomenutí otočení jídla je ve výchozím nastavení vypnuto u cloudových/vlastních receptů a lze jej povolit v aplikaci. Připomenutí otočení jídla nelze povolit, pokud je doba vaření 8 minut nebo kratší.
- Když nastane čas otočení jídla, kontrolka otočení jídla začne blikat a bzučák dvakrát, třikrát za sebou, zapípá. Vaření pokračuje bez přerušení. Po vyjmutí koše a otočení jídla kontrolka otočení jídla zhasne. (Pokud kontrolka zůstane svítit, připomenutí otočení jídla se bude opakovat.)

Funkce udržování teploty

- Funkce udržování teploty je ve výchozím nastavení zapnutá. Můžete ji povolit nebo zakázat tak, že přejdete do nabídky Nastavení > Nastavení termostatu a stisknete potvrzovací tlačítko.
- Doba trvání funkce udržování teploty je 30 minut při teplotě 80 °C. Recepty využívající funkci udržování teploty se po uvaření automaticky přepnou do režimu udržování teploty. Režim udržování teploty ukončíte stisknutím tlačítka zrušení.

Poznámka: Funkce udržování teploty se aktivuje pouze po ukončení vaření, pokud je funkce udržování teploty zapnutá a teplota vaření je nastavena na 80 °C nebo vyšší. V opačném případě horkovzdušná fritéza ihned po ukončení vaření zobrazí obrazovku ukončení vaření.

- Při vypnutém režimu udržování teploty bude ventilátor po skončení vaření ještě 30 sekund běžet, aby odváděl teplo. Proces nelze zrušit a vyjmutí koše v polovině procesu automaticky zastaví proces chlazení.

Režim cloudového receptu

Při výběru a spuštění cloudového receptu prostřednictvím aplikace Xiaomi Home můžete začít vařit okamžitě nebo nastavit funkci plánování vaření. Cloudový recept začne vařit, jakmile se zbývající naplánovaný čas shoduje s požadovanou dobou vaření.

VAROVÁNÍ: Cloudové recepty nelze spustit v následujících stavech:

- ① Napájení je odpojeno; ② Wi-Fi je odpojena; ③ Režimy vaření/plánování/udržování teploty; ④ Koš je vyjmut.

Chybové zprávy

Když horkovzdušná fritéza zjistí poruchu nebo chybu, na displeji se zobrazí chybový kód doprovázený třemi pípnutími. Horkovzdušná fritéza poté přestane pracovat. Řešení naleznete v části Řešení problémů v této příručce.

Čištění a údržba

Před čištěním a údržbou horkovzdušné fritézy odpojte napájecí šňůru a počkejte, až horkovzdušná fritéza vychladne na bezpečnou teplotu, a teprve poté pokračujte v práci. Při čištění horkovzdušné fritézy vyjměte koš z přístroje.

- **Povrch horkovzdušné fritézy:**
Povrch horkovzdušné fritézy lze otřít suchým měkkým hadříkem nebo houbičkou navlhčenou neutrálním čisticím prostředkem.
- **Dutina:**
Pro odstranění skvrn z vnitřku horkovzdušné fritézy naneste na její povrch přiměřené množství čisticího prostředku zředěného horkou vodou a nechte jej působit asi 10 minut, poté zbytky čisticího prostředku setřete měkkou houbou navlhčenou vodou.
- **Koš:**
Po každém použití horkovzdušnou fritézu vyčistěte. Koš horkovzdušné fritézy je potažen, proto k jeho čištění nepoužívejte ocelovou vlnu ani jiné abrazivní čisticí materiály, protože by mohly poškodit potah.
- **Fritovací talíř a mřížka:**
K otření použijte měkký bavlněný hadřík nebo houbičku navlhčenou neutrálním čisticím prostředkem a poté ji navlhčete vodou, abyste setřeli zbytky čisticího prostředku.
Poznámka: Fritovací talíř a mřížku lze oddělit a vyčistit v myčce nádobí; koše lze mýt ve vodě nebo čistit v myčce nádobí; horkovzdušnou fritézu však nelze mýt ve vodě ani v myčce nádobí.

Preventivní opatření pro čištění

- Po použití horkovzdušné fritézy včas odpojte elektrickou zástrčku. Neumísťujte horkovzdušnou fritézu do blízkosti zdroje ohně a neponořujte ji do vody. Nepokládejte elektrickou zástrčku přímo na horkovzdušnou fritézu, abyste zabránili poškrábání jejího povrchu.
- Čištění a údržbu provádějte až po vychladnutí horkovzdušné fritézy.
- Nepoužívejte žádné žíravé nebo abrazivní čisticí materiály nebo čisticí prostředky.

Poznámka: Pravidelné čištění a údržba horkovzdušné fritézy pomůže prodloužit její životnost.

Řešení problémů

Problémy	Možné příčiny	Řešení
Horkovzdušná fritéza nefunguje.	Horkovzdušná fritéza není připojena ke zdroji napájení.	Zapojte napájecí šňůru do uzemněné elektrické zásuvky.
	Koš není zasunut na místo.	Vytáhněte koš a zatlačte jej zpět na místo.
Displej zobrazuje zkrat NTC	Snímač má zkrat.	Obraťte se na poprodejní servis.
Displej ukazuje odpojený NTC	Snímač má přerušený obvod.	Obraťte se na poprodejní servis.
Na displeji se zobrazí AD Sampling Chip Failure	AD Sampling Chip Failure (Selhání čipu pro odběr vzorků AD)	Obraťte se na poprodejní servis.
Ventilátor se netočí.	Lopatka ventilátoru se zasekla.	Obraťte se na poprodejní servis.
	Motor je poškozený nebo jiné součásti mají přerušený obvod.	Obraťte se na poprodejní servis.

Vychází bílý kouř.	Vaření mastných přísad	Když smažíte ingredience obsahující větší množství tuku, bude se z nich hodně kouřit, což je normální.
	Horkovzdušná fritéza stále obsahuje zbytky tuku z předchozího programu vaření.	Ujistěte se, že horkovzdušnou fritézu po každém programu vaření vyčistíte.
Nelze hladce vložit koš do horkovzdušné fritézy.	Příliš mnoho ingrediencí v koši	Ingredience v koši nesmí přesáhnout maximální značku.
	Koš není správně vložen.	Správně vložte koš.
Funkce plánování nefunguje podle požadavků.	Naplánovaný čas je příliš krátký.	Naplánovaná doba je kratší než doba vaření.
	Aplikace Xiaomi Home není nejnovější verze.	Aktualizujte aplikaci Xiaomi Home na nejnovější verzi.
Nelze se připojit k síti Wi-Fi.	Signál Wi-Fi je slabý.	Přesuňte se na místo, kde je dostatečně silný signál.
	Wi-Fi nelze připojit.	Zkontrolujte, zda je Wi-Fi normálně připojena, nebo resetujte Wi-Fi, aby se znovu připojila.
Nelze připojit horkovzdušnou fritézu		

Rady pro údržbu

- Horkovzdušnou fritézu by měli opravovat pouze odborně vyškolení a kvalifikovaní technici.
- Ostatní by neměli horkovzdušnou fritézu opravovat bez povolení, aby se předešlo vážným následkům.
- Při poruše horkovzdušné fritézy se před kontaktováním poprodejšího servisu podívejte do části Řešení problémů.
- Pokud problém přetrvává, odpojte napájecí šňůru, abyste ji odpojili, a obraťte se na poprodejší servis.

Doporučení pro vaření

* Uvedené ingredience jsou pro jeden koš. Při vaření s dvěma koši zdvojnásobte množství ingrediencí a použijte stejnou teplotu a čas.

Ingredience (rozmrazené)	Varná zóna	Doporučené množství ingrediencí	Teplota	Doporučená doba vaření
Hranolky 1/4"	Jeden koš	400–500 g	200 °C	22–24 minut
Kuřecí stehno	Jeden koš	3–5 kusů	180 °C	27–29 minut
Steak	Jeden koš	150–200 g	230 °C	14–16 minut
Ryby	Jeden koš	300–400 g	230 °C	13–16 minut
Zelenina	Jeden koš	300–400 g	180 °C	9–11 minut
Pizza	Jeden koš	7" (cca 200 g)	160 °C	14–16 minut
Dort	Jeden koš	5–6	150 °C	14–16 minut
Sušené ovoce	Jeden koš	70–80 g	60 °C	5 hodin

Ingredience (rozmrazené)	Varná zóna		Doporučené množství ingrediencí	Teplota	Doporučená doba vaření
Doporučená kombinace 1	Jeden koš	Horní koš	Kuřecí prsa: 300–400 g	180 °C	23–25 minut
		Dolní koš	Kousky brambor: 350–400 g		
Doporučená kombinace 2	Jeden koš	Horní koš	Kuřecí stehno: 200–300 g	180 °C	15–17 minut
		Dolní koš	Brokolice: 300–400 g		
Doporučená kombinace 3	Jeden koš	Horní koš	Losos: 150–200 g	180 °C	13–14 minut
		Dolní koš	Chřest: 150–200 g		
Doporučená kombinace 4	Jeden koš	Horní koš	Steak: 150–200 g	200 °C	15–17 minut
		Dolní koš	Chřest: 150–200 g		
Doporučená kombinace 5	Jeden koš	Horní koš	Vepřové kotlety bez kosti: 250–300 g	180 °C	18–20 minut
		Dolní koš	Růžičková kapusta: 300–400 g		

Poznámky:

- Dvouvrstvé recepty vyžadují použití mřížky pro současnou přípravu dvou různých potravin ve visle položených vrstvách v jednom koši.
- V případě mraženého masa se doporučuje před přípravou úplně rozmrazit.
- Pro dosažení lepších výsledků zapněte připomenutí otočení jídla. Nepoužívejte příliš lehké ingredience, protože by mohly během vaření plavat nebo se otáčet.

Parametry

Název: Trouba (horkovzdušná fritéza)	Kapacita: 12 l	
Model: MAF-DS1201	Jmenovitá frekvence: 50–60 Hz	Čistá hmotnost: 10,0 kg
Jmenovitý výkon: 2800 W	Jmenovité napětí: 220–240 V~	Brutto: 12,0 kg
Výstupní napájení: <20 dBm	Rozměry balení: 520 × 335 × 457 mm	
Provozní teplota: -10 °C až 40 °C	Provozní frekvence: 2412–2472 MHz	
Bezdrátová konektivita: Wi-Fi IEEE 802.11 b/g/n 2,4 GHz	Provozní frekvence Bluetooth: 2402–2480 MHz	

Při běžném používání udržujte vzdálenost od horkovzdušné fritézy alespoň 20 cm.



Společnost Xiaomi Communications Co., Ltd. tímto prohlašuje, že rádiové zařízení typu Trouba (horkovzdušná fritéza) MAF-DS1201 je v souladu se směrnicí 2014/53/EU. Úplné znění prohlášení o shodě pro EU je k dispozici na následující internetové adrese: <https://www.mi.com/global/support/terms/declaration/>



Všechny výrobky označené tímto symbolem jsou odpadní elektrická a elektronická zařízení (OEEZ, jak je uvedeno ve směrnici 2012/19/EU), která by neměla být mísená s netříděným domovním odpadem. Místo toho byste měli chránit lidské zdraví a životní prostředí odevzdáním zařízení na sběrném místě, které je určeno k recyklaci odpadních elektrických a elektronických zařízení a stanoveno vládou nebo místními úřady. Správná likvidace a recyklace pomohou zabránit potenciálním negativním dopadům na životní prostředí a lidské zdraví. Více informací o umístění a podmínkách těchto sběrných míst se dozvíte od montážního technika nebo místních úřadů.

Spotřeba energie

Pohotovostní režim: ≤0,5 W

Pohotovostní režim se zobrazením stavu: ≤0,8 W

Pohotovostní režim při připojení na síť: ≤2,0 W

Doba do přechodu do stavu

Pohotovostní režim při připojení na síť: ≤20 min

Výrobce: Xiaomi Communications Co., Ltd.

Adresa: #019, 9th Floor, Building 6, 33 Xi'erqi Middle Road, Haidian District, Beijing, 100085, China

Další informace naleznete na webových stránkách www.mi.com

Verze uživatelské příručky: V1.0

Läs igenom användarmanualen noggrant innan användning och bevara den för framtida användning.

Denna produkt är endast för hushållsbruk.

Säkerhetsinstruktioner

För att garantera din säkerhet och minimera risken för person- eller egendomsskada, observera och följ följande säkerhetsåtgärder.

- Den här apparaten kan användas av barn som är åtta år eller äldre och personer med fysiska, sensoriska eller mentala funktionsnedsättningar eller bristande erfarenhet och kunskap, om de är under tillsyn eller har fått instruktioner om hur apparaten ska användas på ett säkert sätt och är införstådda med riskerna. Barn får inte leka med apparaten. Rengöring och underhåll får inte utföras av barn, såvida de inte är äldre än 8 år och under tillsyn. (EN 60335)
- Håll varmluftsfritysen och strömkabeln utom räckhåll för barn under 8 år. (EN 60335)
- Den här enheten är inte avsedd för användning av personer (däribland barn) med fysiska, sensoriska eller mentala funktionsnedsättningar, eller med bristande erfarenhet och kunskap, såvida de inte övervakas eller har fått instruktioner om hur enheten ska användas av en person som ansvarar för deras säkerhet. (IEC 60335)
Barn bör övervakas för att säkerställa att de inte leker med apparaten. (IEC 60335)
- Om strömkabeln är skadad eller avbruten, måste den bytas ut av fackmän från tillverkaren eller efterförsäljning serviceavdelning för att undvika säkerhetsrisker.
- Temperaturen på den tillgängliga ytan kan stiga medan varmluftsfritysen arbetar.
- Ytan värms lätt upp medan varmluftsfritysen är i bruk.
- Varmluftsfritysen bör inte användas via en extern timer eller separat fjärrkontroll.
- Blockera inte varmluftsfritysens luftintag och utlopp, inte heller värmeavledningsventilerna under användning för att undvika att påverka dess normala värmeavledning.
- Eventuella icke-professionellt utbildade tekniker får inte modifiera den interna kabeldragningen hos varmluftsfritysen.
- Använd inte träkol eller andra liknande bränslekällor för att värma upp korgen, stekplattan eller grillen.
- Placera inte korgen på andra värmekällor, såsom en induktionsspis eller gasspis.

- Sätt inte i eller dra ur strömkabeln med våta händer för att undvika risken för elektriska stötar.
- Använd inte en strömkabel med lös anslutning eller dålig kontakt.
- Låt inte strömkabeln passera genom vassa föremål för att undvika skador på strömkabeln.
- Använd inte varmluftsfritysen till att lagra föremål, särskilt brandfarliga, explosiva eller frätande föremål.
- Nyp inte, böj, vrid eller placera inte tunga föremål på strömkabeln för att förhindra att dess kärna exponeras eller bryts sönder.
- Sluta omedelbart att använda varmluftsfritysen och koppla bort den från strömkällan om den inte fungerar normalt eller om den inte fungerar som den ska.
- Varmluftsfritysen kan inte startas utan att korgen är på plats.
- Rör inte vid korgen direkt med händerna under eller direkt efter användning för att undvika skållning.
- Låt inte barn komma nära eller leka med plastfolien och förpackningen för att undvika kvävningsolyckor.
- Använd inga plastredskap eller vanligt förpackningsmaterial av papper för att slå in mat för matlagning.
- Tappa inte denna varmluftsfritys eller stöt den mot hårda föremål för att undvika skador eller felfunktion.
- För inte in stift, ledningar eller andra föremål i någon av öppningarna på varmluftsfritysen för att undvika en elektrisk stöt eller skada.
- Använd inga tillbehör som inte rekommenderas av tillverkaren.
- Den här produktens normala driftshöjd över havet är 0–2000 meter.
- Håll ett avstånd på 30 cm eller mer mellan luftutloppet och andra enheter under användning.
- Flytta eller skaka inte varmluftsfritysen under användning.
- För inte in några främmande föremål i säkerhetsbrytaren för att undvika fara.
- När du placerar varmluftsfritysen i t.ex. ett köksskåp, se till att det är väl ventilerat.
- Se till att koppla ur varmluftsfritysen innan du rengör eller reparerar den.

- Denna produkt måste användas på en jämn, värmebeständig yta för att undvika skador på produkten eller olyckor.
- Se till att silikondelarna på varmluftspritösen inte kommer i kontakt med etanol eller lösningar som innehåller mer än 50 % alkohol.
- Se till att eluttaget som varmluftspritösen är ansluten till är väl jordat för att undvika en elektrisk stöt eller andra säkerhetsrisker.
- Använd endast ett jordat eluttag med en märkström på 16 A för att undvika risken för brand och andra potentiella faror.
- Om elsladden är skadad måste den bytas av tillverkaren, dess serviceombud eller liknande kvalificerade personer för att undvika en fara.
- Endast för hushållsbruk.
- Denna apparat är avsedd att användas i hushåll och liknande tillämpningar såsom:
 - personalkök i butiker, kontor och andra arbetsmiljöer;
 - bondgårdar;
 - av kunder på hotell, motell och andra bostadsmiljöer;
 - bed and breakfast-miljöer.



FÖRSIKTIGHET: Heta ytor.

Produktöversikt

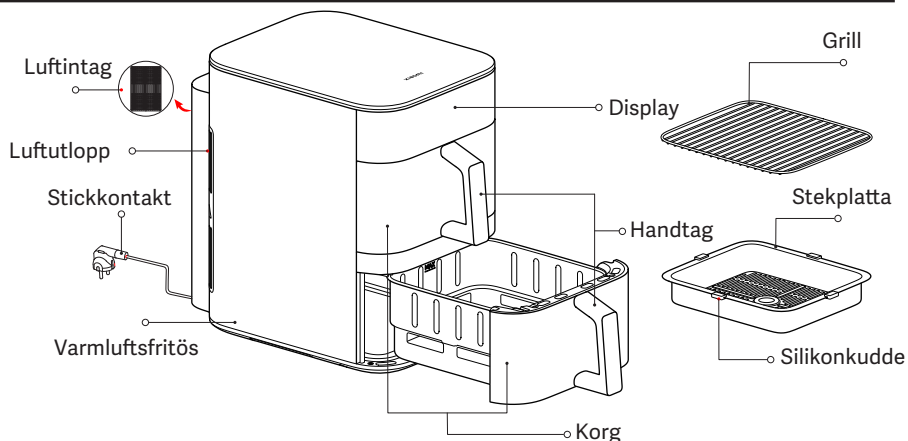

Illustrationerna av produkten, tillbehören och användargränssnittet i användarmanualen är endast avsedda som referens. Den faktiska produkten och dess funktioner kan variera på grund av produktförbättringar.

1. Silikonkuddarna på stekplattan är tillverkade av högtemperaturbeständigt, livsmedelsklassat material. De kan förhindra att kanterna på stekplattorna repar korgarnas beläggning och hjälpa stekplattorna att hålla sig stabila. Ta inte bort silikonkuddarna.
2. Ingredienser som är allt för små är inte lämpliga att använda på grillen. Försäkra dig om att ingredienserna inte faller genom springorna i grillen.

Kontrollpanelen

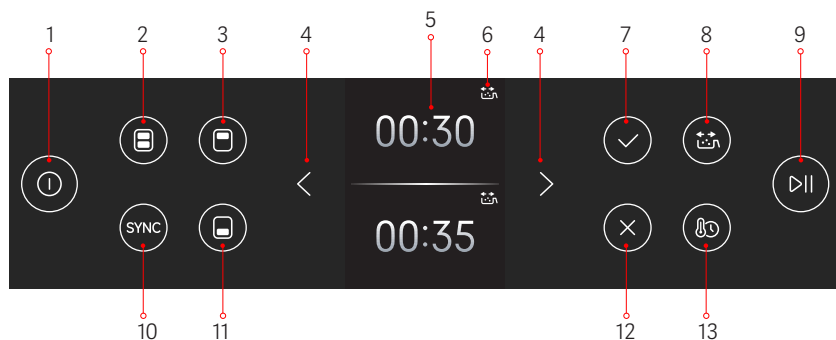

1. PÅ/AV-knapp
2. Knapp för dubbel korg
3. Knapp för övre korg
4. Justeringsknappar V/H
5. Display
6. Indikator för att vända maten
7. Bekräfta-knapp
8. Påminnelseknapp om att vända maten
9. Start/stopp-knapp
10. SYNK-knapp
11. Knapp för nedre korg
12. Avbryt-knapp
13. Tid/temp-knapp

Hur du använder

Anslut strömkabeln och tryck på på/av-knappen för att gå in i initialläge.

Anteckningar: 1. När du sätter på den första gången, tryck på på/av-knappen och displayen tänds. Efter 2 sekunder visas gränssnittet för språkval. Använd justeringsknapparna V/H för att välja språk och tryck sedan på Bekräfta-knappen. Du kommer att gå till wifi-bekräftelseskärm; tryck på Bekräfta-knappen igen för att gå in i standbyläge för wifi-anslutning, där anslutningsindikatorn kommer att blinka. När anslutningen är lyckad, tryck på Bekräfta-knappen för att gå vidare till skärmen för val av korg.

2. Varmluftsfritösen kan avge lite lukt vid första användningen. Det rekommenderas att köra varmluftsfritösen med en tom korg vid maximal temperatur (230 °C) i fem minuter för att ta bort lukten. Det är normalt att varmluftsfritösen avger en liten mängd vit rök eller lukt när den är igång med tomma korgar.

Ursprungligt tillstånd

Anslut strömkabeln och tryck på på/av-knappen för att slå på varmluftsfritösen och gå till skärmen för val av korg.

Stänger av

Om du trycker på på/av-knappen i oavsett läge som helst kommer apparaten att gå till avstängtläge.

Wifi-inställningar





• Återställa wifi:

- ① På wifi-skärmen trycker du på Bekräfta-knappen för att gå in i wifi-återställningsläge. Tryck på Bekräfta-knappen igen för att återställa wifi, eller tryck på Avbryt-knappen för att avsluta wifi-återställningen.
- ② När wifi är aktiverat och varmluftsfritösen är i viloläge, tryck och håll ner knappen för dubbla korgar i 7 sekunder för att återställa wifi.

• Aktivera/inaktivera wifi:

- ① När wifi är på/av och varmluftsfritösen är i viloläge, tryck och håll ner knappen för övre korg i 5 sekunder för att inaktivera/aktivera wifi.
- ② Wifi kan också aktiveras/avaktiveras via wifi-inställningarna i inställningsmenyn.

Indikator för wifi-status

			
Väntar på snabb anslutning...	Återansluter efter en fränkoppling...	Anslutningen lyckades	Uppdaterar...
Wifi-indikatorn blinkar långsamt	Wifi-indikatorn blinkar snabbt	Wifi-indikatorn förblir på	Wifi-indikatorn blinkar snabbt

Anteckning: Om varmluftsfritösen inte ansluter till wifi på 30 minuter kommer wifi-indikatorn att slocka.

Firmwareuppdateringar

Under en firmwareuppdatering via Xiaomi Home-appen visar displayen "Uppdaterar...". När uppdateringen är klar startar varmluftsfritösen om automatiskt.

Anteckning: Xiaomi Home-appen kommer att kunna uppdatera firmware i alla tillstånd utom följande: 1. Strömmen är avstängd; 2. Enheten är avstängd, eller 3. Wifi är fränkopplad.

Inga andra åtgärder kan utföras medan firmwareuppdateringen pågår.

Ansluta med Xiaomi Home-appen

Denna produkt fungerar med Xiaomi Home-appen. Använd Xiaomi Home-appen för att styra din enhet och interagera med andra smarta hemenheter.



- Skanna QR-koden för att ladda ned och installera appen. Du kommer att skickas till anslutningens inställningssida om appen redan finns installerad. Eller sök efter "Xiaomi Home" i app store för att ladda ned och installera den.
- Öppna Xiaomi Home-appen, tryck på "+" i det övre högre hörnet och följ sedan anvisningarna för att lägga till din enhet. Observera: Versionen av appen kan ha uppdaterats. Följ instruktionerna baserat på den aktuella appversionen.

Matlagning

Förberedelser

Ingredienserna kan marineras efter din personliga smak före tillagning.

Anteckning: Tillaga inte mat som innehåller natriumhydroxid, t.ex. pretzelbröd, för att förhindra skador på korgens beläggning.

Börjar laga mat

1. Börjar laga mat

① Placera varmluftsfritysen på en stabil, jämn yta och se till att det finns luftcirkulation runt varmluftsfritysen.

② Placera stekplattan längst ner i korgen och lägg den färdiga maten på tallriken med den mängd ingredienser som rekommenderas i receptet.

Anteckning: Att överfylla korgarna med mat kan påverka varmluftscirkulationen inuti, vilket kan förhindra jämn uppvärmning. Justera mängden mat och tillagningstiden efter behov för att uppnå önskat resultat.

② Tryck in korgarna helt i varmluftsfritysen.

④ Grillinstruktioner

Grillen kan användas i både den övre och nedre korgen. Efter att du har placerat maten på stekplattan kan du använda grillen för att lägga på ett extra lager mat. Du kan tillaga samma eller olika maträtter i olika lager.

2. Matlagning i en korg

① Tryck på knappen för övre/nedre korg för att komma åt inställningarna för övre/nedre korg.

② Efter att du valt en korg, tryck på justeringsknapparna V/H för att växla mellan recepten. Tryck på Bekräfta-knappen för att välja önskat recept.

③ När ett recept har valts visar displayen standard tillagningstid och temperatur. Justera dessa värden med hjälp av justeringsknapparna V/H och tryck sedan på Bekräfta-knappen för att bekräfta.

④ Du kan inte byta recept när tillagningen har börjat. För att ändra receptet, avsluta den aktuella tillagningsprocessen och återgå till ursprungligt tillstånd för att ställa in ett nytt.

⑤ Tillagningen avslutas automatiskt om ingen åtgärd utförs inom 10 minuter efter att tillagningen pausats.

3. Matlagning med dubbla korgar

• Laga med samma recept i båda korgarna

① Tryck på knappen för dubbla korgar för att komma åt inställningarna för tillagning med dubbla korgar. Tryck på justeringsknapparna V/H för att välja önskat recept och tillagningsparametrar. När du har ställt in, tryck på start/stopp-knappen för att börja tillaga i båda korgarna med samma recept och parametrar.

② Varmluftsfritysen avslutar läget med två korgar om någon parameter för någon av korgarna ändras.

Anteckning: När du har avslutat läget med dubbla korgar kan det inte återaktiveras även om båda korgarnas parametrar återställs till samma värden.

• Laga olika recept i båda korgarna

Välj en korg och ställ in tillagningsparametrarna. Välj sedan den andra korgen och ställ in dess parametrar. Tryck på start/stopp-knappen för att starta tillagningen i båda korgarna samtidigt.

4. Instruktioner till SYNK-funktionen

- Tryck på SYNK-knappen efter att du har ställt in tillagningsparametrarna för båda korgarna. Korgen med längre tillagningstid börjar tillagas först. När den återstående tillagningstiden är lika med den totala tillagningstiden för standby-korgen börjar den andra korgen tillagas, och båda korgarna slutför tillagningen samtidigt.
- När du lagar mat med SYNK-funktionen aktiverad kan du inaktivera den genom att trycka på SYNK-knappen innan den synkroniserade tillagningen börjar, och standby-korgen börjar tillagas omedelbart.
- Du kan aktivera SYNK-funktionen genom att ställa in den andra korgen inom den första minuten efter att den första korgen har börjat tillagas. Efter att du har ställt in parametrarna för den andra korgen, tryck på start/stopp-knappen för att starta tillagningen. Korgen med längre tillagningstid börjar tillagas först, medan den andra väntar. Du kan trycka på SYNK-knappen i det här skedet för att inaktivera SYNK-funktionen.

Anteckning: SYNK-funktionen kan aktiveras inom en minut efter att tillagningen har börjat. Om båda korgarna redan tillagas måste en korg pausas innan du kan aktivera SYNK-funktionen.

5. Borttagning av korg under tillagning

- Om en eller två korgar tas bort under tillagning, pausar varmluftsfitösen tillagningsprocessen.
- Om båda korgarna sätts tillbaka i varmluftsfitösen inom tio minuter kommer korgen som har börjat tillagas att återuppta tillagningen, medan den väntande korgen fortsätter att vänta.
- Om båda korgarna sätts tillbaka i varmluftsfitösen efter 10 minuter och inom 20 minuter, kommer korgen som har börjat tillagas att lämna tillagningen, medan den väntande korgen börjar tillagas.
- Om någon korg (eller båda) lämnas utanför varmluftsfitösen i mer än 20 minuter avbryts tillagningen automatiskt för båda.

FÖRSIKTIGHET:

- När du tar bort korgarna kan korgarna och deras inre hålrum vara mycket varma, så rör inte vid dem för att undvika skällning.
- Efter att du tagit bort korgarna, sätt tillbaka dem i varmluftsfitösen omedelbart för att undvika att påverka tillagningsprocessen.

6. Tid- och temperaturjusteringsintervall

- Temperaturen kan justeras mellan 40 °C och 230 °C; tiden kan ställas in från 1 minut till 8 timmar.
- Tillagningstiden kan justeras med hjälp av justeringsknapparna V/H. När det justerbara tidsintervallet är 60 minuter eller mer, ökar eller minskar ett kort tryck tiden med 1 minut, och ett långt tryck ökar eller minskar tiden med 30 minuter. När det justerbara tidsintervallet är mindre än 60 minuter, ökar eller minskar ett kort tryck tiden med 1 minut, och ett långt tryck ökar eller minskar tiden med 10 minuter.
- Tillagningstemperaturen kan justeras med hjälp av justeringsknapparna V/H. Ett kort tryck ökar eller sänker temperaturen med 5 °C, och ett långt tryck ökar eller sänker temperaturen med 10 °C.
- Vid justering eller modifiering av tids- och temperaturinställningar i receptläge: om tillagningstemperaturen är över 80 °C (upp till 230 °C) kan tillagningstiden ställas in på upp till 1 timme; om tillagningstemperaturen är 80 °C eller lägre kan tillagningstiden ställas in på upp till 8 timmar. Om tillagningstiden är 1 timme eller mindre kan tillagningstemperaturen ställas in mellan 40 °C och 230 °C; om tillagningstiden är mellan 1 och 8 timmar kan tillagningstemperaturen ställas in på maximalt 80 °C.

7. Slå på/stänga av påminnelse om att vända maten

- Påminnelse om att vända maten kan slås på/stängas av före tillagning genom att trycka på påminnelseknappen om att vända maten.

- Påminnelse om att vända maten är aktiverad som standard för pommes frites, kycklingklubba, biff, grönsaker, grillad fisk och recept med dubbla lager, och du kan inaktivera den genom att trycka på påminnelseknappen om att vända maten.
- Påminnelse om att vända maten är inaktiverad som standard i manuellt läge och vid återuppvärmning, och den kan slås på genom att trycka på påminnelseknappen om att vända maten.
- Påminnelse om att vända maten är inte tillgänglig för pizza, kakor och torkad frukt.
- Påminnelse om att vända maten är inaktiverad som standard för moln-/anpassade recept, och den kan aktiveras i appen. Påminnelse om att vända maten kan inte aktiveras om tillagningstiden är mindre än 8 minuter.
- När det är dags att vända maten blinkar indikatorn om att vända maten och summern piper två gånger, tre gånger efter varandra. Matlagningen fortsätter utan avbrott. När du har tagit bort korgen och vänt maten slocknar indikatorn för att vända maten. (Om indikatorn fortsätter att lysa upprepas påminnelse om att vända maten.)

Varmhållningsfunktion

- Varmhållningsfunktionen är aktiverad som standard. Du kan aktivera eller inaktivera den genom att gå till Inställningar > Termostatinställningar och trycka på Bekräfta-knappen.
- Varmhållningstiden är 30 minuter vid 80 °C. Recept som använder varmhållningsfunktionen går automatiskt över i varmhållningsläge efter tillagning. Tryck på Avbryt-knappen för att avsluta varmhållningsläget.

Anteckning: Varmhållningsfunktionen aktiveras endast efter tillagning när varmhållning är aktiverad och tillagningstemperaturen är inställd på 80 °C eller högre. Annars visar varmluftsritösen skärmen för klar tillagning omedelbart efter att tillagningen är klar.

- Med varmhållningsläget avstängt fortsätter fläkten att gå i 30 sekunder efter tillagningen för att avleda värmen. Processen kan inte avbrytas, och om korgen tas bort halvvägs stoppas kylningsprocessen automatiskt.

Molnreceptläge

När du väljer och kör ett molnrecept via Xiaomi Home-appen kan du börja laga mat direkt eller ställa in schemalägningsfunktionen för att schemalägga matlagning. Molnreceptet börjar tillagas när den återstående schemalagda tiden matchar den önskade tillagningstiden.

FÖRSIKTIGHET: Molnrecept kan inte köras i följande tillstånd:

- ① Strömmen är frånkopplad; ② Wifi är frånkopplad; ③ Matlagnings-/schemalagda/varmhållningslägen; ④ Korg är borttagen.

Felmeddelanden

När varmluftsritösen upptäcker ett fel eller avvikelse kommer displayen att visa en felkod, åtföljd av tre pip. Varmluftsritösen kommer då att sluta arbeta. Se avsnittet Felsökning i den här manualen för lösningar.

Rengöring och underhåll

Dra ur strömkabeln innan du rengör och underhåller varmluftsritösen, och vänta tills den svalnat till en säker temperatur innan du fortsätter. Ta bort korgen från varmluftsritösen vid rengöring av varmluftsritösen.

- Ytan på varmluftsfritysen:

Ytan på varmluftsfritysen kan torkas av med en torr, mjuk trasa eller en svamp fuktad med ett neutralt rengöringsmedel.

- Hållighet:

För att ta bort fläckar från insidan av varmluftsfritysen applicerar du en lämplig mängd tvättmedel utspätt i varmt vatten på dess yta och låt det sitta i cirka 10 minuter, använd sedan en mjuk svamp fuktad med vatten för att torka bort tvättmedelsrester.

- Korg:

Rengör varmluftsfritysen efter varje användning. Varmluftsfritysens korg är belagd, så använd inte stålull eller andra slipande rengöringsmaterial för att rengöra den eftersom de kan skada beläggningen.

- Stekplatta och grill:

Använd en mjuk bomullsduk eller svamp fuktad med neutralt rengöringsmedel för att torka rent, fukta den sedan med vatten för att torka bort resterna av tvättmedel.

Anteckning: Stekplattan och grillen kan separeras och placeras i diskmaskinen för rengöring; korgen kan tvättas i vatten eller rengöras i diskmaskin; varmluftsfritysen kan dock varken diskas i vatten eller rengöras i diskmaskin.

Försiktighetsåtgärder vid rengöring

- Efter att du har använt varmluftsfritysen, dra genast ur stickkontakten. Placera inte varmluftsfritysen nära en eldkälla och doppa den inte i vatten. Placera inte stickkontakten direkt på varmluftsfritysen för att förhindra att kontakten repar dess yta.
- Rengöring och underhåll bör endast göras efter att varmluftsfritysen har svalnat.
- Använd inga frätande eller slipande rengöringsmedel eller tvättmedel.

Anteckning: Regelbunden rengöring och underhåll av varmluftsfritysen kommer att bidra till att förlänga dess livslängd.

Felsökning

Problem	Möjliga orsaker	Lösningar
Varmluftsfritysen fungerar inte.	Varmluftsfritysen är inte ansluten till en strömkälla.	Anslut strömkabeln till ett jordat eluttag.
	Korgen har inte skjutits in på plats.	Dra ut korgen och tryck tillbaka den på plats.
Displayen visar NTC kortsluten	Sensorn har en kortslutning.	Kontakta eftermarknadens serviceteam.
Displayen visar NTC frånkopplad	Sensorn har en bruten krets.	Kontakta eftermarknadens serviceteam.
Displayen visar fel på AD-samlingschip	Fel på AD-samlingschip	Kontakta eftermarknadens serviceteam.
Fläkten roterar inte.	Fläktbladet har fastnat.	Kontakta eftermarknadens serviceteam.
	Motorn är skadad eller andra komponenter har en bruten krets.	Kontakta eftermarknadens serviceteam.

Vit rök kommer ut.	Matlagning av oljiga ingredienser	När du steker ingredienser som innehåller mer fett blir det mycket rök, vilket är normalt.
	Varmluftsfritösen innehåller fortfarande fettrester från föregående tillagningsprogram.	Se till att du rengör varmluftsfritösen efter varje tillagningsprogram.
Det går inte att smidigt sätta in korgen i varmluftsfritösen.	För många ingredienser i korgen	Ingredienserna i korgen kan inte överskrida maximummärket.
	Korgen är inte korrekt isatt.	Sätt i korgen korrekt.
Schemaläggningss-funktionen fungerar inte som begärt.	Den schemalagda tiden är för kort.	Den schemalagda tiden är kortare än tillagningstiden.
Wifi kan inte anslutas.	Xiaomi Home-appen är inte den senaste versionen.	Uppdatera Xiaomi Home-appen till den senaste versionen.
	Wifi-signalen är svag.	Flytta till en plats där signalen är tillräckligt stark.
Det går inte att ansluta varmluftsfritösen	Wifi kan inte anslutas.	Kontrollera om wifi-anslutningen är normal eller återställ wifi för att återansluta.

Underhållstips

- Endast professionellt utbildade och kvalificerade tekniker bör reparera varmluftsfritösen.
- Andra bör inte reparera varmluftsfritösen utan tillstånd för att undvika att orsaka allvarliga konsekvenser.
- Om varmluftsfritösen inte fungerar, se Felsökning innan du kontaktar kundtjänst.
- Om felet kvarstår, dra ur strömkabeln för att koppla från strömmen och kontakta eftermarknadens serviceteam.

Matlagningsrekommendationer

* De angivna ingredienserna gäller för en korg. Vid tillagning med dubbla korgar, dubbla ingredienserna samtidigt som du använder samma temperatur och tid.

Ingredienser (upptinade)	Tillagningszon	Rekommenderade mängder av ingredienser	Temperatur	Rekommenderad tillagningstid
Frysta pommes frites 1/4"	En korg	400–500 g	200 °C	22–24 minuter
Kycklingklubba	En korg	3–5 stycken	180 °C	27–29 minuter
Biff	En korg	150–200 g	230 °C	14–16 minuter
Fisk	En korg	300–400 g	230 °C	13–16 minuter
Grönsaker	En korg	300–400 g	180 °C	9–11 minuter
Pizza	En korg	7" (ca 200 g)	160 °C	14–16 minuter
Tårta	En korg	5–6	150 °C	14–16 minuter
Torkad frukt	En korg	70–80 g	60 °C	5 timmar

Ingredienser (upptinade)	Tillagningszon		Rekommenderade mängder av ingredienser	Temperatur	Rekommenderad tillagningstid
Rekommenderad kombination 1	En korg	Övre korg	Kycklingbröst: 300–400 g	180 °C	23–25 minuter
		Nedre korg	Potatisbitar: 350–400 g		
Rekommenderad kombination 2	En korg	Övre korg	Kycklingklubba: 200–300 g	180 °C	15–17 minuter
		Nedre korg	Broccoli: 300–400 g		
Rekommenderad kombination 3	En korg	Övre korg	Lax: 150–200 g	180 °C	13–14 minuter
		Nedre korg	Sparris: 150–200 g		
Rekommenderad kombination 4	En korg	Övre korg	Biff: 150–200 g	200 °C	15–17 minuter
		Nedre korg	Sparris: 150–200 g		
Rekommenderad kombination 5	En korg	Övre korg	Benfria fläskkotletter: 250–300 g	180 °C	18–20 minuter
		Nedre korg	Brysselkål: 300–400 g		

Anteckningar:

- Recept med dubbla lager kräver att grillen används för att tillaga två olika livsmedel samtidigt i vertikalt staplade lager i samma korg.
- För fryst kött rekommenderas det att tina det helt före tillagning.
- För bättre resultat, aktivera påminnelsen om vända maten. Undvik att använda alltför lätta ingredienser eftersom de kan flyta eller rotera under tillagningen.

Specifikationer

Namn: Ugn (Varmluftsfrityös)	Kapacitet: 12 l	
Modell: MAF-DS1201	Nominell frekvens: 50–60 Hz	Nettovikt: 10,0 kg
Märkeffekt: 2800 W	Märkspänning: 220–240 V~	Bruttovikt: 12,0 kg
Uteffekt: < 20 dBm	Paketets dimensioner: 520 × 335 × 457 mm	
Drifttemperatur: -10 °C till 40 °C	Driftfrekvens: 2412–2472 MHz	
Trådlös anslutning: Wifi IEEE 802.11 b/g/n 2,4 GHz	Bluetooth-driftfrekvens: 2402–2480 MHz	

Håll minst 20 cm avstånd från varmluftsfrityösen vid normal användning.



Härmed intygar Xiaomi Communications Co., Ltd. att radioutrustning av typen Ugn (Varmluftsfrityös) MAF-DS1201 överensstämmer med direktivet 2014/53/EU. Den fullständiga texten till EU-försäkran om överensstämmelse finns på följande Internetadress: <https://www.mi.com/global/support/terms/declaration/>



Alla produkter märkta med den här symbolen är el- och elektronikprodukter (WEEE i enlighet med direktivet 2012/19/EU) och får inte avyttras tillsammans med osorterat hushållsavfall. Du bör istället skydda människors hälsa och miljön genom att lämna in ditt el- och elektronikavfall till de insamlingsstationer för återvinning av el- och elektronikutrustning som tillhandahålls av statliga eller lokala myndigheter. Korrekt avyttring och återvinning bidrar till att minska negativa konsekvenser för miljön och människors hälsa. Kontakta installatören eller de lokala myndigheterna för mer information om dessa insamlingsplatser och vilka villkor som gäller.

Elförbrukning

Vänteläge: ≤ 0,5 W

Standby med statusdisplay: ≤ 0,8 W

Nätverksanslutet vänteläge: ≤ 2,0 W

Dags att ange villkoret

Nätverksanslutet vänteläge: ≤ 20 min

Tillverkare: Xiaomi Communications Co., Ltd.

Adress: #019, 9th Floor, Building 6, 33 Xi'erqi Middle Road, Haidian District, Beijing, 100085, China

För ytterligare information, gå till www.mi.com

Version av användarmanual V1.0

Citiți cu atenție acest manual înainte de utilizare și păstrați-l pentru referințe ulterioare.
Acest produs este numai pentru uz casnic.

Instrucțiuni privind siguranța

Pentru a vă asigura siguranța și a reduce la minimum riscul de vătămare corporală și daune materiale, vă rugăm să respectați următoarele măsuri de precauție.

- Acest aparat poate fi utilizat de copii cu vârsta de peste 8 ani și de persoane cu capacități fizice, senzoriale sau mentale reduse sau cu lipsă de experiență și cunoștințe, dacă sunt supravegheați sau au primit instrucțiuni privind utilizarea aparatului într-un mod sigur și dacă înțeleg pericolele implicate. Copiii nu trebuie să se joace cu acest aparat. Operațiunile de curățare și întreținere ale aparatului nu trebuie efectuate de copii, decât dacă au mai mult de 8 ani și sunt supravegheați. (EN 60335)
- Vă rugăm să țineți friteuza cu aer cald și cablul de alimentare departe de copii sub 8 ani. (EN 60335)
- Acest aparat nu este destinat utilizării de către persoane (inclusiv copii) cu capacități fizice, senzoriale sau mentale reduse sau cu lipsă de experiență și cunoștințe, cu excepția cazului în care au primit supravegherea sau instrucțiunile privind utilizarea aparatului de către o persoană responsabilă pentru siguranța lor. (IEC 60335)
Copiii trebuie supravegheați pentru a se asigura faptul că nu se joacă cu aparatul. (IEC 60335)
- Dacă cablul de alimentare este deteriorat sau rupt, trebuie să fie înlocuit de către producător sau departamentul de servicii post-vânzări pentru a evita pericolele privind siguranța.
- Temperatura suprafeței accesibile poate crește în timp ce friteuza cu aer cald funcționează.
- Suprafața se va încălzi fără dificultate în timp ce friteuza cu aer cald este utilizată.
- Friteuza cu aer cald nu trebuie utilizată cu un temporizator extern sau o telecomandă separată.
- Nu blocați intrarea și ieșirea aerului friteuzei cu aer cald, nici ventilatoarele de disipare a căldurii în timpul utilizării pentru a evita afectarea disipării normale a căldurii.
- Orice tehnicieni instruiți neprofesioniști nu trebuie să modifice cablajul intern al friteuzei cu aer cald.
- Nu utilizați cărbune sau alte surse similare de combustibil pentru a încălzi coșul, placa de prăjit, sau grilul.
- Nu puneți coșul pe orice altă sursă de încălzire, cum ar fi inductorul de coacere sau plita cu gaz.

- Nu conectați de deconectați cablul de alimentare cu mâini umede pentru a evita riscul de șoc electric.
- Nu utilizați cablul de alimentare cu conexiune nestrânsă sau contact slab.
- Nu treceți cablul de alimentare prin obiecte ascuțite pentru a evita deteriorarea cablului de alimentare.
- Nu utilizați friteuza cu aer cald pentru a stoca obiecte, în special inflamabile, explozive, sau obiecte corozive.
- Nu strângeți, îndoiiți, răsușiți excesiv și nu puneți obiecte grele pe cablul de alimentare pentru a preveni expunerea sau ruperea miezului acestuia.
- Opriti imediat utilizarea friteuzei cu aer cald și deconectați-o de la alimentare dacă nu funcționează normal sau are defecțiuni.
- Friteuza cu aer cald nu poate fi pornită fără coșul la locul lui.
- Nu atingeți direct coșul cu mâinile în timpul sau chiar după utilizare pentru a evita opărirea.
- Nu permiteți copiilor să se aproprie sau să se joace cu folia de împachetat și ambalajul pentru a evita accidentele de sufocare.
- Nu utilizați ustensile de plastic sau hârtie normală de împachetat materiale pentru a înfolia mâncare pentru gătire.
- Nu scăpați pe jos această friteuză cu aer cald sau să o loviți de orice obiecte tari pentru a evita deteriorarea sau defecțiunea.
- Nu introduceți pinuri, cabluri sau alte obiecte în orice deschideri ale friteuză cu aer cald pentru a evita șocul electric sau accidentarea.
- Nu utilizați accesorii care nu sunt recomandate de producător.
- Intervalul altitudinii de operare normală a acestui produs este 0 – 2000 metri.
- Mențineți o distanță de 30 cm sau mai mult față de ieșirea aer și alte dispozitive în timpul utilizării.
- Nu mutați sau scuturați friteuza cu aer cald în timpul utilizării.
- Nu introduceți niciun obiect străin în comutatorul de siguranță pentru a evita apariția unui pericol.
- Atunci când poziționați friteuza cu aer cald în dulapul bucătăriei, etc., vă rugăm să vă asigurați că este bine ventilat.
- Asigurați-vă că deconectați friteuza cu aer cald înainte de curățare sau reparare.
- Acest produs trebuie folosit pe o suprafață nivelată, rezistentă la căldură pentru a evita deteriorarea produsului sau a accidentelor.

- Asigurați-vă că părțile de silicon ale friteuzei cu aer cald nu intră în contact cu etanol sau soluții care conține mai mult de 50% alcool.
- Vă rugăm să vă asigurați că priza electrică a friteuzei cu aer cald este conectată și este bine împământată pentru a evita un șoc electric sau alte pericole de siguranță.
- Utilizați doar o priză electrică cu împământare cu un curent evaluat de 16 A pentru a evita riscul de incendiu și alte posibile pericole.
- În cazul în care cablul de alimentare este deteriorat, acesta trebuie înlocuit de producător, de agentul de service sau de persoane calificate în mod similar pentru a se evita pericolele.
- Doar pentru utilizare casnică.
- Acest aparat este destinat utilizării în aplicații casnice și similare, cum ar fi:
 - zone de bucătărie pentru personal în magazine, birouri și alte medii de lucru;
 - ferme;
 - de către clienți din hoteluri, moteluri și alte medii de tip rezidențial;
 - medii de tip pensiune și mic dejun.



ATENȚIE: Suprafețe fierbinți.

Prezentare generală a produsului

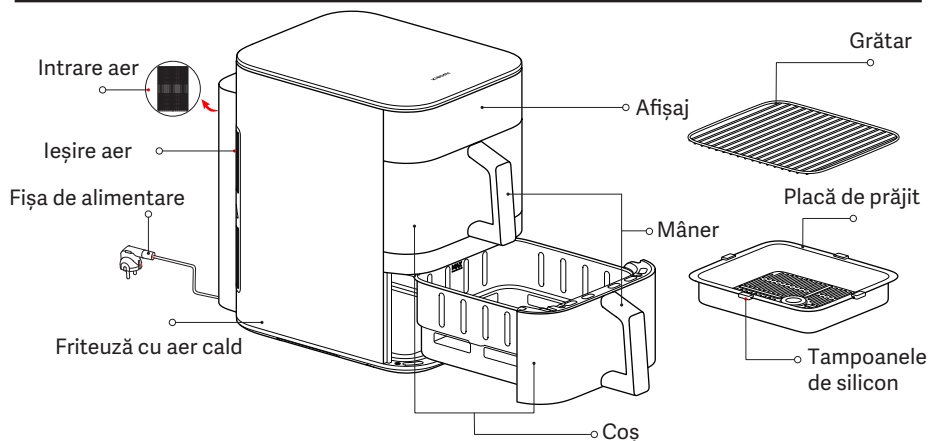

Ilustrațiile produsului, accesoriilor și interfeței cu utilizatorul din manualul de utilizare sunt doar cu titlu de referință. Produsul și funcțiile reale pot varia din cauza îmbunătățirilor aduse produsului.

1. Tamponalele de silicon de pe placa de prăjit sunt fabricate din material rezistent la temperaturi ridicate, de calitate alimentară. Acestea pot împiedica marginile plăcii de prăjit să zgârie acoperirea coșurilor și pot ajuta placa de prăjit să rămână stabilă. Nu scoateți tamponalele de silicon.
2. Ingredientele prea mici nu sunt potrivite pentru utilizare pe grătar. Vă rugăm să vă asigurați că ingredientele nu cad prin golurile din grătar.

Panoul de control

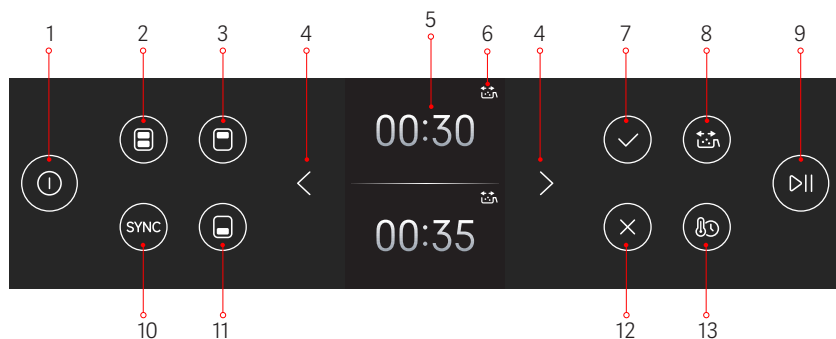

1. Buton pornire/oprire
2. Buton coș dublu
3. Buton coș superior
4. Butoane de reglare S/D
5. Afișaj
6. Indicator de rotație a alimentelor
7. Butonul de confirmare
8. Buton reamintire rotație a alimentelor
9. Buton start/stop
10. Buton SYNC
11. Buton coș inferior
12. Buton Anulare
13. Buton Timp/Temperatură

Cum se utilizează

Conectați cablul de alimentare și apăsați butonul pornire/oprire pentru a intra în starea inițială.

Note: 1. La pornirea inițială, apăsați butonul pornire/oprire și afișajul se va aprinde. După 2 secunde, va apărea interfața de selectare a limbii. Utilizați butoanele de reglare S/D pentru a selecta limba, apoi apăsați butonul de confirmare. Veți intra în ecranul de confirmare Wi-Fi; apăsați din nou butonul de confirmare pentru a intra în starea de așteptare a conexiunii Wi-Fi, unde indicatorul de conexiune va clipi. Odată conectat cu succes, apăsați butonul de confirmare pentru a trece la ecranul de selectare a coșului.

2. Friteuza cu aer cald poate emana un ușor miros la prima utilizare. Se recomandă să rulați friteuza cu aer cald cu un coș gol la temperatura maximă (230°C) timp de cinci minute pentru a elimina mirosul. Este normal ca friteuza cu aer cald să emită o cantitate mică de fum alb sau miros în timp ce funcționează cu coșuri goale.

Starea inițială

Conectați cablul de alimentare și apăsați butonul pornire/oprire pentru a porni friteuza cu aer cald și a intra în ecranul de selectare a coșului.

Oprirea

Apăsarea butonului pornire/oprire în orice stare va intra în modul de oprire.

Setarea conexiunii Wi-Fi





• Resetarea Wi-Fi:

- ① Pe ecranul Wi-Fi, apăsați butonul de confirmare pentru a intra în modul de resetare Wi-Fi. Apăsați din nou butonul de confirmare pentru a reseta Wi-Fi sau apăsați butonul anulare pentru a ieși din resetarea Wi-Fi.
- ② Când Wi-Fi este activat și friteuza cu aer cald este inactivă, apăsați și mențineți apăsat butonul coșului dublu timp de 7 secunde pentru a reseta Wi-Fi.

• Activare/dezactivare Wi-Fi:

- ① Când Wi-Fi este pornit/oprit și friteuza cu aer cald este inactivă, apăsați și mențineți apăsat butonul coșului superior timp de 5 secunde pentru a dezactiva/activa Wi-Fi.
- ② Wi-Fi poate fi, de asemenea, activat/dezactivat prin setările Wi-Fi din meniul de setări.

Indicator de stare Wi-Fi

			
În așteptarea conexiunii rapide...	Reconectarea după o deconectare...	Conectat cu succes	Se actualizează...
Indicatorul Wi-Fi clipește încet	Indicatorul Wi-Fi se aprinde intermitent rapid	Indicatorul Wi-Fi rămâne aprins	Indicatorul Wi-Fi se aprinde intermitent rapid

Notă: Dacă friteuza cu aer cald nu se conectează la Wi-Fi timp de 30 de minute, indicatorul Wi-Fi se va stinge.

Actualizare Firmware

În timpul unei actualizări firmware prin aplicația Xiaomi Home, afișajul va afișa „Actualizare...”. Odată ce actualizarea este finalizată, friteuza cu aer cald va reporni automat.

Notă: Aplicația Xiaomi Home va putea actualiza firmware-ul în toate stările, cu excepția următoarelor: 1. Alimentarea este deconectată; 2. Dispozitivul este oprit, sau 3. Wi-Fi este deconectat.

Nu se pot efectua alte operațiuni atunci când actualizarea firmware-ului este în curs.

Se conectează cu Aplicația Xiaomi Home

Acest produs funcționează cu aplicația Xiaomi Home. Utilizați aplicația Xiaomi Home pentru a controla dispozitivul și pentru a interacționa cu alte dispozitive inteligente pentru casă.



• Scațați codul QR pentru a descărca și a instala aplicația. Veți fi direcționat către pagina de configurare a conexiunii dacă aplicația a fost deja instalată. Sau căutați „Xiaomi Home” în magazinul de aplicații pentru a o descărca și a o instala.

• Deschideți aplicația Xiaomi Home, atingeți „+” din partea dreapta-sus, apoi urmați instrucțiunile pentru a adăuga dispozitive.

Notă: Este posibil ca versiunea aplicației să fi fost actualizată, urmați instrucțiunile în funcție de versiunea curentă a aplicației.

Gătit

Pregătiri

Ingredientele pot fi marinate în funcție de preferințele personale înainte de gătit.

Notă: Nu gătiți alimente care conțin hidroxid de sodiu, cum ar fi pâinea covrigei, pentru a preveni deteriorarea stratului coșului.

Pornirea gătirii

1. Pornirea gătirii

① Așezați friteuza cu aer cald pe o suprafață stabilă și plană și asigurați-vă o circulație adecvată a aerului în jurul ei.

② Așezați placa de prăjit în partea de jos a coșului și puneți mâncarea preparată pe farfurie, folosind cantitatea de ingrediente recomandată în rețetă.

Notă: Umplerea excesivă a coșurilor cu alimente poate afecta circulația aerului cald în interior, ceea ce ar putea împiedica încălzirea uniformă. Reglați cantitățile de alimente și timpul de gătire după cum este necesar pentru a obține rezultatele dorite.

③ Împingeți coșurile complet în friteuza cu aer cald.

④ Instrucțiuni pentru grătar

Grătarul poate fi folosit atât în coșurile superioare, cât și în cele inferioare. După așezarea alimentelor pe placa de prăjire, utilizarea grătarului vă permite să adăugați un strat suplimentar de mâncare. Puteți găti aceleași alimente sau diferite pe straturi diferite.

2. Gătit cu un singur coș

① Apăsăți butonul coșului superior/ coșului inferior pentru a accesa setările coșului superior/inferior.

② După selectarea unui coș, apăsați butoanele de reglare S/D pentru a parcurge rețetele. Apăsăți butonul de confirmare pentru a selecta rețeta dorită.

③ Odată ce o rețetă este selectată, afișajul va afișa timpul și temperatura implicite de gătit. Reglați aceste valori folosind butoanele de reglare S/D, apoi apăsați butonul de confirmare pentru a confirma.

④ Nu puteți schimba rețetele odată ce începe gătitul. Pentru a schimba rețeta, ieșiți din procesul curent de gătit și reveniți la starea inițială pentru a configura una nouă.

⑤ Gătitul se va încheia automat dacă nu există nicio operațiune în termen de 10 minute după pauza gătitului.

3. Gătit cu coș dublu

• Gătitul aceluiași rețete în ambele coșuri

① Apăsăți butonul coșului dublu pentru a accesa setările pentru gătitul cu coș dublu. Apăsăți butoanele de reglare S/D pentru a selecta rețeta dorită și parametrii de gătit. Odată setat, apăsați butonul start/stop pentru a începe gătitul în ambele coșuri folosind aceeași rețetă și parametrii.

② Friteuza cu aer cald va ieși din modul cu coș dublu dacă este modificat orice parametru pentru oricare dintre coșuri.

Notă: Odată ce ieșiți din modul cu coș dublu, acesta nu poate fi reactivat chiar dacă parametrii ambelor coșuri sunt resetați la aceleași valori.

• Gătitul diferitelor rețete în ambele coșuri

Selectați un coș și setați parametrii de gătit. Apoi selectați celălalt coș și setați parametrii acestuia. Apăsăți butonul start/stop pentru a începe gătitul în ambele coșuri în același timp.

4. Instrucțiuni pentru funcția SYNC

• Apăsăți butonul SYNC după setarea parametrilor de gătit pentru ambele coșuri. Coșul cu timp de gătire mai lung va începe să gătească mai întâi. Când timpul de gătire rămas este egal cu timpul total de gătire al coșului de așteptare, al doilea coș va începe să gătească și ambele coșuri vor termina de gătit în același timp.

- Când gătiți cu funcția SYNC activată, o puteți dezactiva apăsând butonul SYNC înainte de începerea gătitului sincronizat, iar coșul de așteptare va începe să gătească imediat.
- Puteți activa funcția SYNC configurând al doilea coș în primul minut după ce primul coș începe să gătească. După setarea parametrilor pentru al doilea coș, apăsați butonul start/stop pentru a începe gătitul. Coșul cu timp de gătire mai lung va începe să se gătească primul, în timp ce celălalt așteaptă. Puteți apăsa butonul SYNC în această etapă pentru a dezactiva funcția SYNC.

Notă: Funcția SYNC poate fi activată în decurs de un minut de la începerea gătitului. Dacă ambele coșuri se gătesc deja, un coș trebuie întrerupt înainte de a putea activa funcția SYNC.

5. Îndepărtarea coșului în timpul gătirii

- În timpul gătirii, dacă unul sau două coșuri sunt îndepărtate, friteuza cu aer cald va intra în așteptare în timpul procesului de gătire.
- Dacă ambele coșuri sunt puse înapoi în friteuza cu aer cald în zece minute, coșul care a început să gătească va relua gătitul, în timp ce coșul de așteptare va continua să aștepte.
- Dacă ambele coșuri sunt puse înapoi în friteuza cu aer cald după 10 minute și în 20 de minute, coșul care a început să gătească va ieși din gătit, în timp ce coșul de așteptare va începe să gătească.
- Dacă un coș (sau ambele) rămân în afara friteuzei cu aer cald pentru mai mult de 20 de minute, gătitul se va anula automat pentru ambele.

PRECAUȚII:

- Atunci când îndepărtați coșurile, coșurile și cavitatea lor interioară pot deveni foarte fierbinți, așa că nu le atingeți pentru a evita opărirea.
- După îndepărtarea coșurilor, vă rugăm să le poziționați imediat înapoi în friteuza cu aer cald pentru a evita afectarea procesului de gătire.

6. Interval de reglare a timpului și temperaturii

- Temperatura poate fi reglată între 40°C și 230°C; timpul poate fi setat de la 1 minut la 8 ore.
- Timpul de gătire poate fi reglat folosind butoanele de reglare S/D. Când intervalul de timp reglabil este de 60 de minute sau mai mult, o apăsare scurtă va crește sau micșora timpul cu 1 minut, iar o apăsare lungă va crește sau micșora timpul cu 30 de minute. Când intervalul de timp reglabil este mai mic de 60 de minute, o apăsare scurtă va crește sau micșora timpul cu 1 minut, iar o apăsare lungă va crește sau micșora timpul cu 10 minute.
- Temperatura de gătit poate fi reglată folosind butoanele de reglare S/D. O apăsare scurtă va crește sau scădea temperatura cu 5°C, iar o apăsare lungă va crește sau scădea temperatura cu 10°C.
- La reglarea sau modificarea setărilor de timp și temperatură în modul de gătit al rețetei: dacă temperatura de gătit este peste 80°C (până la 230°C), timpul de gătire poate fi setat pentru până la 1 oră; dacă temperatura de gătit este de 80°C sau mai mică, timpul de gătire poate fi setat pentru până la 8 ore. Dacă timpul de gătire este de o oră sau mai puțin, temperatura de gătit poate fi setată între 40°C și 230°C; dacă timpul de gătire este între 1 și 8 ore, temperatura de gătire poate fi setată la maximum 80°C.

7. Pornirea/oprirea reamintirii rotație a alimentelor

- Înainte de gătit, reamintirea rotație a alimentelor poate fi pornit/oprit apăsând butonul reamintire rotație a alimentelor.
- Reamintire rotație a alimentelor este activat în mod implicit pentru cartofi prăjiți, tobe de pui, friptură, legume, pește prăjit și rețete de gătit cu două straturi și îl puteți dezactiva apăsând butonul de reamintire rotație a alimentelor.

- Reamintire rotație a alimentelor este dezactivat în mod implicit pentru modul manual și reîncălzire și poate fi activat apăsând butonul reamintire rotație a alimentelor.
- Reamintirea rotație a alimentelor nu este acceptată pentru pizza, prăjituri și fructe uscate.
- Reamintire rotație a alimentelor este dezactivat în mod implicit pentru rețetele cloud/personalizate și poate fi activat în aplicație. Reamintire rotație a alimentelor nu poate fi activat dacă timpul de gătire este de 8 minute sau mai puțin.
- Când este timpul să întoarceți mâncarea, indicatorul de rotație a alimentelor va clipi, iar soneria va emite un bip de două ori, de trei ori la rând. Gătitul continuă neîntrerupt. După ce ați scos coșul și ați întors mâncarea, indicatorul de rotație a alimentelor se va stinge. (Dacă indicatorul rămâne aprins, reamintire rotație a alimentelor se va repeta.)

Funcție de menținere la cald

- Funcția de menținere la cald este activată în mod implicit. Îl puteți activa sau dezactiva navigând la Setări > Setări termostat și apăsând butonul de confirmare.
- Durata de menținere la cald este de 30 de minute la 80°C. Rețetele care utilizează funcția de menținere la cald vor intra automat în modul de menținere la cald după gătit. Apăsați butonul anulare pentru a ieși din modul de păstrare la cald.

Notă: Funcția de menținere la cald va fi activată numai după gătit când menținerea la cald este activată și temperatura de gătire este setată la 80°C sau mai mare. În caz contrar, friteuza cu aer cald va afișa imediat ecranul terminat de gătit după terminarea gătitului.

- Cu modul de menținere la cald dezactivat, ventilatorul va continua să funcționeze timp de 30 de secunde după gătit pentru a disipa căldura. Procesul nu poate fi anulat, iar scoaterea coșului la jumătatea drumului va opri automat procesul de răcire.

Mod rețetă cloud

Când selectați și executați o rețetă cloud prin aplicația Xiaomi Home, puteți începe să gătiți imediat sau puteți seta funcția de programare pentru a programa gătitul. Rețeta cloud va începe să se gătească odată ce timpul programat rămas se potrivește cu timpul de gătit necesar.

ATENȚIE: Rețetele cloud nu pot fi executate în următoarele stări:

① Alimentarea este deconectată; ② Wi-Fi este deconectat; ③ Moduri de gătit/programat/menținere la cald; ④ Coșul este îndepărtat.

Mesaaje de eroare

Când friteuza cu aer cald detectează o defecțiune sau o eroare, afișajul va afișa un cod de eroare, însoțit de trei bipuri. Friteuza cu aer cald va înceta apoi să funcționeze. Vă rugăm să consultați secțiunea Depanare din acest manual pentru soluții.

Curățenie și întreținere

Deconectați cablul de alimentare înainte de a curăța și întreține friteuza cu aer cald și așteptați să se răcească la o temperatură sigură înainte de a continua. Vă rugăm să scoateți coșul din friteuza cu aer cald atunci când curățați friteuza cu aer cald.

- **Suprafața friteuzei cu aer cald:**
Suprafața friteuzei cu aer cald poate fi ștersă cu o cârpă uscată și moale sau cu un burete umezit cu un detergent neutru de curățare.
 - **Cavitate:**
Pentru a îndepărta petele din interiorul friteuzei cu aer cald, aplicați o cantitate adecvată de detergent diluat în apă fierbinte pe suprafața sa și lăsați-l să stea aproximativ 10 minute, apoi folosiți un burete moale umezit cu apă pentru a șterge reziduurile de detergent.
 - **Coș:**
Curățați friteuza cu aer cald după fiecare utilizare. Coșul friteuzei cu aer cald este acoperit, așa că nu folosiți vată de oțel sau alte materiale de curățare abrazive pentru a-l curăța, deoarece acestea pot deteriora acoperirea.
 - **Placă de prăjit și grătar:**
Folosiți o cârpă moale de bumbac sau un burete umezit cu detergent neutru pentru a-l șterge, apoi umeziți-l cu apă pentru a șterge reziduurile de detergent.
- Notă: Placa de prăjit și grătarul pot fi separate și plasate în mașina de spălat vase pentru curățare; coșurile pot fi spălate în apă sau curățat în mașina de spălat vase; cu toate acestea, friteuza cu aer cald nu poate fi spălată în apă și nici în mașina de spălat vase.

Precauții de curățare

- După utilizarea friteuzei cu aer cald, vă rugăm să deconectați fișa de alimentare la timp. Nu așezați friteuza cu aer cald lângă o sursă de foc și nu o scufundați în apă. Nu așezați fișa de alimentare direct pe friteuza cu aer cald pentru a preveni zgârierea suprafeței.
- Curățarea și întreținerea trebuie făcute numai după ce friteuza cu aer cald s-a răcit.
- Nu utilizați materiale de curățare sau detergenți corozivi sau abrazivi.

Notă: Curățarea și întreținerea regulată a friteuzei cu aer cald vor ajuta la prelungirea duratei de viață a acesteia.

Depanare

Probleme	Cauze posibile	Soluții
Friteuza cu aer cald nu funcționează.	Friteuza cu aer cald nu este conectată la o sursă de alimentare.	Conectați cablul de alimentare la o priză electrică cu împământare.
	Coșul nu este împins în poziție.	Scoateți coșul și împingeți-l înapoi în poziție.
Afișajul arată NTC scurtcircuitat	Senzorul are un scurtcircuit.	Contactați echipa de service post-vânzare.
Afișajul arată NTC deconectat	Senzorul are un circuit întrerupt.	Contactați echipa de service post-vânzare.
Afișajul arată defecțiunea cipului de eșantionare AD	Defecțiunea cipului de eșantionare AD	Contactați echipa de service post-vânzare.
Ventilatorul nu se rotește.	Lama ventilatorului este blocată.	Contactați echipa de service post-vânzare.
	Motorul este deteriorat sau alte componente au un circuit rupt.	Contactați echipa de service post-vânzare.

Iese fum alb.	Ingrediente uleioase pentru gătit	Când prăjiți ingrediente care conțin mai multe grăsimi, va exista mult fum, ceea ce este normal.
	Friteuza cu aer cald conține încă reziduuri de grăsime din programul de gătit anterior.	Asigurați-vă că curățați friteuza cu aer cald după fiecare program de gătit.
Nu se poate introduce coșul în friteuza cu aer cald fără probleme.	Prea multe ingrediente în coș	Ingredientele din coș nu pot depăși marcajul maxim.
	Coșul nu este introdus corect.	Introduceți corect coșul.
Funcția de planificare nu funcționează așa cum este solicitat.	Timpul programat este prea scurt.	Timpul programat este mai scurt decât timpul de gătit.
Wi-Fi nu poate fi conectat.	Aplicația Xiaomi Home nu este cea mai recentă versiune.	Actualizați aplicația Xiaomi Home la cea mai recentă versiune.
	Semnalul Wi-Fi este slab.	Deplasați-vă într-o locație în care semnalul este suficient de puternic.
Nu se poate conecta friteuza cu aer cald	Wi-Fi nu poate fi conectat.	Verificați dacă Wi-Fi este conectat normal sau resetați Wi-Fi pentru a vă reconecta.

Sfaturi de întreținere

- Numai tehnicienii instruiți și calificați profesional ar trebui să repare friteuza cu aer cald.
- Alții nu ar trebui să repare friteuza cu aer cald fără permisiune pentru a evita consecințe grave.
- Când friteuza cu aer cald funcționează defectuos, vă rugăm să consultați Depanarea înainte de a contacta echipa de service post-vânzare.
- Dacă problema persistă, vă rugăm să deconectați cablul de alimentare pentru a-l deconecta și să contactați echipa de service post-vânzare.

Recomandări de gătit

* Ingredientele listate sunt pentru un coș. Atunci când gătiți cu coș dublu, dublați ingredientele folosind aceeași temperatură și timp.

Ingrediente (dezghețate)	Zona de gătit	Cantități recomandate de ingrediente	Temperatură	Timp recomandat de gătire
Cartofi prăjiți 1/4"	Un singur coș	400 – 500 g	200°C	22 – 24 minute
Tobă de pui	Un singur coș	3 – 5 bucăți	180°C	27 – 29 minute
Friptură	Un singur coș	150 – 200 g	230°C	14 – 16 minute
Pește	Un singur coș	300 – 400 g	230°C	13 – 16 minute
Legume	Un singur coș	300 – 400 g	180°C	9 – 11 minute
Pizza	Un singur coș	7" (aprox. 200 g)	160°C	14 – 16 minute
Prăjitură	Un singur coș	5 – 6	150°C	14 – 16 minute
Fruite uscate	Un singur coș	70 – 80 g	60°C	5 ore

Ingrediente (dezghețate)	Zona de gătit		Cantități recomandate de ingrediente	Temperatură	Timp recomandat de gătire
Combinăție recomandată 1	Un singur coș	Coș superior	Piept de pui: 300 – 400 g	180°C	23 – 25 minute
		Coș inferior	Bucăți de cartofi: 350 – 400 g		
Combinăție recomandată 2	Un singur coș	Coș superior	Tobe de pui: 200 – 300 g	180°C	15 – 17 minute
		Coș inferior	Broccoli: 300 – 400 g		
Combinăție recomandată 3	Un singur coș	Coș superior	Somon: 150 – 200 g	180°C	13 – 14 minute
		Coș inferior	Sparanghel: 150 – 200 g		
Combinăție recomandată 4	Un singur coș	Coș superior	Friptură: 150 – 200 g	200°C	15 – 17 minute
		Coș inferior	Sparanghel: 150 – 200 g		
Combinăție recomandată 5	Un singur coș	Coș superior	Cotlet de porc dezosat: 250 – 300 g	180°C	18 – 20 minute
		Coș inferior	Varză de Bruxelles: 300 – 400 g		

Note:

- Rețetele cu două straturi necesită utilizarea grătarului pentru a găti două alimente diferite simultan în straturi stivuite vertical în același coș.
- Pentru carnea congelată, se recomandă dezghețarea completă înainte de gătit.
- Pentru mai bun rezultat, activați reamintirea rotație a alimentelor. Evitați folosirea ingredientelor super ușoare deoarece pot să plutească sau să se rotească în timpul gătirii.

Specificații

Nume: Cuptor (Friteuză cu aer cald)	Capacitate: 12 L	
Model: MAF-DS1201	Frecvență evaluată: 50 – 60 Hz	Greutate netă: 10,0 kg
Putere evaluată: 2800 W	Tensiune evaluată: 220 – 240 V~	Greutate brută: 12,0 kg
Putere de ieșire: < 20 dBm	Dimensiuni ambalaj: 520 × 335 × 457 mm	
Temperatură în stare de funcționare: -10°C – 40°C	Frecvență de operare: 2412 – 2472 MHz	
Conectivitate wireless: Wi-Fi IEEE 802.11 b/g/n 2,4 GHz	Frecvență de operare Bluetooth: 2402 – 2480 MHz	

Păstrați la cel puțin 20 cm distanță de friteuza cu aer cald în condiții normale de utilizare.



Prin prezenta, Xiaomi Communications Co., Ltd. declară că echipamentul radio tip Cuptor (Friteuză cu aer cald) MAF-DS1201 este conform cu Directiva 2014/53/UE. Textul complet al declarației de conformitate UE este disponibil la următoarea adresă internet: <https://www.mi.com/global/support/terms/declaration/>



Toate produsele care poartă acest simbol reprezintă deșeurile de echipamente electrice și electronice (DEEE, conform Directivei 2012/19/UE), care nu trebuie amestecate cu deșeurile menajere nesortate. În schimb, trebuie să protejați sănătatea umană și mediul înconjurător prin predarea deșeurilor de echipamente la un punct de colectare desemnat pentru reciclarea deșeurilor de echipamente electrice și electronice, autorizat de către autoritățile guvernamentale sau locale. Casarea și reciclarea corecte contribuie la evitarea potențialelor consecințe negative asupra mediului înconjurător și a sănătății umane. Contactați instalatorul sau autoritățile locale pentru mai multe informații despre localizarea punctelor de colectare, precum și despre clauzele și condițiile acestora.

Consum de energie

Mod standby: ≤ 0,5 W

Standby cu afișaj de stare: ≤ 0,8 W

Mod standby în rețea: ≤ 2,0 W

Interval pentru introducerea condiției

Mod standby în rețea: ≤ 20 min

Producător: Xiaomi Communications Co., Ltd.

Adresă: #019, 9th Floor, Building 6, 33 Xi'erqi Middle Road, Haidian District, Beijing, 100085, China

Pentru mai multe informații, accesați adresa www.mi.com

Versiune manual de utilizare: V1.0

Túto príručku si ešte pred použitím zariadenia pozorne prečítajte a uschovajte ju na nahládnutie v budúcnosti.

Tento produkt je určený výhradne na použitie v domácnosti.

Bezpečnostné pokyny

Aby ste zaistili svoju bezpečnosť a minimalizovali riziko zranenia osôb alebo poškodenia majetku, dodržiavajte nasledujúce bezpečnostné opatrenia.

- Tento spotrebič môžu používať deti od 8 rokov a osoby so zníženými fyzickými, zmyslovými a mentálnymi schopnosťami či nedostatkom skúseností a vedomostí, ak spotrebič používajú pod dozorom alebo boli poučené o používaní spotrebiča bezpečným spôsobom a porozumeli rizikám spojeným s jeho používaním. Deti sa so spotrebičom nesmú hrať. Čistenie a používateľskú údržbu nesmú vykonávať deti, pokiaľ nie sú staršie ako 8 rokov a nie sú pod dohľadom. (EN 60335)
- Horkovzdušnú fritézu a napájací kábel uchovávajte mimo dosahu detí mladších ako 8 rokov. (EN 60335)
- Tento spotrebič nie je určený na používanie osobami (vrátane detí) so zníženými fyzickými, zmyslovými alebo mentálnymi schopnosťami či nedostatkom skúseností a vedomostí, pokiaľ spotrebič nepoužívajú pod dozorom alebo neboli poučené o používaní spotrebiča osobou zodpovednou za ich bezpečnosť. (IEC 60335)
Deti musia byť pod dozorom, aby sa zaistilo, že sa so spotrebičom nebudú hrať. (IEC 60335)
- Ak je napájací kábel poškodený alebo zlomený, musí byť nahradený výrobcom alebo servisným strediskom, aby sa predišlo ohrozeniu bezpečnosti.
- Počas prevádzky horkovzdušnej fritézy sa môže zvýšiť teplota prístupného povrchu.
- Počas prevádzky horkovzdušnej fritézy sa povrch ľahko zahrieva.
- Horkovzdušnú fritézu nemožno ovládať externým časovačom alebo samostatným diaľkovým ovládaním.
- Počas používania horkovzdušnej fritézy neblokujte prívod a odvod vzduchu ani otvory na odvod tepla, aby ste neovplyvnili jej bežný odvod tepla.
- Vnútorne zapojenie horkovzdušnej fritézy nesmú upravovať technici, ktorí na to nie sú odborným spôsobom vyškolení.
- Na ohrev košíka, fritovacieho taniera alebo mriežky nepoužívajte uhlie ani iné podobné zdroje paliva.

- Košík neumiestňujte na žiadne iné zdroje tepla, ako je indukčná varná doska alebo plynový sporák.
- Napájací kábel nezapájajte ani neodpájajte mokrými rukami, aby ste predišli riziku úrazu elektrickým prúdom.
- Nepoužívajte napájací kábel s uvoľneným pripojením alebo zlým kontaktom.
- Nedovoľte, aby sa napájací kábel križoval s ostrými predmetmi, aby nedošlo k poškodeniu napájacieho kábla.
- Horkovzdušnú fritézu nepoužívajte na skladovanie akýchkoľvek predmetov, najmä horľavých, výbušných alebo korozívnych.
- Napájací kábel nadmerne nestláčajte, neohýbajte, nekrúťte ani naň neumiestňujte ťažké predmety, aby nedošlo k odhaleniu alebo poškodeniu jeho jadra.
- Ak horkovzdušná fritéza nefunguje normálne alebo má poruchu, okamžite ju prestaňte používať a odpojte ju od zdroja napájania.
- Horkovzdušnú fritézu nemožno spustiť bez toho, aby bol košík na mieste.
- Nedotýkajte sa košíka priamo rukami počas používania alebo tesne po ňom, aby ste predišli popáleniu.
- Nedovoľte deťom, aby sa priblížili k fólii a obalu alebo sa s nimi hrali, aby nedošlo k náhodnému uduseniu.
- Na balenie potravín na varenie nepoužívajte žiadne plastové pomôcky ani bežné papierové baliace materiály.
- Túto horkovzdušnú fritézu nepúšťajte a nenarážajte do tvrdých predmetov, aby ste predišli jej poškodeniu alebo poruche.
- Do žiadneho z otvorov horkovzdušnej fritézy nekladajte špendlíky, káble ani iné predmety, aby ste predišli úrazu elektrickým prúdom alebo zraneniu.
- Nepoužívajte žiadne príslušenstvo, ktoré nie je odporúčané výrobcom.
- Bežný rozsah prevádzkovej nadmorskej výšky tohto produktu je 0–2000 metrov.
- Počas používania udržiavajte medzi odvodom vzduchu a inými zariadeniami vzdialenosť najmenej 30 cm.
- Počas používania horkovzdušnou fritézou nehýbte ani ňou netraste.

- Do bezpečnostného spínača nevkladajte žiadne cudzie predmety, aby ste predišli vzniku akéhokoľvek nebezpečenstva.
- Pri umiestnení horkovzdušnej fritézy do kuchynskej skrinky a pod. zabezpečte, aby bola dostatočne odvetraná.
- Pred čistením alebo opravou horkovzdušnej fritézy ju nezabudnite odpojiť od elektrickej siete.
- Tento produkt musí byť používaný na rovnom, žiaruvzdornom povrchu, aby nedošlo k poškodeniu produktu alebo nehodám.
- Zabezpečte, aby silikónové časti horkovzdušnej fritézy neprišli do kontaktu s etanolom alebo roztokmi, ktoré obsahujú viac ako 50 % alkoholu.
- Uistite sa, že elektrická zásuvka, do ktorej je horkovzdušná fritéza zapojená, je dobre uzemnená, aby ste predišli úrazu elektrickým prúdom alebo iným bezpečnostným rizikám.
- Používajte len uzemnenú elektrickú zásuvku s menovitým prúdom 16 A, aby ste predišli riziku požiaru a iným potenciálnym nebezpečenstvám.
- Ak je prívodný kábel poškodený, musí ho vymeniť výrobca, jeho servisný zástupca alebo podobne kvalifikované osoby, aby sa predišlo nebezpečenstvu.
- Výhradne na použitie v domácnosti.
- Tento spotrebič je určený na použitie v domácnosti a podobných zariadeniach, ako sú:
 - kuchynské priestory pre zamestnancov v obchodoch, kanceláriách a iných pracovných prostrediach;
 - poľnohospodárske domy;
 - klienti v hoteloch, motelloch a iných zariadeniach typu ubytovania;
 - ubytovanie typu bed and breakfast.



UPOZORNENIE: Horúce povrchy.

Prehľad produktu

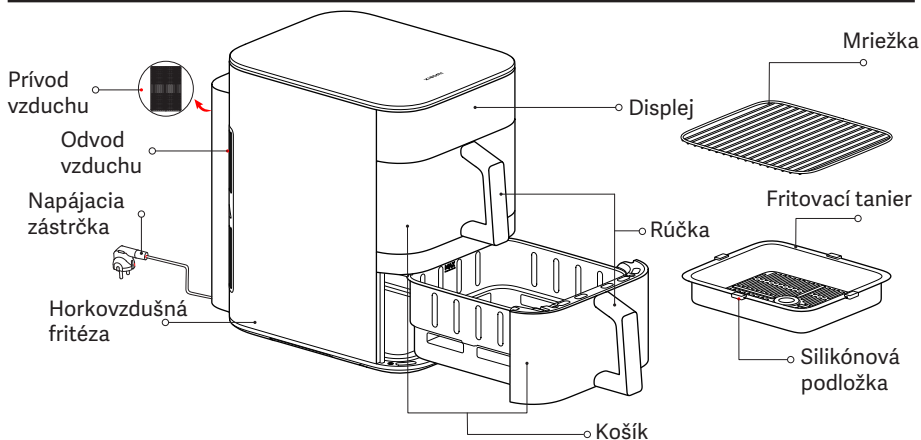

Ilustrácie produktu, príslušenstva a používateľského rozhrania v používateľskej príručke slúžia len na referenčné účely. Skutočný produkt a funkcie sa môžu líšiť v dôsledku vylepšení produktu.

1. Silikónové podložky na fritovacích tanieroch sú vyrobené z materiálu odolného voči vysokým teplotám a vhodného pre styk s potravinami. Zabraňujú poškriabaniu povrchu košíkov o okraje fritovacích tanierov a pomáhajú fritovacím tanierom udržať stabilitu. Silikónové podložky neodstraňujte.
2. Príliš malé suroviny nie sú vhodné na použitie na mriežke. Dbajte na to, aby suroviny neprepadli cez otvory v mriežke.

Ovládací panel

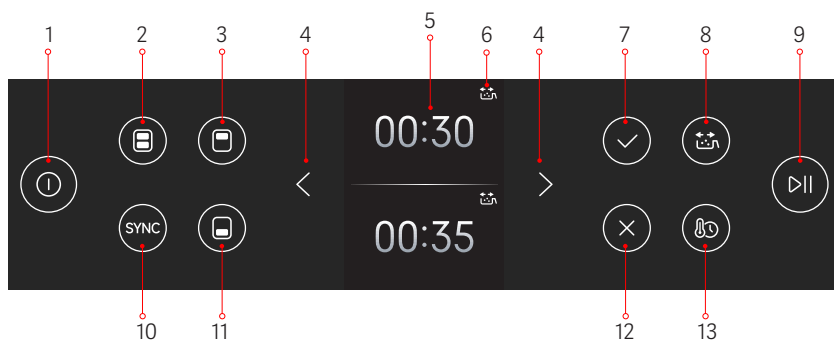

1. Tlačidlo ZAP/VYP
2. Tlačidlo dvojitého košíka
3. Tlačidlo horného košíka
4. Tlačidlá nastavenia vľavo/vpravo
5. Displej
6. Indikátor obrátenia jedla
7. Tlačidlo potvrdenia
8. Tlačidlo upozornenia na obrátenie jedla
9. Tlačidlo štart/stop
10. Tlačidlo SYNC
11. Tlačidlo dolného košíka
12. Tlačidlo zrušenia
13. Tlačidlo času/teploty

Používanie

Zapojte napájací kábel a stlačte tlačidlo zap/vyp, aby ste prešli do počiatočného stavu.

Poznámky: 1. Pri prvom zapnutí stlačte tlačidlo zap/vyp a rozsvieti sa displej. Po 2 sekundách sa zobrazí rozhranie na výber jazyka. Pomocou tlačidiel nastavenia vľavo/vpravo vyberte svoj jazyk a stlačte tlačidlo potvrdenia. Zobrazí sa obrazovka potvrdenia Wi-Fi; stlačte znovu tlačidlo potvrdenia, aby ste prešli do stavu čakania na pripojenie Wi-Fi, kde bude blikať indikátor pripojenia. Po úspešnom pripojení stlačte tlačidlo potvrdenia, aby ste prešli na obrazovku výberu košíka.

2. Horkovzdušná fritéza môže pri prvom použití vydávať mierny zápach. Na odstránenie zápachu sa odporúča nechať horkovzdušnú fritézu bežať s prázdnyimi košíkmi pri maximálnej teplote (230 °C) po dobu 5 minút. Je normálne, že horkovzdušná fritéza pri prevádzke s prázdnyimi košíkmi vypúšťa malé množstvo bieleho dymu alebo zápachu.

Počiatočný stav

Zapojte napájací kábel a stlačte tlačidlo zap/vyp, aby sa horkovzdušná fritéza zapla a zobrazila sa obrazovka výberu košíka.

Vypnutie

Stlačením tlačidla zap/vyp v akomkoľvek stave sa zariadenie prepne do vypnutia.

Nastavenia Wi-Fi

• Resetovanie Wi-Fi:

① Na obrazovke Wi-Fi stlačte tlačidlo potvrdenia, aby ste vstúpili do režimu resetovania Wi-Fi. Stlačte tlačidlo potvrdenia znovu, aby ste resetovali Wi-Fi, alebo stlačte tlačidlo zrušenia, aby ste opustili resetovanie Wi-Fi.





② Keď je Wi-Fi zapnuté a horkovzdušná fritéza je v pohotovostnom režime, stlačte a podržte tlačidlo dvoch košíkov na 7 sekúnd, aby ste resetovali Wi-Fi.

• Zapnutie/vypnutie Wi-Fi:

① Keď je Wi-Fi zapnuté/vypnuté a horkovzdušná fritéza je v nečinnosti, stlačte a podržte tlačidlo horného košíka po dobu 5 sekúnd, aby ste Wi-Fi vypli/zapli.

② Wi-Fi môžete zapnúť/vypnúť aj prostredníctvom nastavení Wi-Fi v ponuke nastavení.

Indikátor stavu Wi-Fi

			
Čaká sa na rýchle pripojenie...	Opätovné pripájanie po prerušení pripojenia...	Úspešne pripojené	Prebieha aktualizácia...
Indikátor Wi-Fi pomaly blíká	Indikátor Wi-Fi rýchlo blíká	Indikátor Wi-Fi svieti	Indikátor Wi-Fi rýchlo blíká

Poznámka: Ak sa horkovzdušná fritéza nepripojí k Wi-Fi do 30 minút, indikátor Wi-Fi zhasne.

Aktualizácia firmvéru

Počas aktualizácie firmvéru prostredníctvom aplikácie Xiaomi Home sa na displeji zobrazí nápis „Aktualizácia...“. Po dokončení aktualizácie sa horkovzdušná fritéza automaticky reštartuje.

Poznámka: Aplikácia Xiaomi Home bude môcť aktualizovať firmvér vo všetkých stavoch okrem nasledujúcich: 1. Napájanie je odpojené; 2. Zariadenie je vypnuté alebo 3. Wi-Fi je odpojené.

Počas aktualizácie firmvéru nie je možné vykonávať žiadne ďalšie operácie.

Pripojenie k aplikácii Xiaomi Home

Tento produkt funguje s aplikáciou Xiaomi Home. Pomocou aplikácie Xiaomi Home môžete ovládať zariadenie a interagovať s ďalšími menšími inteligentnými domácimi zariadeniami.



- Aplikáciu si stiahnite a nainštalujte naskenovaním QR kódu. Ak už máte aplikáciu nainštalovanú, budete presmerovaní na stránku nastavenia pripojenia. Aplikáciu „Xiaomi Home“ môžete tiež vyhľadať v obchode s aplikáciami, odkiaľ si ju môžete stiahnuť a nainštalovať.
 - Otvorte aplikáciu Xiaomi Home, ťuknite na znamienko „+“ v pravom hornom rohu a postupom podľa pokynov pridajte svoje zariadenie.
- Poznámka: Verzia aplikácie mohla byť aktualizovaná, postupujte podľa pokynov v aktuálnej verzii aplikácie.

Varenie

Prípravy

Ingrediencie môžete pred varením marinovať podľa vlastnej chuti.

Poznámka: Nevarte potraviny obsahujúce hydroxid sodný, napríklad praclíkový chlieb, aby nedošlo k poškodeniu povrchovej úpravy košíka.

Začiatok varenia

1. Začiatok varenia

① Horkovzdušnú fritézu umiestnite na stabilný, rovný povrch a zabezpečte okolo nej správnu cirkuláciu vzduchu.

② Fritovací tanier umiestnite na dno košíka a na tanier položte pripravené jedlo v množstve odporúčanom v recepte.

Poznámka: Preplnenie košíkov jedlom môže ovplyvniť cirkuláciu horúceho vzduchu vo vnútri, čo môže zabrániť rovnomernému ohrevu. Množstvo jedla a čas varenia upravte podľa potreby, aby ste dosiahli požadované výsledky.

③ Košíky úplne zasuňte do horkovzdušnej fritézy.

④ Pokyny na použitie mriežky

Mriežku možno použiť v hornom aj dolnom košíku. Po vložení potravín na fritovací tanier môžete pomocou mriežky pridať ďalšiu vrstvu potravín. Na rôznych vrstvách môžete pripravovať rovnaké alebo rôzne potraviny.

2. Varenie v jednom košíku

① Stlačte tlačidlo horného/dolného košíka, aby ste otvorili nastavenia horného/spodného košíka.

② Po výbere košíka stlačte tlačidlá nastavenia vľavo/vpravo, aby ste prechádzali medzi receptami. Stlačte tlačidlo potvrdenia, aby ste vybrali požadovaný recept.

③ Po výbere receptu sa na displeji zobrazí predvolený čas varenia a teplota. Tieto hodnoty nastavte pomocou tlačidiel nastavenia vľavo/vpravo a stlačte tlačidlo potvrdenia.

④ Po začatí varenia už nie je možné recepty zmeniť. Ak chcete zmeniť recept, ukončíte aktuálny proces varenia a vráťte sa do počiatočného stavu, aby ste mohli nastaviť nový recept.

⑤ Varenie sa automaticky ukončí, ak do 10 minút po pozastavení varenia neprebehne žiadna operácia.

3. Varenie v dvoch košíkoch

• Varenie rovnakého receptu v oboch košíkoch

① Stlačte tlačidlo dvoch košíkov, aby ste otvorili nastavenia pre varenie v dvoch košíkoch. Stlačte tlačidlá nastavenia vľavo/vpravo, aby ste vybrali požadovaný recept a parametre varenia. Po nastavení stlačte tlačidlo štart/stop, aby ste začali varenie v oboch košíkoch podľa rovnakého receptu a parametrov.

② Horkovzdušná fritéza opustí režim dvoch košíkov, ak sa zmení akýkoľvek parameter pre ktorýkoľvek košík.

Poznámka: Po opustení režimu dvoch košíkov ho nie je možné znovu aktivovať, ani ak sú parametre oboch košíkov resetované na rovnaké hodnoty.

• Varenie rôznych receptov v oboch košíkoch

Vyberte jeden košík a nastavte parametre varenia. Potom vyberte druhý košík a nastavte jeho parametre. Stlačte tlačidlo štart/stop, aby sa varenie v oboch košíkoch začalo súčasne.

4. Pokyny k funkcii SYNC

- Po nastavení parametrov varenia pre oba košíky stlačte tlačidlo SYNC. Košík s dlhším časom varenia začne variť ako prvý. Keď sa jeho zostávajúci čas varenia rovná celkovom času varenia košíka v pohotovostnom režime, začne variť druhý košík a oba košíky dokončia varenie súčasne.
- Pri varení s aktivovanou funkciou SYNC ju môžete deaktivovať stlačením tlačidla SYNC pred začatím synchronizovaného varenia a košík v pohotovostnom režime začne variť okamžite.
- Funkciu SYNC môžete aktivovať nastavením druhého košíka do jednej minúty po začatí varenia prvého košíka. Po nastavení parametrov pre druhý košík stlačte tlačidlo štart/stop, aby sa začalo varenie. Košík s dlhším časom varenia začne variť ako prvý, zatiaľ čo druhý čaká. V tejto fáze môžete stlačiť tlačidlo SYNC, aby ste funkciu SYNC deaktivovali.

Poznámka: Funkciu SYNC je možné aktivovať do jednej minúty po začatí varenia. Ak už oba košíky varia, jeden košík musí byť pozastavený, aby ste mohli aktivovať funkciu SYNC.

5. Vyberanie košíka počas varenia

- Ak počas varenia vyberiete jeden alebo dva košíky, horkovzdušná fritéza pozastaví proces varenia.
- Ak oba košíky vložíte späť do horkovzdušnej fritézy do desiatich minút, aktívne varenie v košíku, ktorý sa varil, bude pokračovať, zatiaľ čo košík v pohotovostnom režime bude čakať.
- Ak oba košíky vložíte späť do horkovzdušnej fritézy po 10 minútach a do 20 minút, aktívne varenie v košíku, ktorý sa varil, sa ukončí, zatiaľ čo varenie v košíku v pohotovostnom režime sa spustí.
- Ak ktorýkoľvek košík (alebo oba) zostane mimo horkovzdušnej fritézy dlhšie ako 20 minút, varenie sa automaticky zruší pre oba košíky.

UPOZORNENIA:

- Pri vyberaní košíkov môžu byť košíky a ich vnútorná časť veľmi horúce, preto sa ich nedotýkajte, aby ste sa nepopáliili.
- Po vyberaní košíkov ich ihneď vložte späť do horkovzdušnej fritézy, aby nedošlo k ovplyvneniu procesu varenia.

6. Rozsah nastavenia času a teploty

- Teplotu je možné nastaviť v rozmedzí od 40 °C do 230 °C, čas je možné nastaviť od 1 minúty do 8 hodín.
- Čas varenia sa dá nastaviť pomocou tlačidiel nastavenia vľavo/vpravo. Ak je nastaviteľný časový rozsah 60 minút alebo viac, krátkym stlačením sa čas zvýši alebo zníži o 1 minútu a dlhým stlačením sa čas zvýši alebo zníži o 30 minút. Ak je nastaviteľný časový rozsah kratší ako 60 minút, krátkym stlačením sa čas zvýši alebo zníži o 1 minútu a dlhým stlačením sa čas zvýši alebo zníži o 10 minút.
- Teplotu varenia možno nastaviť pomocou tlačidiel nastavenia vľavo/vpravo. Krátkym stlačením sa teplota zvýši alebo zníži o 5 °C a dlhým stlačením sa teplota zvýši alebo zníži o 10 °C.
- Pri nastavovaní alebo úprave nastavení času a teploty v režime varenia podľa receptu: ak je teplota varenia vyššia ako 80 °C (až do 230 °C), čas varenia možno nastaviť na maximálne 1 hodinu; ak je teplota varenia 80 °C alebo nižšia, čas varenia možno nastaviť na maximálne 8 hodín. Ak je čas varenia 1 hodina alebo menej, teplotu varenia je možné nastaviť v rozmedzí od 40 °C do 230 °C; ak je čas varenia od 1 do 8 hodín, teplotu varenia je možné nastaviť maximálne na 80 °C.

7. Zapnutie/vypnutie upozornenia na obrátenie jedla

- Pred varením je možné zapnúť/vypnúť upozornenie na obrátenie jedla stlačením tlačidla upozornenia na obrátenie jedla.

- Upozornenie na obrátenie jedla je štandardne zapnuté pre hranolky, kuracie stehná, steaky, zeleninu, pečenú rybu a recepty na dvojvrstvové varenie. Môžete ho vypnúť stlačením tlačidla na obrátenie jedla.
- Upozornenie na obrátenie jedla je vypnuté v manuálnom režime a pri ohreve, môžete ho zapnúť stlačením tlačidla na obrátenie jedla.
- Upozornenie na obrátenie jedla nie je k dispozícii pre pizzu, koláče a sušené ovocie.
- Upozornenie na obrátenie jedla je štandardne vypnuté pre cloudové/vlastné recepty a je možné ho zapnúť v aplikácii. Upozornenie na obrátenie jedla nie je možné zapnúť, ak je čas varenia kratší ako 8 minút.
- Keď je čas obrátiť jedlo, indikátor obrátenia jedla začne blikať a zvukový signál zaznie dvakrát, trikrát za sebou. Varenie pokračuje bez prerušenia. Po vybratí košíka a otočení jedla indikátor obrátenia jedla zhasne. (Ak indikátor zostane svietiť, upozornenie na obrátenie jedla sa zopakuje.)

Funkcia udržiavania teploty

- Funkcia udržiavania teploty je štandardne zapnutá. Môžete ju aktivovať alebo deaktivovať v nastaveniach > Nastavenia termostatu a stlačením tlačidla potvrdenia.
- Doba udržiavania teploty je 30 minút pri 80 °C. Recepty, ktoré používajú funkciu udržiavania teploty, sa po varení automaticky prepnú do režimu udržiavania teploty. Stlačením tlačidla zrušiť opustíte režim udržiavania teploty.

Poznámka: Funkcia udržiavania teploty sa aktivuje po varení, ak je funkcia udržiavania teploty zapnutá a teplota varenia je nastavená na 80 °C alebo viac. V opačnom prípade horkovzdušná fritéza po dokončení varenia okamžite zobrazí obrazovku s oznámením o ukončení varenia.

- Ak je režim udržiavania teploty vypnutý, ventilátor bude po varení pokračovať v prevádzke ešte 30 sekúnd, aby sa odvieďlo teplo. Tento proces nie je možné zrušiť a vyberanie košíka v priebehu procesu automaticky zastaví proces chladenia.

Režim receptov z cloudu

Pri výbere a spustení receptu z cloudu prostredníctvom aplikácie Xiaomi Home môžete začať s varením ihneď alebo nastaviť funkciu plánovania, aby sa varenie naplánovalo. Varenie podľa receptu z cloudu sa spustí, keď zostávajúci čas zodpovedá požadovanému času varenia.

UPOZORNENIE: Recepty z cloudu nie je možné spustiť v nasledujúcich stavoch:

- ① Napájanie je odpojené; ② Wi-Fi je odpojené; ③ Režimy varenia/časového programu/udržiavania teploty; ④ Košík je odstránený.

Chybové hlášky

Keď horkovzdušná fritéza zistí poruchu alebo chybu, na displeji sa zobrazí chybový kód sprevádzaný tromi pípnutím. Horkovzdušná fritéza následne prestane fungovať. Riešenia nájdete v časti Riešenie problémov v tejto príručke.

Čistenie a údržba

Pred čistením a údržbou horkovzdušnej fritézy odpojte napájací kábel a počkajte, kým sa ochladí na bezpečnú teplotu, a až potom pokračujte. Pri čistení horkovzdušnej fritézy vyberte z horkovzdušnej fritézy košík.

- **Povrch horkovzdušnej fritézy:**
Povrch horkovzdušnej fritézy môžete utrieť suchou, mäkkou handričkou alebo špongiou navlhčenou neutrálnym čistiacim prostriedkom.
 - **Vnútrotný priestor:**
Na odstránenie škvŕn z vnútra horkovzdušnej fritézy naneste na jej povrch primerané množstvo čistiaceho prostriedku zriedeného v horúcej vode a nechajte ho pôsobiť približne 10 minút, potom zvyšky čistiaceho prostriedku zotrite mäkkou špongiou navlhčenou vo vode.
 - **Košík:**
Horkovzdušnú fritézu čistíte po každom použití. Košík horkovzdušnej fritézy je potiahnutý, preto na jeho čistenie nepoužívajte oceľovú vlnu ani iné abrazívne čistiace materiály, pretože by mohli poškodiť povrchovú úpravu.
 - **Fritovací tanier a mriežka:**
Na čistenie použite mäkkú bavlnenú handričku alebo špongiu navlhčenú neutrálnym čistiacim prostriedkom, potom ju navlhčíte vodou a zotrite zvyšky čistiaceho prostriedku.
- Poznámka: Fritovací tanier a mriežku možno vybrať a umyť v umývačke riadu; košíky možno umyť vodou alebo v umývačke riadu; horkovzdušnú fritézu však nemožno umývať vodou ani v umývačke riadu.

Bezpečnostné opatrenia pri čistení

- Po použití horkovzdušnej fritézy včas odpojte napájaciu zástrčku. Horkovzdušnú fritézu neumiestňujte do blízkosti zdroja ohňa a neponárajte ju do vody. Neumiestňujte napájaciu zástrčku priamo na horkovzdušnú fritézu, aby ste zabránili poškrabaniu jej povrchu.
- Čistenie a údržbu vykonávajte až po vychladnutí horkovzdušnej fritézy.
- Nepoužívajte žiadne korozívne alebo abrazívne čistiace materiály alebo čistiace prostriedky.

Poznámka: Pravidelné čistenie a údržba horkovzdušnej fritézy pomôže predĺžiť jej životnosť.

Riešenie problémov

Problémy	Možné príčiny	Riešenia
Horkovzdušná fritéza nefunguje.	Horkovzdušná fritéza nie je pripojená k zdroju napájania.	Zapojte napájací kábel do uzemnenej elektrickej zásuvky.
	Košík nie je zatlačený na miesto.	Vyťahnite košík a zasuňte ho späť na miesto.
Displej zobrazuje skrat NTC	Snímač má skrat.	Kontaktujte tím popredajného servisu.
Displej zobrazuje odpojený NTC	Snímač má prerušený obvod.	Kontaktujte tím popredajného servisu.
Na displeji sa zobrazuje chyba čipu AD vzorkovania	Chyba čipu AD vzorkovania	Kontaktujte tím popredajného servisu.
Ventilátor sa neotáča.	Je zaseknutá lopatka ventilátora.	Kontaktujte tím popredajného servisu.
	Je poškodený motor alebo iné komponenty majú prerušený obvod.	Kontaktujte tím popredajného servisu.

Zo zariadenia vychádza biely dym.	Varenie mastných ingrediencií	Keď budete fritovať ingrediencie obsahujúce väčšie množstvo tuku, bude sa z nich veľa dymiť, čo je normálne.
	Horkovzdušná fritéza stále obsahuje zvyšky tuku z predchádzajúceho programu varenia.	Uistite sa, že horkovzdušnú fritézu čistíte po každom programe varenia.
Košík sa nedá hladko vložiť do horkovzdušnej fritézy.	V košíku je príliš veľa ingrediencií	Ingrediencie v košíku nemôžu prekročiť maximálnu značku.
	Košík nie je správne vložený.	Košík vložte správne.
Funkcia časového plánu nefunguje podľa požiadaviek.	Nastavený čas je príliš krátky.	Nastavený čas je kratší ako čas varenia.
Nie je možné pripojiť Wi-Fi.	Nie je používaná najnovšia verzia aplikácie Xiaomi Home.	Aktualizujte aplikáciu Xiaomi Home na najnovšiu verziu.
	Signál siete Wi-Fi je slabý.	Presuňte sa na miesto, kde je signál dostatočne silný.
Nie je možné pripojiť horkovzdušnú fritézu	Nie je možné pripojiť Wi-Fi.	Skontrolujte, či je Wi-Fi pripojené správne, alebo resetujte Wi-Fi a skúste pripojiť znova.

Tipy na údržbu

- Horkovzdušnú fritézu smú opravovať iba profesionálne vyškolení a kvalifikovaní technici.
- Iné osoby by nemali horkovzdušnú fritézu opravovať bez oprávnenia, aby sa predišlo vážnym následkom.
- Ak horkovzdušná fritéza nefunguje správne, pred kontaktovaním tímu popredajného servisu si prečítajte časť Riešenie problémov.
- Ak chyba pretrváva, odpojte napájací kábel a kontaktujte tím popredajného servisu.

Odporúčania na varenie

* Uvedené ingrediencie sú určené pre jeden košík. Pri varení s dvoma košíkmi zdvojnásobte množstvo ingrediencií a použite rovnakú teplotu a čas.

Ingrediencie (rozmrazené)	Zóna varenia	Odporúčané množstvá ingrediencií	Teplota	Odporúčaná doba varenia
Hranolky 1/4"	Jeden košík	400–500 g	200 °C	22–24 minút
Kuracie stehno	Jeden košík	3–5 kusov	180 °C	27–29 minút
Steak	Jeden košík	150–200 g	230 °C	14–16 minút
Ryba	Jeden košík	300–400 g	230 °C	13–16 minút
Zelenina	Jeden košík	300–400 g	180 °C	9–11 minút
Pizza	Jeden košík	7" (približne 200 g)	160 °C	14–16 minút
Torta	Jeden košík	5–6	150 °C	14–16 minút
Sušené ovocie	Jeden košík	70–80 g	60 °C	5 hodín

Ingrediencie (rozmrazené)	Zóna varenia		Odporúčané množstvá ingrediencií	Teplota	Odporúčaná doba varenia
Odporúčaná kombinácia 1	Jeden košík	Horný košík	Kuracie prsia: 300–400 g	180 °C	23–25 minút
		Dolný košík	Kúsky zemiakov: 350–400 g		
Odporúčaná kombinácia 2	Jeden košík	Horný košík	Kuracie stehná: 200–300 g	180 °C	15–17 minút
		Dolný košík	Brokolica: 300–400 g		
Odporúčaná kombinácia 3	Jeden košík	Horný košík	Losos: 150–200 g	180 °C	13–14 minút
		Dolný košík	Špargľa: 150–200 g		
Odporúčaná kombinácia 4	Jeden košík	Horný košík	Steak: 150–200 g	200 °C	15–17 minút
		Dolný košík	Špargľa: 150–200 g		
Odporúčaná kombinácia 5	Jeden košík	Horný košík	Kotlety bez kosti: 250–300 g	180 °C	18–20 minút
		Dolný košík	Ružičkový kel: 300–400 g		

Poznámky:

- Recepty na dvojvrstvové varenie vyžadujú použitie mriežky na simultánne varenie dvoch rôznych pokrmov vo vertikálne uložených vrstvách v tom istom košíku.
- Mrazené mäso sa odporúča pred varením úplne rozmraziť.
- Pre dosiahnutie lepších výsledkov aktivujte upozornenie na obrátenie jedla. Nepoužívajte príliš ľahké ingrediencie, ktoré môžu počas varenia plávať alebo sa otáčať.

Špecifikácie

Názov: Rúra (horkovzdušná fritéza)	Kapacita: 12 l	
Model: MAF-DS1201	Menovitá frekvencia: 50–60 Hz	Čistá hmotnosť: 10,0 kg
Menovitý výkon: 2800 W	Menovité napätie: 220–240 V~	Hrubá hmotnosť: 12,0 kg
Výstupný výkon: < 20 dBm	Rozmery balenia: 520 × 335 × 457 mm	
Prevádzková teplota: -10 °C až 40 °C	Pracovná frekvencia: 2412–2472 MHz	
Bezdrôtové pripojenie: Wi-Fi IEEE 802.11 b/g/n 2,4 GHz		
Prevádzková frekvencia rozhrania Bluetooth: 2402–2480 MHz		

Pri bežnom používaní sa držte v minimálnej vzdialenosti 20 cm od horkovzdušnej fritézy.



Výrobca Xiaomi Communications Co., Ltd. vyhlasuje, že rádiové zariadenie typu Rúra (horkovzdušná fritéza) MAF-DS1201 je v súlade s požiadavkami smernice 2014/53/EÚ. Celý text Vyhlásenia o súlade pre EÚ je dostupný na tejto internetovej adrese: <https://www.mi.com/global/support/terms/declaration/>



Všetky produkty označené týmto symbolom sú definované ako odpad z elektrických a elektronických zariadení (tzv. OEEZ, ako sa udáva v smernici 2012/19/EÚ) a nesmú sa vyhadzovať do bežného netriedeného domáceho odpadu. S cieľom ochrany ľudského zdravia aj životného prostredia je potrebné, aby ste svoje zariadenie určené do odpadu odovzdali na určenom zbernom mieste na recykláciu odpadu z elektrických a elektronických zariadení, ktoré určili štátne alebo miestne orgány. Správna likvidácia a recyklovanie pomôže zabrániť negatívnym následkom na životné prostredie a ľudské zdravie. Ďalšie informácie o mieste, ako aj o podmienkach a požiadavkách platných pre zberné miesta vám poskytnú zástupca servisu alebo miestne orgány.

Spotreba energie

Pohotovostný režim: ≤ 0,5 W

Pohotovostný režim so zobrazením stavu: ≤ 0,8 W

Sieťový pohotovostný režim: ≤ 2,0 W

Čas na zadanie podmienky

Sieťový pohotovostný režim: ≤ 20 min

Výrobca: Xiaomi Communications Co., Ltd.

Adresa: #019, 9th Floor, Building 6, 33 Xi'erqi Middle Road, Haidian District, Beijing, 100085, China

Ďalšie informácie nájdete na stránke www.mi.com

Verzia používateľskej príručky: V1.0

Қолданар алдында осы нұсқаулықты мұқият оқып шығыңыз және болашақта анықтама үшін сақтап қойыңыз.

Бұл өнім тек үйде пайдалануға арналған.

Қауіпсіздік нұсқаулары

Сіздің қауіпсіздігіңізді қамтамасыз ету және жеке жарақат алу немесе мүліктің зақымдалу қаупін азайту үшін келесі қауіпсіздік шараларын орындаңыз.

- Бұл құрылғыны 8 жастан асқан және одан жоғары жастағы балалар және физикалық, сенсорлық немесе ақыл-ой қабілеттері шектеулі немесе тәжірибесі мен білімі жоқ адамдар, егер олар бақылауда болса немесе құрылғыны қауіпсіз пайдалану туралы нұсқаулар берілген болса және қауіптерді түсінсе, пайдалана алады. Балалар құрылғымен ойнамауы тиіс. Балалар тазалау және пайдаланушыға қызмет көрсетуді 8 жастан аспаса және бақылауда болмаса, жүргізбеуі керек. (EN 60335)
- Аэрогриль мен қуат сымын 8 жасқа толмаған балалардың қолы жетпейтін жерде сақтаңыз. (EN 60335)
- Қауіпсіздігіне жауапты адамның қадағалауынсыз немесе құрылғыны пайдалану нұсқауларынсыз, іс-қимыл және ақыл-ой қабілеті шектеулі, сезу қабілеті төмен, сондай-ақ білімі мен тәжірибесі аз адамдар (соның ішінде балалар) бұл құрылғыны қолданбауы керек. (IEC 60335)
Балалар құрылғымен ойнамауына көз жеткізу үшін қадағалауда болуы керек. (IEC 60335)
- Қуат сымы зақымдалған немесе үзілген болса, қауіп төнбеу үшін оны өндіруші немесе сатудан кейінгі қызмет көрсету бөлімі ауыстыруы тиіс.
- Аэрогриль жұмыс істеп тұрғанда, қолжетімді беттің температурасы көтерілуі мүмкін.
- Аэрогриль пайдаланылып тұрғанда беті оңай қызады.
- Аэрогрильді сыртқы таймер немесе бөлек қашықтан басқару құралы арқылы басқаруға болмайды.
- Аэрогрильдің қалыпты жылу таратуына әсер етпеу үшін пайдалану кезінде оның ауа кірісі мен шығысын, сондай-ақ жылу тарату тесігін жаппаңыз.
- Кез келген кәсіби оқымаған техниктер аэрогриль сымдарын өзгертпеуі керек.
- Себетті, қуыруға арналған табақты немесе грильді қыздыру үшін көмірді немесе басқа ұқсас отын көздерін пайдаланбаңыз.

- Себетті индукциялық пеш немесе газ плитасы сияқты басқа жылу көздеріне қоймаңыз.
- Электр тогының соғу қаупін болдырмау үшін қуат сымын су қолмен қоспаңыз немесе ажыратпаңыз.
- Қосылымы бос немесе байланысы нашар қуат сымын пайдаланбаңыз.
- Қуат сымына зақым келтірмеу үшін қуат сымының өткір заттар арқылы өтуіне жол бермеңіз.
- Аэрогрилді кез келген заттарды, әсіресе жанғыш, жарылғыш немесе коррозияға қауіпті заттарды сақтау үшін пайдаланбаңыз.
- Қуат сымын қатты қыспаңыз, майыстырмаңыз, бұрамаңыз немесе оның өзегін жарып алмас немесе сындырмас үшін үстіне ауыр заттарды қоймаңыз.
- Аэрогрил қалыпты жұмыс істемесе немесе дұрыс жұмыс істемесе, оны пайдалануды дереу тоқтатыңыз және қуат көзінен ажыратыңыз.
- Себет орнында болмаса, аэрогрилді іске қосу мүмкін емес.
- Күйіп қалмас үшін себетті пайдалану кезінде немесе одан кейін бірден қолыңызбен ұстамаңыз.
- Балалардың тұншығудан болатын жазатайым оқиғаларды болдырмау үшін пленка мен қаптамаға жақындауына немесе онымен ойнауына жол бермеңіз.
- Тағамды пісірерде орау үшін пластикалық ыдыстарды немесе қағаз орауыш материалдарын пайдаланбаңыз.
- Зақымдануды немесе дұрыс жұмыс істемеуді болдырмау үшін бұл аэрогрилді құлатпаңыз немесе қатты заттарға соқтырмаңыз.
- Электр тогының соғуын немесе жарақаттануды болдырмау үшін аэрогрилдің кез келген саңылауларына түйреуіштерді, сымдарды немесе басқа заттарды салмаңыз.
- Өндіруші ұсынбаған қосалқы құралдарды пайдаланбаңыз.
- Бұл өнімнің қалыпты жұмыс биіктігі диапазоны 0–2000 метр.
- Қолдану кезінде ауа шығысы мен басқа құрылғылар арасында 30 см немесе одан да көп қашықтықты сақтаңыз.
- Қолдану кезінде аэрогрилді жылжытпаңыз немесе шайқамаңыз.

- Қауіпті тудырмау үшін қауіпсіздік қосқышына бөгде заттарды салмаңыз.
- Аэрогрилді ас үй шкафына және т.б. қойғанда, оның жақсы желдетілуін қамтамасыз етіңіз.
- Аэрогрилді тазалау немесе жөндеу алдында оны розеткадан ажыратуды ұмытпаңыз.
- Өнімге зақым келтірмеу немесе жазатайым оқиғаларды болдырмау үшін бұл өнімді тегіс, ыстыққа төзімді бетте пайдалану керек.
- Аэрогрилдің силикон бөліктері этанолмен немесе құрамында 50%-дан астам спирті бар ерітінділермен жанаспайтынына көз жеткізіңіз.
- Электр тогының соғуын немесе басқа да қауіп төнбеу үшін аэрогрил қосылған розетканың жақсы жерге тұйықталғанына көз жеткізіңіз.
- Өрт шығу қаупін және басқа ықтимал қауіптерді болдырмау үшін тек 16 А номиналды тогы бар жерге тұйықталған электр розеткасын пайдаланыңыз.
- Қоректендіру сымы зақымдалған болса, қауіптің алдын алу үшін, оны өндіруші, оның қызмет агенті немесе сол сияқты кәсіби мамандар алмастыруы тиіс.
- Тек тұрмыстық пайдалануға арналған.
- Бұл құрылғы тұрмыстық және ұқсас қолданбаларда пайдалануға арналған, мысалы:
 - дүкендердегі, кеңселердегі және басқа жұмыс орталарындағы қызметкерлердің асханаларында;
 - ферма қожалықтарында;
 - қонақ үйлердегі, мотельдердегі және басқа тұрғын үй типіндегі орталардағы клиенттердің тарапынан;
 - пансион типіндегі орталарда.



АБАЙ БОЛЫҢЫЗ: Ыстық беттер.

Өнімге шолу

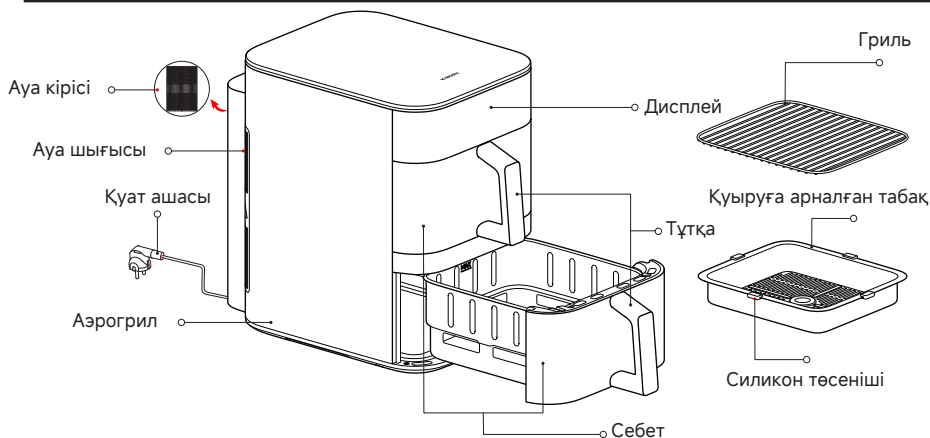

Пайдаланушы нұсқаулығындағы өнім, қосалқы құралдар мен пайдаланушы интерфейсінің суреттері тек анықтамалық мақсатта берілген. Нақты өнім мен функциялар өнімнің кеңейтімдеріне байланысты өзгеруі мүмкін.

1. Қуыруға арналған табақтағы силикон төсеніштері жоғары температураға төзімді, тағамға жарамды материалдан жасалған. Олар қуыруға арналған табақтарының жиектерінің себеттер жабынына сызат түсуіне жол бермейді және қуыруға арналған табақтарының тұрақты болуына көмектеседі. Силикон төсеніштерін алып тастамаңыз.
2. Тым кішкентай ингредиенттер грильде қолдануға жарамайды. Ингредиенттер грильдегі саңылаулардан т үсіп кетпейтініне көз жеткізіңіз.

Басқару панелі

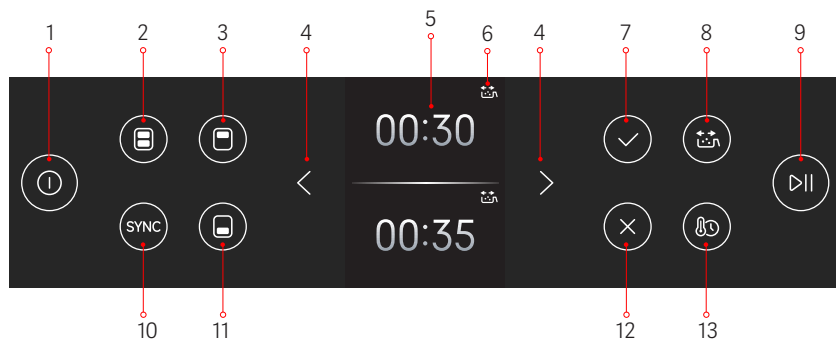

1. Қосу/Өшіру түймесі
2. Екі себет түймесі
3. Үстіңгі себет түймесі
4. Сол/Оң реттеу түймелері
5. Дисплей
6. Тағамды аударыстыру көрсеткіші
7. Растау түймесі
8. Тағамды аударыстыру туралы еске салу түймесі
9. Бастау/Тоқтату түймесі
10. SYNC түймесі
11. Төменгі себет түймесі
12. Бас тарту түймесі
13. Уақыт/Температура түймесі

Қалай пайдалануға болады

Қуат сымын жалғаңыз және бастапқы күйге кіру үшін қосу/өшіру түймесін басыңыз.

Ескертулер: 1. Бастапқы қуатқа қосылғанда қосу/өшіру түймесін басыңыз, сонда дисплей жанады. 2 секундтан кейін тіл таңдау интерфейсі пайда болады. Тілді таңдау үшін Сол/Оң реттеу түймелерін пайдаланыңыз, одан кейін растау түймесін басыңыз. Сіз Wi-Fi растау экранына кіресіз; Wi-Fi қосылымының куту күйіне кіру үшін растау түймесін қайта басыңыз, онда қосылым көрсеткіші жыпылықтайды. Сәтті қосылғаннан кейін себетті таңдау экранына өту үшін растау түймесін басыңыз.

2. Аэрогриль бірінші рет қолданғанда шамалы иіс шығаруы мүмкін. Иісті кетіру үшін аэрогрильді бос себеттермен максималды температурада (230°C) 5 минут бойы іске қосу ұсынылады. Аэрогрильдің бос себеттермен жұмыс істеу кезінде аздаған ақ түтін немесе иіс шығаруы қалыпты жағдай.

Бастапқы күй

Қуат сымын жалғаңыз және аэрогрильді қуатқа қосу және себетті таңдау экранына кіру үшін қосу/өшіру түймесін басыңыз.





Өшіру

Кез келген күйде қосу/өшіру түймесін басу өшірулі режиміне өткізеді.

Wi-Fi орнату

- Wi-Fi қалпына келтіру:
 - ① Wi-Fi экранында Wi-Fi қалпына келтіру режиміне өту үшін растау түймесін басыңыз. Wi-Fi қалпына келтіру үшін растау түймесін қайта басыңыз немесе Wi-Fi қалпына келтіруден шығу үшін бас тарту түймесін басыңыз.
 - ② Wi-Fi қосылғанда және аэрогриль жұмыс істемей тұрғанда, Wi-Fi қалпына келтіру үшін екі себет түймесін 7 секунд бойы басып тұрыңыз.
- Wi-Fi қосу/өшіру:
 - ① Wi-Fi қосулы/өшірулі болғанда және аэрогриль жұмыс істемей тұрғанда, Wi-Fi өшіру/қосу үшін үстіңгі себет түймесін 5 секунд бойы басып тұрыңыз.
 - ② Wi-Fi параметрлер мәзірінің астындағы Wi-Fi параметрлері арқылы да қосуға/өшіруге болады.

Wi-Fi күйінің көрсеткіші

			
Жылдам қосылым күтілуде...	Ажыратылғаннан кейін қайта қосылуда...	Сәтті қосылды	Жаңартуда...
Wi-Fi көрсеткіші баяу жыпылықтайды	Wi-Fi көрсеткіші жылдам жыпылықтайды	Wi-Fi көрсеткіші қосулы болып қалады	Wi-Fi көрсеткіші жылдам жыпылықтайды

Ескерту: аэрогриль 30 минут бойы Wi-Fi желісіне қосылмаса, Wi-Fi көрсеткіші өшеді.

Микробағдарламаны жаңарту

Xiaomi Home қолданбасы арқылы микробағдарламаны жаңарту кезінде дисплейде «Жаңартуда...» көрсетіледі. Жаңарту аяқталғаннан кейін аэрогриль автоматты түрде қайта іске қосылады.

Ескерту: Xiaomi Home қолданбасы микробағдарламаны төмендегілерден басқа барлық күйлерде жаңарта алады: 1. Қуат ажыратылған; 2. Құрылғы өшірулі, немесе 3. Wi-Fi ажыратылған.

Микробағдарламаны жаңарту орындалып жатқанда, басқа әрекеттерді орындау мүмкін емес.

Xiaomi Home қолданбасымен байланыстыру

Бұл өнім Xiaomi Home қолданбасымен жұмыс істейді. Құрылғыңызды басқару және басқа смарт үй құрылғыларымен әрекеттесу үшін Xiaomi Home қолданбасын пайдаланыңыз.



© 2024 Xiaomi

- Қолданбаны жүктеп алу және орнату үшін осы QR кодын сканерлеңіз. Егер қолданба әлдеқашан орнатылған болса, сіз қосылым параметрлері бетіне қайта бағытталасыз. Болмаса жүктеп алу және орнату үшін қолданбалар дүкенінен «Xiaomi Home» деп іздеңіз.
- Xiaomi Home қолданбасын ашып, жоғарғы оң жақ бұрыштағы «+» түймесін түртіңіз, содан кейін құрылғыны қосу үшін нұсқауларды орындаңыз. Ескерту: қолданба нұсқасы жаңартылған болуы мүмкін, қолданбаның ағымдағы нұсқасына негізделген нұсқауларды орындаңыз.

Пісіру

Дайындықтар

Ингредиенттерді пісіру алдында жеке қалауыңызға қарай маринадтауға болады.

Ескерту: себет жабынына зақым келтірмеу үшін тоқаш сияқты құрамында натрий гидроксиді бар тағамдарды пісірмеңіз.

Пісіруді бастау

1. Пісіруді бастау

① Аэрогрильді тұрақты, тегіс жерге қойыңыз және оның айналасында дұрыс ауа айналымын қамтамасыз етіңіз.

② Қуыруға арналған табақты себеттің түбіне қойып, рецептте ұсынылған ингредиенттер мөлшерін пайдаланып, дайындаған тағамды табаққа салыңыз.

Ескерту: себеттерді тамақпен шамадан тыс толтыру ішіндегі ыстық ауа айналымына әсер етуі мүмкін, бұл біркелкі қыздыруды болдырмайды. Қажетті нәтижеге жету үшін тағамның мөлшерін және пісіру уақытын қажетінше реттеңіз.

③ Себеттерді аэрогрильге толығымен итеріңіз.

④ Грильге арналған нұсқаулар

Грильді үстіңгі және төменгі себеттерде де пайдалануға болады. Қуыруға арналған табаққа тағамды қойғаннан кейін грильді пайдалану тағамның қосымша қабатын қосуға мүмкіндік береді. Бірдей немесе әртүрлі тағамдарды әртүрлі қабаттарда пісіруге болады.

2. Бір себетте пісіру

① Үстіңгі/төменгі себет параметрлеріне қол жеткізу үшін үстіңгі себет/төменгі себет түймесін басыңыз.

② Себетті таңдағаннан кейін рецепттер арасында ауысу үшін Сол/Оң реттеу түймелерін басыңыз. Қажетті рецептті таңдау үшін растау түймесін басыңыз.

③ Рецепт таңдалғаннан кейін дисплейде әдепкі пісіру уақыты мен температурасы көрсетіледі. Сол/Оң реттеу түймелерін пайдаланып бұл мәндерді реттеңіз, одан кейін растау үшін растау түймесін басыңыз.

④ Пісіру басталғаннан кейін рецепттерді ауыстыра алмайсыз. Рецептті өзгерту үшін ағымдағы пісіру процесінен шығып, жаңасын орнату үшін бастапқы күйге оралыңыз.

⑤ Пісіру кідірілгеннен кейін 10 минут ішінде ешқандай әрекет болмаса, пісіру автоматты түрде аяқталады.

3. Екі себетте пісіру

• Екі себетте де бірдей рецепт пісіру

① Екі себетте пісіру параметрлеріне қол жеткізу үшін екі себет түймесін басыңыз.

Қажетті рецепт пен пісіру параметрлерін таңдау үшін Сол/Оң реттеу түймелерін басыңыз. Орнатқаннан кейін бірдей рецепт пен параметрлерді пайдаланып екі себетте де пісіруді бастау үшін бастау/тоқтату түймесін басыңыз.

② Кез келген себетке арналған кез келген параметр өзгертілсе, аэрогриль екі себет режимінен шығады.

Ескерту: екі себет режимінен шыққаннан кейін, екі себеттің де параметрлері бірдей мәндерге қалпына келтірілсе де, оны қайта қосу мүмкін емес.

• Екі себетте де әртүрлі рецепттерді пісіру

Бір себетті таңдап, пісіру параметрлерін орнатыңыз. Содан кейін басқа себетті

таңдап, оның параметрлерін орнатыңыз. Екі себетте де бір уақытта пісіруді бастау үшін бастау/тоқтату түймесін басыңыз.

4. SYNC функциясына арналған нұсқаулар

- Екі себетке де пісіру параметрлерін орнатқаннан кейін SYNC түймесін басыңыз. Пісіру уақыты ұзағырақ себет пісіруді бірінші бастайды. Оның қалған пісіру уақыты күту режиміндегі себеттің жалпы әзірлеу уақытына тең болғанда, екінші себет пісіруді бастайды және екі себет те бір уақытта пісіруді аяқтайды.
- SYNC функциясы қосылу болып пісіргенде, синхрондалған пісіру басталмай тұрып, SYNC түймесін басу арқылы оны өшіруге болады, және күту режиміндегі себет бірден пісіруді бастайды.
- Бірінші себет пісіруді бастағаннан кейін бірінші минут ішінде екінші себетті орнату арқылы SYNC функциясын қосуға болады. Екінші себетке параметрлерді орнатқаннан кейін пісіруді бастау үшін бастау/тоқтату түймесін басыңыз. Пісіру уақыты ұзағырақ себет пісіруді бірінші бастайды, ал екіншісі күтеді. SYNC функциясын өшіру үшін осы кезеңде SYNC түймесін басуға болады.

Ескерту: SYNC функциясын пісіру басталғаннан кейін бір минут ішінде қосуға болады. Егер екі себет те пісіріп жатқан болса, SYNC функциясын қосу үшін бір себетті кідірту керек.

5. Пісіру кезінде себетті алу

- Пісіру кезінде кез келген себет немесе екі себет те алынса, аэрогриль пісіру процесін тоқтатады.
- Егер екі себет те аэрогрильге он минут ішінде қайта қойылса, пісіруді бастаған себет пісіруді жалғастырады, ал күтудегі себет күтуді жалғастырады.
- Егер екі себет те аэрогрильге 10 минуттан кейін және 20 минут ішінде қайта қойылса, пісіруді бастаған себет пісіруді тоқтатады, ал күтудегі себет пісіруді бастайды.
- Кез келген себет (немесе екеуі де) аэрогрильдің сыртында 20 минуттан артық қалса, пісіру екеуі үшін де автоматты түрде тоқтатылады.

АБАЙ БОЛЫҢЫЗ:

- Себеттерді алған кезде себеттер мен олардың ішкі қуысы қатты ыстық болуы мүмкін, сондықтан күйіп қалмас үшін оларға қол тигізбеңіз.
- Себеттерді алып тастағаннан кейін пісіру процесіне әсер етпеу үшін оларды тез арада аэрогрильге салыңыз.

6. Уақыт пен температураны реттеу диапазоны

- Температураны 40°C және 230°C аралығында реттеуге болады; уақытты 1 минуттан 8 сағатқа дейін орнатуға болады.
- Пісіру уақытын Сол/Оң реттеу түймелері арқылы реттеуге болады. Реттелетін уақыт диапазоны 60 минут немесе одан көп болғанда, қысқа басу уақытты 1 минутқа арттырады немесе азайтады, ал ұзақ басу уақытты 30 минутқа арттырады немесе азайтады. Реттелетін уақыт диапазоны 60 минуттан аз болғанда, қысқа басу уақытты 1 минутқа арттырады немесе азайтады, ал ұзақ басу уақытты 10 минутқа арттырады немесе азайтады.
- Пісіру температурасын Сол/Оң реттеу түймелері арқылы реттеуге болады. Қысқа басу температураны 5°C жоғарылатады немесе төмендетеді, ал ұзақ басу температураны 10°C жоғарылатады немесе азайтады.
- Рецепт бойынша пісіру режимінде уақыт пен температура параметрлерін реттеу немесе өзгерту кезінде: пісіру температурасы 80°C жоғары болса (230°C дейін), пісіру уақытын 1 сағатқа дейін орнатуға болады; пісіру температурасы 80°C немесе одан төмен болса, пісіру уақытын 8 сағатқа дейін орнатуға болады. Пісіру уақыты 1 сағат немесе одан аз болса, пісіру температурасын 40°C және 230°C аралығында орнатуға болады; пісіру уақыты 1 мен 8 сағат аралығында болса, пісіру температурасын максимум 80°C орнатуға болады.

7. Тағамды аударыстыру туралы еске салуды қосу/өшіру

- Пісіру алдында тағамды аударыстыру туралы еске салуды тағамды аударыстыру туралы еске салу түймесін басу арқылы қосуға/өшіруге болады.

- Тағамды аударыстыру туралы еске салу фри, тауық сирағы, стейк, көкөністер, қуырылған балық және екі қабатты пісіру рецептері үшін әдепкі бойынша қосылады және оны тағамды аударыстыру туралы еске салу түймесін басу арқылы өшіруге болады.
- Тағамды аударыстыру туралы еске салу қолмен режимінде және қайта қыздыру үшін әдепкі бойынша өшіріледі және оны тағамды аударыстыру туралы еске салу түймесін басу арқылы қосуға болады.
- Тамақты аударыстыру туралы еске салу пицца, торт және кептірілген жемістер үшін қолжетімді емес.
- Тағамды аударыстыру туралы еске салу әдепкі бойынша бұлттық/арнаулы рецепттер үшін өшіріледі және оны қолданбада қосуға болады. Пісіру уақыты 8 минут немесе одан аз болса, тағамды аударыстыру туралы еске салуды қосуға болмайды.
- Тамақты аударыстыру уақыты келгенде, тағамды аударыстыру көрсеткіші жыпылықтайды және қоңырау қатарынан екі рет, үш рет дыбыстық сигнал береді. Пісіру үздіксіз жалғасады. Себетті алып, тағамды аударыстырғаннан кейін тағамды аударыстыру көрсеткіші сөнеді. (Егер көрсеткіш жанып тұрса, тағамды аударыстыру туралы еске салу қайталанатын.)

Жылы ұстау функциясы

- Жылы ұстау функциясы әдепкі бойынша қосылады. Параметрлер > Термостат параметрлері тармағына өтіп, растау түймесін басу арқылы оны қосуға немесе өшіруге болады.
- Жылы ұстау ұзақтығы 80°C температурада 30 минут. Жылы ұстау функциясын пайдаланатын рецепттер пісіргеннен кейін автоматты түрде жылы ұстау режиміне өтеді. Жылы ұстау режимінен шығу үшін бас тарту түймесін басыңыз.

Ескерту: жылы ұстау функциясы пісіруден кейін жылы ұстау қосылғанда және пісіру температурасы 80°C немесе одан жоғары болғанда ғана іске қосылады. Әйтпесе, аэрогриль пісіру аяқталғаннан кейін пісіру аяқталған экранды бірден көрсетеді.

- Жылы ұстау режимі өшірулі болса, желдеткіш жылуды тарату үшін пісіруден кейін 30 секунд бойы жұмысын жалғастырады. Процесті тоқтату мүмкін емес және себетті ортасында алу салқындату процесін автоматты түрде тоқтатады.

Бұлтты рецепт режимі

Xiaomi Home қолданбасы арқылы бұлтты рецептті таңдап, орындаған кезде пісіруді дереу бастауға немесе пісіруді жоспарлау үшін жоспарлау функциясын орнатуға болады. Қалған жоспарланған уақыт қажетті пісіру уақытына сәйкес келген кезде бұлтты рецепт пісіруді бастайды.

АБАЙ БОЛҒЫЗ: Бұлтты рецептер келесі жағдайларда орындалмайды:

- ① Қуат ажыратылған; ② Wi-Fi ажыратылған; ③ Пісіру/жоспарлау/жылы ұстау режимдері; ④ Себет алынған.

Қате туралы хабарлар

Аэрогриль ақауды немесе қатені анықтағанда, дисплейде үш дыбыстық сигналмен бірге қате коды көрсетіледі. Содан кейін аэрогриль жұмысын тоқтатады. Шешімдер үшін осы нұсқаулықтың Ақаулықтарды жою бөлімін қараңыз.

Тазалау және техникалық қызмет көрсету

Аэрогрильді тазалау және техникалық қызмет көрсету алдында қуат сымын ажыратыңыз және жалғастырмас бұрын оның қауіпсіз температураға дейін суығанын күтіңіз. Аэрогрильді тазалау кезінде себетті аэрогрильден алыңыз.

- **Аэрогриль беті:**

Аэрогриль бетін құрғақ, жұмсақ шүберекпен немесе бейтарап тазалауға арналған жуғыш затпен суланған губкамен сүртуге болады.

- **Қуыс:**

Аэрогриль ішіндегі дақтарды кетіру үшін оның бетіне ыстық суда сұйылтылған жуғыш заттың лайықты мөлшерін жағып, оны 10 минуттай қалдырыңыз, содан кейін жуғыш заттың қалдықтарын сүрту үшін суға малынған жұмсақ губканы пайдаланыңыз.

- **Себет:**

Аэрогрильді әр қолданғаннан кейін тазалаңыз. Аэрогриль себеті қапталған, сондықтан оны тазалау үшін болат жүнді немесе басқа абразивті тазалағыш материалдарды пайдаланбаңыз, себебі олар жабынды зақымдауы мүмкін.

- **Қуыруға арналған табақ және гриль:**

Оны тазалау үшін бейтарап жуғыш затпен суланған жұмсақ мақта матаны немесе губканы пайдаланыңыз, содан кейін жуғыш заттың қалдықтарын сүрту үшін сумен сулаңыз.

Ескерту: Қуыруға арналған табақ пен грильді бөліп алып, тазалау үшін ыдыс жуғыш машинаға қоюға болады; себетті суда жууға болады немесе ыдыс жуғышта тазалауға болады; бірақ аэрогрильді суда жууға да, ыдыс жуғышта тазалауға да болмайды.

Тазалау сақтық шаралары

- Аэрогрильді пайдаланғаннан кейін, қуат ашасын уақытында ажыратыңыз. Аэрогрильді от көзінің жанына қоймаңыз және оны суға батырмаңыз. Аэрогрильдің беті тырнап алмас үшін оның үстіне қуат ашасын тікелей қоймаңыз.
- Тазалау және техникалық қызмет көрсету аэрогриль суығаннан кейін ғана орындалуы керек.
- Ешқандай коррозиялық немесе абразивті тазалау материалдарын немесе жуғыш заттарды қолданбаңыз.

Ескерту: Аэрогрильді үнемі тазалау және техникалық қызмет көрсету оның қызмет ету мерзімін ұзартуға көмектеседі.

Ақаулықтарды жою

Мәселелер	Ықтимал себептері	Шешімдер
Аэрогриль жұмыс істемейді.	Аэрогриль қуат көзіне қосылмаған.	Қуат сымын жерге тұйықталған электр розеткасына қосыңыз.
	Себет орнына итерілмеген.	Себетті шығарып, орнына қайта итеріңіз.
Дисплейде NTC қысқа тұйықталуы көрсетіледі	Сенсорда қысқа тұйықталу бар.	Сатудан кейінгі қызмет көрсету тобына хабарласыңыз.
Дисплейде NTC ажыратылғаны көрсетіледі	Сенсорда үзілген тізбек бар.	Сатудан кейінгі қызмет көрсету тобына хабарласыңыз.
Дисплейде AD үлгісі чипінің ақауы көрсетіледі	AD үлгісі чипінің ақауы	Сатудан кейінгі қызмет көрсету тобына хабарласыңыз.
Желдеткіш айналмайды.	Желдеткіш қалақшасы кептеліп қалды.	Сатудан кейінгі қызмет көрсету тобына хабарласыңыз.
	Мотор зақымдалған немесе басқа компоненттерде тізбек үзілген.	Сатудан кейінгі қызмет көрсету тобына хабарласыңыз.

Ақ түтін шығып жатыр.	Майлы ингредиенттерді пісіру	Құрамында майы көп ингредиенттерді қуырған кезде түтін көп болады, бұл қалыпты жағдай.
	Аэрогрилде бұрынғы пісіру бағдарламасынан қалған май қалдықтары бар.	Әр пісіру бағдарламасынан кейін аэрогрилді тазалауды қамтамасыз етіңіз.
Себетті аэрогрилге қиындықсыз салу мүмкін емес.	Себетте тым көп ингредиенттер.	Себеттегі ингредиенттер максималды белгіден аспауы керек.
	Себет дұрыс салынбаған.	Себетті дұрыс салыңыз.
Жоспарлау функциясы сұралғандай жұмыс істемейді.	Жоспарланған уақыт тым қысқа.	Жоспарланған уақыт пісіру уақытынан қысқа.
Wi-Fi қосылу мүмкін емес.	Xiaomi Home қолданбасы соңғы нұсқасы емес.	Xiaomi Home қолданбасын соңғы нұсқаға жаңартыңыз.
	Wi-Fi сигналы әлсіз.	Сигнал жеткілікті күшті орынға жылжытыңыз.
Аэрогрилді қосу мүмкін емес	Wi-Fi қосылу мүмкін емес.	Wi-Fi қалыпты қосылғанын тексеріңіз немесе қайта қосылу үшін Wi-Fi желісін қалпына келтіріңіз.

Техникалық қызмет көрсету бойынша кеңестер

- Аэрогрилді тек кәсіби оқытылған және білікті техниктер жөндеуі керек.
- Басқалар ауыр зардаптарды болдырмау үшін аэрогрил рұқсатсыз жөндеуге болмайды.
- Аэрогрил дұрыс жұмыс істемесе, сатудан кейінгі қызмет көрсету тобына хабарласпас бұрын Ақаулықтарды жою бөлімін қараңыз.
- Мәселе шешілмесе, оны ажырату үшін қуат сымын ажыратып, сатудан кейінгі қызмет көрсету тобына хабарласыңыз.

Пісіру бойынша ұсыныстар

* Тізімделген ингредиенттер бір себетке арналған. Екі себетте пісірген кезде, бірдей температура мен уақытты пайдалана отырып, ингредиенттердің мөлшерін екі есе көбейтіңіз.

Ингредиенттер (жібітілген)	Пісіру аймағы	Ингредиенттердің ұсынылатын мөлшері	Температура	Ұсынылатын пісіру уақыты
Фри 1/4"	Бір себет	400–500 г	200°C	22–24 минут
Тауық сирағы	Бір себет	3–5 дана	180°C	27–29 минут
Стейк	Бір себет	150–200 г	230°C	14–16 минут
Балық	Бір себет	300–400 г	230°C	13–16 минут
Көкөністер	Бір себет	300–400 г	180°C	9–11 минут
Пицца	Бір себет	7" (шамамен 200 г)	160°C	14–16 минут
Торт	Бір себет	5–6	150°C	14–16 минут
Кептірілген жемістер	Бір себет	70–80 г	60°C	5 сағат

Ингредиенттер (жібітілген)	Пісіру аймағы		Ингредиенттердің ұсынылатын мөлшері	Температура	Ұсынылатын пісіру уақыты
Ұсынылатын комбинация 1	Бір себет	Үстіңгі себет	Тауықтың төс еті: 300–400 г	180°C	23–25 минут
		Төменгі себет	Картоп кесектері: 350–400 г		
Ұсынылатын комбинация 2	Бір себет	Үстіңгі себет	Тауық сирағы: 200–300 г	180°C	15–17 минут
		Төменгі себет	Брокколи: 300–400 г		
Ұсынылатын комбинация 3	Бір себет	Үстіңгі себет	Ақсерке: 150–200 г	180°C	13–14 минут
		Төменгі себет	Спаржа: 150–200 г		
Ұсынылатын комбинация 4	Бір себет	Үстіңгі себет	Стейк: 150–200 г	200°C	15–17 минут
		Төменгі себет	Спаржа: 150–200 г		
Ұсынылатын комбинация 5	Бір себет	Үстіңгі себет	Сүйексіз шошқа еті: 250–300 г	180°C	18–20 минут
		Төменгі себет	Брюссель өскіндері: 300–400 г		

Ескертулер:

- Екі қабатты рецепттер бір себет ішінде тігінен жиналған қабаттарда бір уақытта екі түрлі тағамды пісіру үшін грильді пайдалануды талап етеді.
- Мұздатылған ет үшін пісіру алдында оны толығымен еріту ұсынылады.
- Жақсырақ нәтиже алу үшін тағамды аударыстыру туралы еске салуды қосыңыз. Тым жеңіл ингредиенттерді пайдаланбауға тырысыңыз, себебі олар пісіру кезінде қалқып кетуі немесе айналуы мүмкін.

Техникалық сипаттамалар

Аты: Пеш (Аэрогрил)	Сыйымдылығы: 12 Л	
Модель: MAF-DS1201	Номиналды жиілігі: 50–60 Гц	Таза салмағы: 10,0 кг
Номиналды қуаты: 2800 Вт	Номиналды кернеуі: 220–240 В~	Жалпы салмағы: 12,0 кг
Шығыс қуаты: < 20 дБм	Бума өлшемдері: 520 × 335 × 457 мм	
Жұмыс температурасы: -10°C және 40°C аралығы	Жұмыс жиілігі: 2412–2472 МГц	
Сақтау температурасы: -10°C және 40°C аралығы	Сақтаудың салыстырмалы ылғалдылығы: 30–75%	
Сымсыз қосылу мүмкіндігі: Wi-Fi IEEE 802.11 b/g/n 2,4 ГГц	Қызмет ету мерзімі: 2 жыл	
Bluetooth жұмыс жиілігі: 2402–2480 МГц		

Қалыпты пайдалану кезінде аэрогрилден кемінде 20 см қашықтықта ұстаңыз.



Осымен Xiaomi Communications Co., Ltd. компаниясы Пеш (Аэрогрил) MAF-DS1201 радиожабдығының 2014/53/EO директивасына сәйкес келетінін мәлімдейді. EO сәйкестік декларациясының толық мәтіні мына интернет мекенжайында қолжетімді: <https://www.mi.com/global/support/terms/declaration/>



Осы таңбамен белгіленген барлық өнімдер электрлік және электрондық жабдық қалдығы болып табылады (WEEE 2012/19/EO директивасына сәйкес) және сұрыпталмаған тұрмыстық қалдықтармен араласпауы керек. Оның орнына өзіңіздің қалдық жабдығыңызды үкімет немесе жергілікті билік тағайындаған электрлік және электрондық жабдық қалдықтарын қайта өңдеуге арналған арнайы жинау орнына тапсыру арқылы адам денсаулығы мен ортаны қорғауыңыз керек. Дұрыс кәдеге жарату және қайта өңдеу қоршаған ортаға және адам денсаулығына ықтимал теріс салдарын алдын алуға көмектеседі. Осындай жинау орындарының орналасқан жері мен шарттары туралы қосымша ақпарат алу үшін орнатушыға немесе жергілікті билік органдарына хабарласыңыз.

Қуат тұтыну

Күту режимі: ≤ 0,5 Вт

Күйді көрсетіп тұратын күту режимі: ≤ 0,8 Вт

Желілік күту режимі: ≤ 2,0 Вт

Шартты енгізу уақыты

Желілік күту режимі: ≤ 20 мин

Өндіруші: Xiaomi Communications Co., Ltd.

Мекенжайы: #019, 9th Floor, Building 6, 33 Xi'erqi Middle Road, Haidian District, Beijing, 100085, China

Қосымша ақпарат алу үшін www.mi.com сайтына өтіңіз

Пайдаланушы нұсқаулығының нұсқасы: V1.0

Pozorno pročitajte ovaj priručnik prije uporabe i zadržite ga za buduću referencu.
Ovaj proizvod je samo za kućnu uporabu.

Sigurnosne upute

Kako biste bili sigurni i minimizirali rizik od osobne ozljede ili oštećenja imovine, molimo uzmite u obzir i pratite sljedeće mjere opreza.

- Ovaj uređaj smiju koristiti djeca u dobi od osam i više godina te osobe sa smanjenim tjelesnim, osjetilnim ili mentalnim sposobnostima ili s nedostatkom iskustva i znanja ako to čine pod nadzorom ili su dobile upute za uporabu uređaja na siguran način, te razumiju moguće opasnosti. Djeca se ne smiju igrati s uređajem. Djeca ne smiju čistiti niti provoditi radnje održavanja osim ako su starija od 8 godina i pod nadzorom odraslih. (EN 60335)
- Molimo da fritezu na topli zrak i kabel za napajanje držite dalje od dohvata djece mlađe od osam godina. (EN 60335)
- Ovaj uređaj ne smiju upotrebljavati osobe (uključujući djecu) sa smanjenim fizičkim, osjetilnim ili mentalnim sposobnostima ili nedostatkom iskustva i znanja, osim ako osobe odgovorne za njihovu sigurnost ne nadziru njihovu upotrebu ili su im dale upute o upotrebi uređaja. (IEC 60335) Djecu treba nadzirati kako bi se osiguralo da se ne igraju s aparatom. (IEC 60335)
- Ako se kabel za napajanje ošteti ili slomi njega mora zamijeniti proizvođač ili odjel za usluge nakon prodaje kako bi se izbjegle opasnosti.
- Temperatura pristupačnih površina može rasti dok friteza na topli zrak radi.
- Površina se lako zagrije dok se friteza na topli zrak koristi.
- Friteza na topli zrak ne smije se koristiti s vanjskim mjeriteljem vremena ili odvojenim daljinskim upravljačem.
- Nemojte blokirati ulaz i ispust zraka za fritezu na topli zrak niti otvore za disipaciju topline tijekom uporabe jer biste time onemogućili normalno širenje topline.
- Bilo tko tko nije profesionalno obučen tehničar ne bi smio mijenjati unutarnje ožičenje friteze na topli zrak.
- Nemojte koristiti drveni ugljen ili druge slične izvore goriva kako biste zagrijali košaru, ploču za prženje ili roštilj.
- Nemojte košaru stavljati na bilo koje druge izvore toplote kao što je indukcijska pećnica ili pećnica na plin.

- Nemojte uključivati niti isključivati kabel za napajanje vlažnim rukama kako biste izbjegli opasnost od strujnog udara.
- Nemojte koristiti kabel za napajanje s labavom konekcijom ili lošim kontaktom.
- Nemojte dopustiti da kabel za napajanje prelazi preko oštrih predmeta kako biste izbjegli njegovo oštećenje.
- Nemojte koristiti fritezu na topli zrak za pohranu bilo kakvih predmeta, posebice ne zapaljivih, eksplozivnih ili korozivnih predmeta.
- Nemojte pretjerano stiskati, savijati, uvrtati ili stavljati teške predmete na kabel za napajanje kako biste spriječili da se njegova jezgra izloži ili slomi.
- Odmah prekinite s uporabom friteze na topli zrak i isključite ju iz napajanja ako ne radi normalno ili radi loše.
- Friteza na topli zrak ne može se pokrenuti bez košare na mjestu.
- Nemojte izravno dodirivati košaru rukama tijekom uporabe ili odmah nakon nje kako biste izbjegli opekline.
- Nemojte dozvoliti djeci da se približavaju prijanjućem omotu i pakiranju ili da se igraju s njima zbog mogućnosti gušenja.
- Nemojte koristiti nikakve plastične alate ili obični papir za umotavanje hrane koju ćete pripremati.
- Nemojte ispustiti ovu fritezu na topli zrak ili njome udarati od tvrde predmete kako biste izbjegli oštećenja ili kvarove.
- Nemojte umetati igle, žice ili druge predmete u bilo koji otvor friteze na topli zrak kako biste izbjegli strujni udar ili ozljedu.
- Nemojte koristiti nikakav pribor kojeg ne preporuča proizvođač.
- Normalan radni opseg nadmorske visine za ovaj proizvod je 0–2000 metara.
- Držite na udaljenosti od 30 cm ili više između izlaza zraka i drugih uređaja tijekom uporabe.
- Nemojte pomicati ili tresti fritezu na topli zrak tijekom uporabe.
- Nemojte umetati bilo kakve strane predmete u sigurnosnu sklopku kako biste izbjegli bilo kakve opasnosti.
- Kada stavljate fritezu na topli zrak u kuhinjski ormarić itd. molimo osigurajte da ima dobru ventilaciju.

- Obvezno odspojite fritezu na topli zrak iz napajanja prije njenog čišćenja ili popravki.
- Ovaj proizvod se mora koristiti na ravnoj površini, otpornoj na toplotu kako bi se izbjegla oštećenja na proizvodu ili nesreće.
- Pazite da silikonski dijelovi friteze na topli zrak ne dođu u kontakt s etanolom ili otopinama koje sadrže alkohol više od 50 %.
- Molimo osigurajte da je strujna utičnica u koju je uključena friteza na topli zrak dobro uzemljena kako biste izbjegli strujni udar ili druge opasnosti.
- Koristite samo uzemljenu strujnu utičnicu nazivne struje 16 A kako biste izbjegli rizik od požara i drugih potencijalnih opasnosti.
- Ako je kabel napajanja oštećen, mora ga zamijeniti proizvođač, servisni agent ili osobe sličnih kvalifikacija kako bi se izbjegla opasnost.
- Samo za kućnu uporabu.
- Uređaj je namijenjen da se koristi u kućanstvu kao i za slične primjene poput:
 - kuhinjskih prostora za osoblje u prodavaonicama, uredima i drugim radnim okruženjima;
 - seoskih kuća;
 - onih od strane klijenata u hotelima, motelima i drugim okruženjima rezidencijalnog tipa;
 - mjesta za prenoćište i doručak.



OPREZ: vruće površine.

Pregled proizvoda

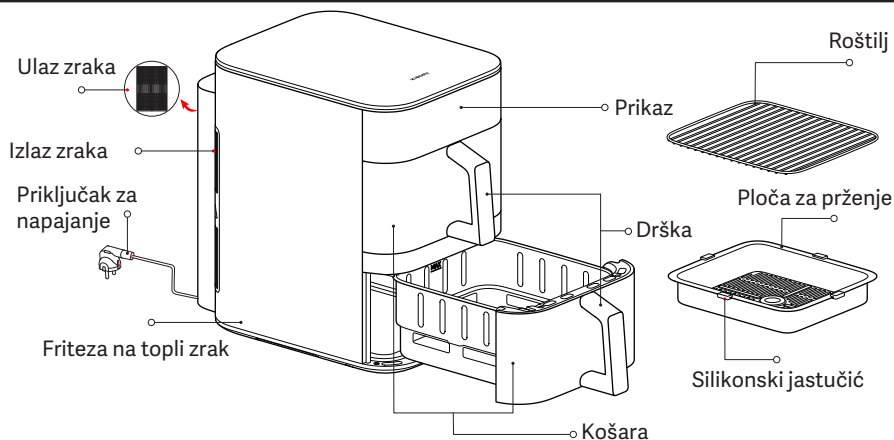

Ilustracije proizvoda, dodatne opreme i korisničkog sučelja u korisničkom priručniku služe samo u svrhu reference. Stvarni proizvod i funkcije mogu se razlikovati zbog poboljšanja proizvoda.

1. Silikonski jastučići na ploči za prženje napravljeni su od materijala prilagođenog za hranu i otpornog na visoke temperature. Oni mogu spriječiti da rubovi ploče za prženje izgube premaz košare i kako bi se poboljšala stabilnost ploče za prženje. Nemojte uklanjati silikonske jastučiće.
2. Sastojci su premali i nisu pogodni za uporabu na roštilju. Molimo pazite da sastojci ne padnu kroz otvore u roštilju.

Kontrolna ploča

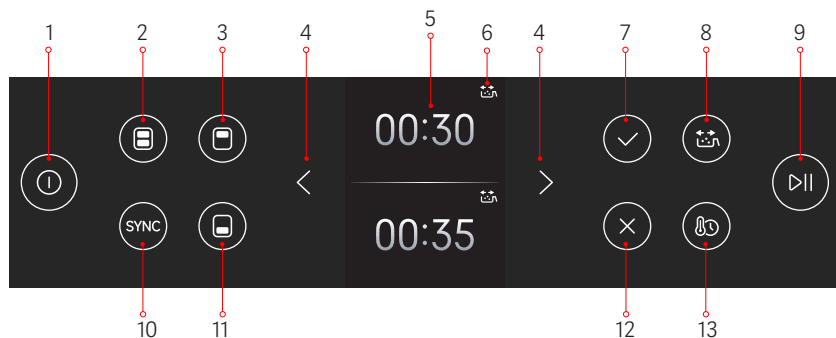

1. Gumb za UKLJUČIVANJE/ISKLJUČIVANJE
2. Gumb za dvostruku košaru
3. Gumb gornje košare
4. Gumbi za podešavanje Lijevo/Desno
5. Prikaz
6. Indikator za prevrtanje hrane
7. Gumb za potvrdu
8. Gumb za podsjetnik za prevrtanje hrane
9. Gumb za pokretanje/zaustavljanje
10. Gumb SYNC
11. Gumb za donju košaru
12. Gumb za otkazivanje
13. Gumb za vrijeme/temperaturu

Način uporabe

Priključite kabel za napajanje i pritisnite gumb za uključivanje/isključivanje za ulazak u početni status.

Napomene: 1. Nakon početnog uključivanja, pritisnite gumb za uključivanje/isključivanje i prikaz će zasvijetliti. Nakon dvije sekunde, pojavit će se sučelje za odabir jezika. Koristite gumb za podešavanje Lijevo/Desno za odabir svog jezika, a zatim pritisnite gumb za potvrdu. Ući ćete u zaslon za potvrdu Wi-Fi; pritisnite ponovo gumb za potvrdu za ulaz u status čekanja na povezivanje Wi-Fi gdje će indikator povezivanja treperiti. Kada se uspijete povezati, pritisnite gumb za potvrdu kako biste pristupili zaslonu za odabir košare.

2. Friteza na topli zrak može emitirati blagi miris prigodom prve uporabe. Preporuča se pokrenuti fritezu na topli zrak s praznim košarama na maksimalnoj temperaturi (230 °C) na pet minuta za uklanjanje mirisa. Normalno je da friteza na topli zrak emitira malu količinu bijelog dima ili neki miris dok radi s praznim košarama.

Početno stanje

Priključite kabel za napajanje i pritisnite gumb za uključivanje/isključivanje za uključivanje friteze na topli zrak i ulazak u zaslon za odabir košare.

Isključivanje

Pritiskom na gumb za uključivanje/isključivanje u bilo kojem stanju ući ćete u način rada isključeno.

Postavljanje Wi-Fi





• Ponovno postavljanje Wi-Fi:

- ① Kada ste otvorili zaslon Wi-Fi, pritisnite gumb za potvrdu za ulazak u način resetiranja Wi-Fi. Pritisnite ponovo gumb za potvrdu za resetiranje Wi-Fi ili pritisnite gumb za otkazivanje za izlazak iz resetiranja Wi-Fi.
- ② Kada je Wi-Fi omogućena i kada je friteza na topli zrak u stanju mirovanja, pritisnite i držite gumb za dvostruku košaru sedam sekundi za resetiranje Wi-Fi.

• Omogućavanje/onemogućavanje Wi-Fi:

- ① Kada je Wi-Fi uključena/isključena i kada je friteza na topli zrak u stanju mirovanja, pritisnite i držite gumb gornje košare na pet sekundi za omogućavanje/onemogućavanje Wi-Fi.
- ② Wi-Fi može se, također, omogućiti/onemogućiti putem postavki Wi-Fi pod izbornikom postavki.

Indikator za status Wi-Fi

			
Čekanje na brzo povezivanje...	Ponovno povezivanje nakon odspajanja...	Uspješno je povezano	Ažuriranje...
Indikator Wi-Fi treperi polako	Indikator Wi-Fi treperi brzo	Indikator Wi-Fi ostaje uključen	Indikator Wi-Fi treperi brzo

Napomena: ako se friteza na topli zrak ne poveže na Wi-Fi 30 minuta, indikator Wi-Fi će se isključiti.

Ažuriranje firmvera

Tijekom ažuriranja firmvera putem aplikacije Xiaomi Home, na prikazu će se pojaviti „Ažuriranje...“. Kada se ažuriranje završi, friteza na topli zrak će se automatski ponovo pokrenuti.

Napomena: aplikacija Xiaomi Home će moći ažurirati firmver u svim stanjima osim sljedećeg: 1. Napajanje je odspojeno; 2.

Uređaj je isključen, ili 3. Prekinuta Wi-Fi mreža.

Nikakve druge radnje ne mogu se obaviti kada je ažuriranje firmvera u tijeku.

Povezivanje s aplikacijom Xiaomi Home

Ovaj proizvod radi s aplikacijom Xiaomi Home. Koristite se aplikacijom Xiaomi Home za upravljanje uređajem i interakciju s drugim uređajima za pametni dom.



- Skenirajte QR kod kako biste preuzeli i instalirali aplikaciju. Ako je aplikacija već instalirana, bit ćete preusmjereni na stranicu za postavljanje veze. Aplikaciju „Xiaomi Home“ možete potražiti i u trgovini aplikacijama kako biste je preuzeli i instalirali.
- Otvorite aplikaciju Xiaomi Home, dodirnite „+“ u gornjem desnom kutu i zatim slijedite upute kako biste dodali svoj uređaj.

Napomena: Verzija aplikacije možda je ažurirana – slijedite upute na temelju trenutne verzije aplikacije.

Priprema hrane

Pripreme

Sastojci se mogu marinirati prema vašim osobnim preferencijama prije pripreme hrane.

Napomena: nemojte pripremati hranu koja sadrži natrijev hidroksid, poput pereca, kako biste spriječili oštećenje premaza košare.

Počnite s pripremom hrane

1. Počnite s pripremom hrane

① Postavite fritezu na topli zrak na stabilnu, ravnu površinu i osigurajte ispravnu cirkulaciju zraka oko nje.

② Postavite ploču za prženje na dno košare i na nju stavite pripremljenu hranu na ploču uporabom količine sastojaka koja je preporučana u receptu.

Napomena: prepunjavanje košara hranom može loše utjecati na cirkuliranje vrućeg zraka unutra što bi moglo spriječiti ravnomjerno grijanje. Podesite količine hrane i vrijeme pripreme po potrebi kako biste postigli željene rezultate.

③ Košare potpuno gurnite u fritezu na topli zrak.

④ Upute za roštilj

Roštilj se može koristiti i u gornjoj i u donjoj košari. Dodatni sloj sastojaka može se staviti pomoću roštilja nakon što se hrana stavi na ploču za prženje. Možete pripremati istu ili različitu hranu na različitim slojevima.

2. Priprema u jednoj košari

① Pritisnite gumb za gornju/donju košaru za pristup postavkama gornje/donje košare.

② Nakon odabira košare, pritisnite gumb za podešavanje Lijevo/Desno za pregled recepta. Pritisnite gumb za potvrdu za odabir svog željenog recepta.

③ Kada ste odabrali recept, prikaz će pokazati zadano vrijeme i temperaturu pripreme. Podesite ove vrijednosti uporabom gumba za podešavanje Lijevo/Desno a zatim pritisnite gumb za potvrdu radi potvrde.

④ Ne možete prebaciti recepte kada priprema počne. Za promjenu recepta izađite iz trenutnog postupka pripreme i vratite se na početno stanje za postavljanje novog.

⑤ Priprema će se automatski završiti ako nema radnje u roku od deset minuta nakon pauziranja pripreme.

3. Priprema s obje košare

• Priprema istog recepta u obje košare

① Pritisnite gumb za dvostruku košaru za pristup postavkama za pripremu s obje košare. Pritisnite gumb za podešavanje Lijevo/Desno kako biste odabrali željeni recept i parametre pripreme. Kada se postavi, pritisnite gumb za pokretanje/zaustavljanje za početak pripreme u obje košare uporabom istog recepta i parametara.

② Friteza na topli zrak će izaći iz načina dvostruke košare ako izmijenite bilo koji parametar za bilo koju od košara.

Napomena: kada izađete iz načina dvostruke košare, on se ne može ponovo aktivirati čak i ako su parametri obje košare resetirani na iste vrijednosti.

• Priprema različitih recepta u obje košare

Odaberite jednu košaru i postavite parametre pripreme. Zatim odaberite drugu košaru i postavite njene parametre. Pritisnite gumb za pokretanje/zaustavljanje u obje košare istodobno.

4. Upute za funkciju SYNC

- Pritisnite gumb SYNC nakon postavljanja parametara pripreme za obje košare. Košara s duljim vremenom pripreme će prva početi s pripremom. Kada njeno vrijeme pripreme postane jednako vremenu pripreme košare koja je u stanju pripravnosti, druga košara će početi s pripremom i obje košare će završiti s pripremom istodobno.
- Kada je omogućena priprema s funkcijom SYNC, možete ju onemogućiti pritiskom na gumb SYNC prije nego počne sinkronizirana priprema, a košara u stanju pripravnosti će odmah početi s pripremom.
- Funkciju SYNC možete omogućiti postavljanjem druge košare u roku od prve minute nakon što prva košara počne s pripremom. Nakon postavljanja parametara za drugu košaru, pritisnite gumb za pokretanje/zaustavljanje za početak pripreme. Košara s duljim vremenom pripreme će prva početi s pripremom, dok druga čeka. Možete pritisnuti gumb SYNC u ovoj fazi za onemogućavanje funkcije SYNC.

Napomena: funkcija SYNC može se omogućiti unutar jedne minute nakon početka pripreme hrane. Ako obje košare već pripremaju hranu, jedna košara mora biti pauzirana prije nego što možete omogućiti funkciju SYNC.

5. Uklanjanje košare tijekom pripreme hrane

- Ako uklonite bilo koju od dvije košare tijekom pripreme hrane, friteza na topli zrak će zaustaviti postupak pripreme hrane.
- Ako se obje košare vrate u fritezu na topli zrak u roku od deset minuta, košara s kojom trenutačno pripremate hranu nastaviti će s pripremom dok će košara u stanju pripravnosti nastaviti biti u tom stanju.
- Ako se obje košare vrate u fritezu na topli zrak nakon 10 minuta, a u roku manje od 20 minuta, košara s kojom trenutačno pripremate hranu izaći će iz načina pripreme hrane dok će košara u stanju pripravnosti početi s pripremom hrane.
- Ako jedna (ili obje) košare ostanu izvan friteze na topli zrak dulje od 20 minuta, priprema hrane će se automatski zaustaviti za obje.

OPREZ:

- Kada uklanjate košare, košare i šupljina u kojoj se nalaze mogu biti veoma vrući, stoga ih nemojte dodirivati kako biste izbjegli opekline.
- Nakon što uklonite košare, brzo ih vratite u fritezu na topli zrak kako biste izbjegli da to utječe na postupak pripreme.

6. Raspon podešavanja vremena i temperature

- Temperatura se može podesiti između 40 °C i 230 °C; vrijeme se može postaviti između jedne minute i osam sati.
- Vrijeme pripreme se može postaviti uporabom gumba za podešavanje Lijevo/Desno. Kada je postavljeni opseg vremena 60 minuta ili više, kratkim pritiskom vrijeme će se povećati ili smanjiti za jedan minut, a dugim pritiskom će se povećati ili smanjiti za 30 minuta. Kada je postavljeni opseg vremena kraći od 60 minuta, kratkim pritiskom vrijeme će se povećati ili smanjiti za jedan minut, a dugim pritiskom će se povećati ili smanjiti za deset minuta.
- Temperatura pripreme se može postaviti uporabom gumba za podešavanje Lijevo/Desno. Kratkim pritiskom temperatura se povećava ili smanjuje za 5 °C, a dugim pritiskom temperatura se povećava ili smanjuje za 10 °C.
- Kada podešavate ili mijenjate postavke vremena i temperature u načinu pripreme recepta: ako je temperatura pripreme iznad 80 °C (do 230 °C), vrijeme pripreme može se postaviti za do jednog sata; ako je temperatura pripreme 80 °C ili ispod, vrijeme pripreme može se postaviti na do 8 sati. Kada je vrijeme pripreme hrane 1 sat ili manje, temperatura pripreme može se postaviti između 40 °C i 230 °C; kada je vrijeme pripreme hrane između 1 sata i 8 sati, temperatura pripreme može se podesiti na najviše 80 °C.

7. Uključivanje/isključivanje podsjetnika za prevrtanje hrane

- Podsjetnik za prevrtanje hrane može se uključiti/isključiti prije pripreme pritiskom na gumb za podsjetnik za prevrtanje hrane.

- Podsjetnik za prevrtanje hrane omogućen je prema zadanim postavkama za pomfrit, pileći batak, odrezak, povrće, pečenu ribu i recepte za pripremu s dvostrukim slojem, a može se onemogućiti pritiskom na gumb za podsjetnik za prevrtanje hrane.
- Podsjetnik za prevrtanje hrane isključen je prema zadanim postavkama u ručnom načinu rada i podgrijavanju, a možete ga uključiti pritiskom na gumb za podsjetnik za prevrtanje hrane.
- Podsjetnik za prevrtanje hrane nije raspoloživ za pizzu, kolače i suho voće.
- Podsjetnik za prevrtanje hrane je zadano onemogućen za recepte oblaka/prilagođene recepte i može se omogućiti u aplikaciji. Podsjetnik za prevrtanje hrane ne može se omogućiti ako je vrijeme pripreme hrane kraće od 8 minuta.
- Kada je vrijeme za prevrtanje hrane, indikator za prevrtanje hrane će treptati, a zujalica će se oglasiti dva, tri puta zaredom. Priprema hrane se nastavlja bez prekida. Nakon što izvadite košaru i okrenete hranu, indikator za prevrtanje hrane će se isključiti. (Ako indikator ostane upaljen, podsjetnik za prevrtanje hrane će se ponoviti.)

Funkcija održavanja toplote

- Značajka održavanja toplote omogućena je zadano. Možete ju omogućiti ili onemogućiti navigiranjem do Postavke > Postavke termostata i pritiskom na gumb za potvrdu.
- Trajanje funkcije održavanja toplote je 30 minuta na 80 °C. Recepti koji koriste funkciju održavanja toplote automatski će ući u način održavanja toplote nakon pripreme. Pritisnite gumb za otkazivanje za izlazak iz načina održavanja toplote.

Napomena: funkcija održavanja toplote će se aktivirati samo nakon pripreme kada je održavanje toplote omogućeno i kada je temperatura pripreme postavljena na 80 °C ili više. Inače će friteza na topli zrak odmah prikazati zaslon za završenu pripremu nakon što se priprema završi.

- Kada je način održavanja toplote isključen, ventilator će nastaviti s radom 30 sekundi nakon pripreme radi širenja toplote. Ovaj postupak se ne može otkazati i uklanjanje košare na pola postupka automatski će zaustaviti postupak hlađenja.

Način recepta oblaka

Kada birate i izvršavate recept oblaka putem aplikacije Xiaomi Home možete odmah početi s pripremom ili postaviti funkciju rasporeda za stavljanje pripreme u raspored. Recept za oblak će početi s pripremom kada preostalo vrijeme po rasporedu bude isto kao i traženo vrijeme pripreme.

OPREZ: recepti za oblak ne mogu se izvršiti u sljedećim stanjima:

- ① Napajanje je odspojeno; ② Prekinuta Wi-Fi mreža; ③ Načini pripreme/po rasporedu/održavanje toplote; ④ Košara je uklonjena.

Poruke o pogrešci

Kada friteza na topli zrak otkrije kvar ili pogrešku, na prikazu će se prikazati kod pogreške praćen s tri zvučna signala, Tada će friteza na topli zrak prestati raditi. Molimo pogledajte dio Otklanjanje poteškoća u ovom priručniku za rješenja.

Čišćenje i održavanje

Odspojite kabel za napajanje prije čišćenja i održavanja friteze na topli zrak i sačekajte da se ona ohladi na sigurnu temperaturu prije nego nastavite. Molimo uklonite košaru iz friteze na topli zrak kada ju čistite.

- Površina friteze na topli zrak:
površina friteze na topli zrak može se obrisati suhom, mekom krpom ili spužvom navlaženom neutralnim deterdžentom za čišćenje.
- Unutrašnjost:
za uklanjanje mrlja iz unutarnjeg dijela friteze na topli zrak nanosite na njenu površinu odgovarajuću količinu deterdženta razrijeđenog u vrućoj vodi i ostavite ga oko deset minuta, zatim koristite meku spužvu namočenu u vodu kako biste obrisali ostatke deterdženta.
- Košara:
očistite fritezu na topli zrak nakon svake uporabe. Košara friteze na topli zrak ima premaz tako da ne smijete koristiti nikakvu čeličnu vunu ili druge abrazivne materijale za čišćenje jer oni mogu oštetiti premaz.
- Ploča za prženje i roštilj:
za čišćenje koristite meku, pamučnu krpnu ili spužvu namočenu u neutralni deterdžent a zatim ju navlažite vodom kako biste obrisali ostatke deterdženta.

Napomena: ploča za prženje i roštilj mogu se odvojiti i staviti u perilicu posuđa; košare se mogu prati u vodi ili u perilici posuđa; međutim, friteza na topli zrak ne smije se prati ni u vodi niti u perilici posuđa.

Mjere opreza za čišćenje

- Nakon uporabe friteze na topli zrak, molimo na vrijeme isključite priključak za napajanje. Nemojte postavljati fritezu na topli zrak u blizini izvora vatre i nemojte ju uranjati u vodu. Nemojte priključak za napajanje stavljati izravno na fritezu na topli zrak kako biste spriječili da priključak izgrebe njenu površinu.
- Čišćenje i održavanje treba se obavljati tek nakon što se friteza na topli zrak ohladi.
- Nemojte koristiti nikakve korozivne ili grube materijale ili deterdžente.

Napomena: redovito čišćenje i održavanje friteze na topli zrak produžit će njeno trajanje.

Otklanjanje poteškoća

Problemi	Mogući uzrok	Rješenja
Friteza na topli zrak ne radi.	Friteza na topli zrak nije povezana na napajanje.	Priključite kabel za napajanje u uzemljenu strujnu utičnicu.
	Košara nije gurnuta na mjesto.	Izvucite košaru i vratite ju na mjesto.
Prikaz pokazuje da je NTC pod kratkim spojem	Na osjetniku se desio kratki spoj.	Kontaktirajte tim službe za usluge nakon prodaje.
Prikaz pokazuje da je NTC odspojen.	Osjetnik ima slomljen krug.	Kontaktirajte tim službe za usluge nakon prodaje.
Prikaz pokazuje kvar čipa za uzorkovanje AD-a	Kvar čipa za uzorkovanje AD-a	Kontaktirajte tim službe za usluge nakon prodaje.
	Lopatica ventilatora se zaglavila.	Kontaktirajte tim službe za usluge nakon prodaje.
Ventilator se ne rotira.	Motor je oštećen ili druge komponente imaju slomljen krug.	Kontaktirajte tim službe za usluge nakon prodaje.

Izlazi bijeli dim.	Pripremate masne sastojke	Kada pržite sastojke koji sadrže više masnoće bit će mnogo dima što je normalno.
	U fritezi na topli zrak i dalje se nalaze ostaci od prethodnog programa pripreme.	Obavezno očistite fritezu na topli zrak nakon svakog programa pripreme hrane.
Ne mogu lako umetnuti košaru u fritezu na topli zrak.	Previše sastojaka u košari	Sastojci u košari ne smiju prelaziti oznaku maksimalno.
	Košara nije ispravno umetnuta.	Ispravno umetnite košaru.
Funkcija stavljanja u raspored ne radi kako bi trebalo.	Vrijeme stavljeno u raspored je prekratko.	Vrijeme stavljeno u raspored kraće je od vremena pripreme.
Nije moguće povezati Wi-Fi.	Aplikacija Xiaomi Home nije najnovija inačica.	Ažurirajte inačicu aplikacije Xiaomi Home na najnoviju.
	Signal Wi-Fi je slab.	Pomjerite se do mjesta gdje je signal dovoljno jak.
Fritezu na topli zrak nije moguće povezati	Nije moguće povezati Wi-Fi.	Provjerite je li Wi-Fi normalno povezana ili resetirajte Wi-Fi za ponovno povezivanje.

Savjeti o održavanju

- Fritezu na topli zrak smiju popravljati samo profesionalno obučeni tehničari.
- Drugi ju ne smiju popravljati bez dozvole kako bi se izbjegle ozbiljne posljedice.
- Kada friteza na topli zrak ne radi dobro, pogledajte dio Otklanjanje poteškoća prije nego kontaktirate tim za usluge nakon prodaje.
- Ako pogreška potraje, molimo odspojite kabel za napajanje za odspajanje i kontaktirajte tim službe za usluge nakon prodaje.

Preporuke za pripremu hrane

* Navedeni sastojci su za jednu košaru. Kada pripremate hranu s dvije košare, udvostručite sastojke uz uporabu istih vremena i temperature.

Sastojci (odmrznuto)	Zona pripreme hrane	Preporučene količine sastojaka	Temperatura	Preporučano vrijeme pripreme hrane
Prženi krumpirići 1/4"	Jedna košara	400–500 g	200 °C	22–24 minute
Pileći batak	Jedna košara	3–5 komada	180 °C	27–29 minute
Odrezak	Jedna košara	150–200 g	230 °C	14–16 minute
Riba	Jedna košara	300–400 g	230 °C	13–16 minute
Povrće	Jedna košara	300–400 g	180 °C	9–11 minute
Pizza	Jedna košara	7" (cca. 200 g)	160 °C	14–16 minute
Kolač	Jedna košara	5–6	150 °C	14–16 minute
Suho voće	Jedna košara	70–80 g	60 °C	5 sati

Sastojci (odmrznuto)	Zona pripreme hrane	Preporučene količine sastojaka	Temperatura	Preporučano vrijeme pripreme hrane
Preporučana kombinacija 1	Jedna košara	Gornja košara	180 °C	23–25 minute
		Donja košara		
Preporučana kombinacija 2	Jedna košara	Gornja košara	180 °C	15–17 minute
		Donja košara		
Preporučana kombinacija 3	Jedna košara	Gornja košara	180 °C	13–14 minute
		Donja košara		
Preporučana kombinacija 4	Jedna košara	Gornja košara	200 °C	15–17 minute
		Donja košara		
Preporučana kombinacija 5	Jedna košara	Gornja košara	180 °C	18–20 minute
		Donja košara		

Napomene:

- Recepti s dva sloja zahtijevaju uporabu roštilja za istodobnu pripremu dvije različite vrste hrane u okomito složenim slojevima u istoj košari.
- Za smrznuto meso, preporuča se da ga se prije pripreme potpuno odmrzne.
- Za bolje rezultate, omogućite podsjetnik za prevrtanje hrane. Izbjegavajte uporabu previše laganih sastojaka jer oni mogu plutati ili se okretati tijekom pripreme.

Specifikacije

Ime: Pećnica (friteza na topli zrak)	Kapacitet: 12 L	
Model: MAF-DS1201	Nazivna frekvencija: 50–60 Hz	Neto masa: 10,0 kg
Nazivna snaga: 2800 W	Nazivni napon: 220–240 V~	Bruto masa: 12,0 kg
Izlazna snaga: < 20 dBm	Dimenzije pakiranja: 520 × 335 × 457 mm	
Radna temperatura: od –10 °C do 40 °C	Radna frekvencija: 2412–2472 MHz	
Bežična povezivost: Wi-Fi IEEE 802.11 b/g/n 2,4 GHz	Radna frekvencija Bluetootha: 2402–2480 MHz	

Držite najmanje 20 cm od friteze na topli zrak tijekom normalne uporabe.



Ovime Xiaomi Communications Co., Ltd. izjavljuje da je radijska oprema tipa Pećnica (friteza na topli zrak) MAF-DS1201 u skladu s Direktivom 2014/53/EU. Puni tekst Izjave o sukladnosti za EU dostupan je na sljedećoj internetskoj adresi: <https://www.mi.com/global/support/terms/declaration/>



Svi proizvodi s ovim simbolom smatraju se otpadnom električnom i elektroničkom opremom (WEEE u skladu s Direktivom 2012/19/EU) i ne smiju se miješati s nerazvrstanim kućanskim otpadom. Ljudsko zdravlje i okoliš potrebno je zaštititi odlaganjem otpadne opreme na odlagalište namijenjeno prikupljanju i recikliranju otpadne električne i elektroničke opreme koje je odredilo državno ili lokalno nadležno tijelo. Propisno rukovanje i recikliranje pridonosi sprječavanju potencijalnih negativnih posljedica za okoliš i ljudsko zdravlje. Obratite se instalateru ili lokalnim nadležnim tijelima za dodatne informacije o lokaciji i uvjetima i odredbama tih odlagališta.

Potrošnja energije

Način rada Stanje pripravnosti: ≤ 0,5 W

Stanje pripravnosti s prikazom statusa: ≤ 0,8 W

Način rada Stanje pripravnosti na mreži: ≤ 2,0 W

Vrijeme do ulaska u stanje

Način rada Stanje pripravnosti na mreži: ≤ 20 min

Proizvođač: Xiaomi Communications Co., Ltd.

Adresa: #019, 9th Floor, Building 6, 33 Xi'erqi Middle Road, Haidian District, Beijing, 100085, China

Detaljne informacije dostupne su na www.mi.com

Inačica korisničkog priručnika: V1.0

Pažljivo pročitajte ovo uputstvo pre upotrebe i sačuvajte ga ako vam ubuduće zatreba. Ovaj proizvod je namenjen samo za kućnu upotrebu.

Bezbednosna uputstva

Radi osiguranja vaše bezbednosti i smanjenja rizika od povreda ili materijalne štete, pridržavajte se sledećih bezbednosnih mera predostrožnosti.

- Ovaj aparat mogu da koriste deca starija od 8 godina i osobe sa smanjenim fizičkim, senzornim ili mentalnim sposobnostima, odnosno nedostatkom iskustva i znanja ukoliko su pod nadzorom ili su im data uputstva u vezi sa upotrebom aparata na bezbedan način i razumeju potencijalne opasnosti. Deca ne smeju da se igraju aparatom. Deca ne smeju da čiste ili održavaju uređaj, osim ako nisu starija od 8 godina i pod nadzorom. (EN 60335)
- Držite fritezu na vrući vazduh i kabl za napajanje van domašaja dece mlađe od 8 godina. (EN 60335)
- Ovaj aparat nije namenjen za upotrebu od strane osoba (uključujući decu) sa smanjenim fizičkim, senzornim ili mentalnim sposobnostima, odnosno nedostatkom iskustva i znanja, osim su pod nadzorom ili su im data uputstva o upotrebi uređaja od strane osobe odgovorne za njihovu bezbednost. (IEC 60335)
Decu treba nadzirati kako bi se osiguralo da se ne igraju sa aparatom. (IEC 60335)
- Ako je kabl za napajanje oštećen ili prekinut, mora ga zameniti proizvođač ili postprodajni servisni tim kako bi se izbegli bezbednosni rizici.
- Temperatura dostupne površine može rasti tokom rada friteze na vrući vazduh.
- Površina se blago zagreva tokom rada friteze na vrući vazduh.
- Fritezom na vrući vazduh se ne treba upravljati sa spoljnim tajmerom ili nezavisnim daljinskim upravljačem.
- Ne blokirajte ulaze i izlaze za vazduh friteze na vrući vazduh ili otvore za odvod toplote tokom rada kako ne biste ometali normalno odvođenje toplote.
- Tehničari koji nisu stručno obučeni ne smeju menjati unutrašnje ožičenje friteze na vrući vazduh.
- Ne koristite ćumur ili slična goriva za zagrevanje korpe, ploče za prženje ili roštilja.
- Ne stavljajte korpu na druge izvore toplote, kao što su indukzione ploče ili šporeti na gas.

- Nemojte uključivati ili isključivati kabl za napajanje mokrim rukama kako biste izbegli rizik od strujnog udara.
- Nemojte koristiti kabl za napajanje sa labavim spojem ili lošim kontaktom.
- Nemojte provlačiti kabl za napajanje kroz oštre predmete kako biste izbegli oštećenje kabla za napajanje.
- Nemojte koristiti fritezu na vrući vazduh za skladištenje predmeta, posebno zapaljivih, eksplozivnih ili korozivnih.
- Nemojte previše pritiskati, savijati, uvijati ili stavljati teške predmete na kabl za napajanje kako biste sprečili otkrivanje ili lomljenje njegovog jezgra.
- Odmah prekinite rad friteze na vrući vazduh i isključite kabl za napajanje ako friteza ne radi normalno ili dođe do kvara.
- Friteza na vrući vazduh se ne može koristiti bez postavljene korpe.
- Ne dodirujte korpu direktno rukama tokom ili neposredno nakon upotrebe kako biste sprečili da se opeku.
- Ne dozvolite deci da se približavaju providnoj foliji i ambalaži ili da se igraju sa njima kako biste izbegli gušenje.
- Ne koristite plastični pribor ili običan papir za umotavanje hrane tokom kuvanja.
- Ne ispuštajte fritezu na vrući vazduh i ne udarajte je o tvrde predmete kako biste izbegli oštećenje ili kvar.
- Ne ubacujte igle, žice ili druge predmete u otvore friteze na vrući vazduh kako biste izbegli strujni udar ili povrede.
- Ne koristite dodatnu opremu koju ne preporučuje proizvođač.
- Normalni opseg radne visine ovog proizvoda je 0–2000 metara.
- Održavajte rastojanje od 30 cm ili više između izlaza za vazduh i drugih uređaja tokom upotrebe.
- Ne pomerajte i ne tresite fritezu na vrući vazduh tokom upotrebe.
- Ne ubacujte nikakve strane predmete u sigurnosni prekidač kako biste izbegli opasnost.
- Ako fritezu na vrući vazduh stavljate u kuhinjski ormarić itd., vodite računa da bude dobro provetren.
- Pre čišćenja ili popravke friteze na vrući vazduh, obavezno je isključite iz struje.
- Ovaj proizvod mora da se koristi na ravnoj, toplotno otpornoj površini kako bi se izbeglo oštećenje proizvoda ili nezgode.

- Vodite računa da silikonski delovi friteze na vrući vazduh ne dođu u kontakt sa etanolom ili rastvorima koji sadrže više od 50% alkohola.
- Uverite se da je električna utičnica na koju je friteza na vrući vazduh povezana dobro uzemljena kako biste izbegli strujni udar ili druge bezbednosne opasnosti.
- Koristite samo uzemljenu električnu utičnicu sa nazivnom strujom od 16 A kako biste izbegli rizik od požara i druge potencijalne opasnosti.
- Ako je kabl za napajanje oštećen, mora ga zameniti proizvođač, njegov serviser ili slično kvalifikovano lice kako bi se izbegla opasnost.
- Samo za kućnu upotrebu.
- Ovaj uređaj je namenjen za upotrebu u domaćinstvima i sličnim primenama, kao što su:
 - područja za kuhinjska osoblja u prodavnicama, kancelarijama i drugim radnim okruženjima;
 - seoske kuće;
 - od strane klijenata u hotelima, motelima i drugim stambenim okruženjima;
 - okruženja tipa prenoćišta sa doručkom.



OPREZ: Vruće površine.

Pregled proizvoda

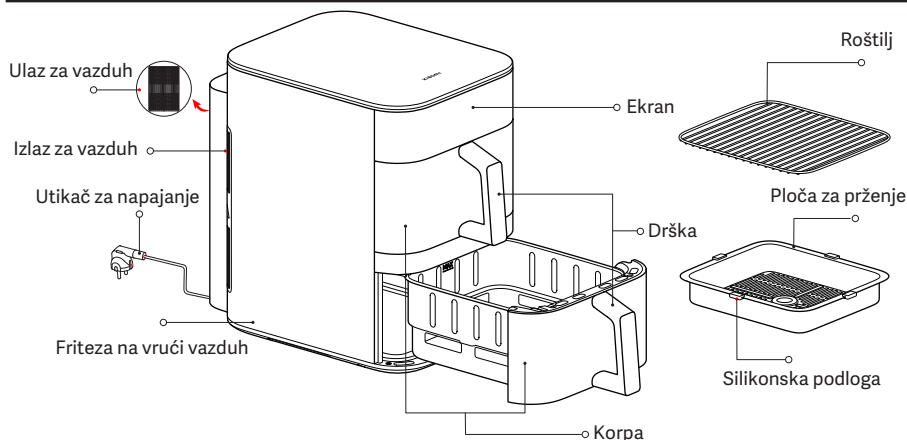

Slike proizvoda, dodatne opreme i korisničkog interfejsa u korisničkom priručniku su date samo kao ilustracija. Stvarni proizvod i funkcije mogu se razlikovati u zavisnosti od poboljšanja proizvoda.

1. Silikonske podloge na ploči za prženje su napravljene od materijala otpornog na visoke temperature, bezbednog za hranu. One mogu sprečiti da iverice ploče za prženje ogrebu premaz korpe i pomažu u sveobuhvatnoj stabilnosti ploče za prženje. Nemojte uklanjati silikonske podloge.
2. Sastojci koji su premali nisu pogodni za upotrebu na roštilju. Vodite računa da sastojci ne prolaze kroz otvore na roštilju.

Kontrolna tabla

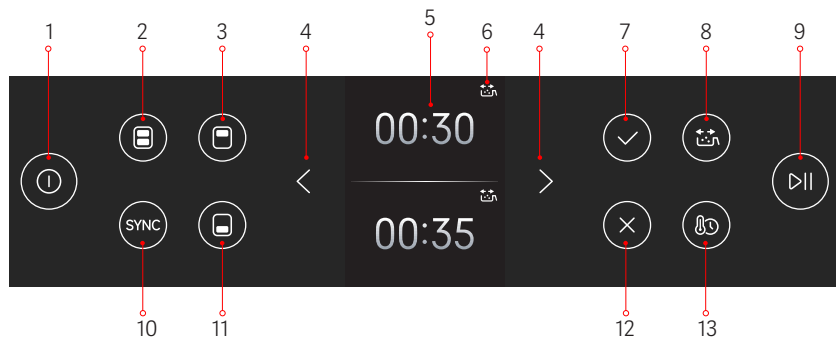

1. Dugme za uključivanje/isključivanje
2. Dugme za dve korpe
3. Dugme za gornju korpu
4. Dugmići za podešavanje levo/desno
5. Ekran
6. Indikator podsetnika za okretanje hrane
7. Dugme za potvrdu
8. Dugme podsetnika za okretanje hrane
9. Dugme za pokretanje/zaustavljanje
10. Dugme SYNC
11. Dugme za donju korpu
12. Dugme za otkazivanje
13. Dugme za vreme/temperaturu

Kako se koristi

Uključite kabl za napajanje i pritisnite dugme za uključivanje/isključivanje kako biste se vratili u početno stanje.

Napomene: 1. Prilikom prvog uključivanja, pritisnite dugme za uključivanje/isključivanje i ekran će se upaliti. Nakon 2 sekunde, pojavice se interfejs za izbor jezika. Koristite dugmiće za podešavanje levo/desno kako biste izabrali jezik, a zatim pritisnite dugme za potvrdu. Ući ćete na ekran za potvrdu Wi-Fi veze; ponovo pritisnite dugme za potvrdu za ulazak u stanje čekanja Wi-Fi veze, u kojem indikator veze treperi. Kada se veza uspešno uspostavi, pritisnite dugme za potvrdu za prelazak na ekran za izbor korpe.

2. Friteza na vrući vazduh može da emituje blagi miris prilikom prve upotrebe. Preporučuje se da friteza na vrući vazduh radi sa praznim korpama 5 minuta na maksimalnoj temperaturi (230 °C) kako bi se uklonio miris. Normalno je da friteza na vrući vazduh emituje malu količinu belog dima ili neprijatni miris tokom rada sa praznim korpama.

Početno stanje

Uključite kabl za napajanje i pritisnite dugme za uključivanje/isključivanje za uključivanje friteze na vrući vazduh i prikaz ekrana za izbor korpe.

Isključivanje

Pritiskom na dugme za uključivanje/isključivanje u bilo kom stanju aktiviraćete isključen režim.

Podešavanje Wi-Fi veze





- Resetovanje Wi-Fi veze:

- ① Na Wi-Fi ekranu pritisnite dugme za potvrdu kako biste ušli u režim resetovanja Wi-Fi veze. Ponovo pritisnite dugme za potvrdu za resetovanje Wi-Fi veze ili pritisnite dugme za otkazivanje za napuštanje procesa resetovanja Wi-Fi veze.
- ② Ako je Wi-Fi veza omogućena, a friteza na vrući vazduh je u stanju mirovanja, pritisnite i zadržite dugme za dve korpe 7 sekundi za resetovanje Wi-Fi veze.

- Omogućavanje/onemogućavanje Wi-Fi veze:

- ① Kada je Wi-Fi veza uključena/isključena, a friteza na vrući vazduh u stanju mirovanja, pritisnite i zadržite dugme za gornju korpu 5 sekundi kako biste aktivirali/deaktivirali Wi-Fi.
- ② Wi-Fi se takođe može aktivirati/deaktivirati putem podešavanja Wi-Fi mreže u meniju podešavanja.

Indikator statusa Wi-Fi mreže

			
Čekanje brze veze...	Ponovno uspostavljanje veze nakon prekida...	Veza je uspešno uspostavljena	Ažuriranje...
Wi-Fi indikator treperi sporo	Wi-Fi indikator treperi brzo	Wi-Fi indikator ostaje upaljen	Wi-Fi indikator treperi brzo

Napomena: Ako friteza na vrući vazduh ne uspostavi Wi-Fi vezu 30 minuta, Wi-Fi indikator se gasi.

Ažuriranje firmvera

Tokom ažuriranja firmvera putem Xiaomi Home aplikacije, na ekranu se prikazuje „Ažuriranje...“. Kada se ažuriranje završi, friteza na vrući vazduh će se automatski ponovo pokrenuti.

Napomena: Xiaomi Home aplikacija može ažurirati firmver u svim stanjima osim u sledećim: 1. Napajanje je isključeno iz struje; 2. Uređaj je isključen ili 3. Wi-Fi veza je prekinuta.

Nijedna druga radnja se ne može izvršiti tokom ažuriranja firmvera.

Povezivanje sa aplikacijom Xiaomi Home

Ovaj proizvod radi sa aplikacijom Xiaomi Home. Koristite aplikaciju Xiaomi Home za upravljanje uređajem i za interakciju sa drugim pametnim kućnim aparatima.



- Skenirajte QR kôd da biste preuzeli i instalirali aplikaciju. Ako je aplikacija već instalirana, bićete preusmereni na stranicu za uspostavljanje veze. Možete i da potražite „Xiaomi Home“ u prodavnici aplikacija da biste je preuzeli i instalirali.
- Otvorite aplikaciju Xiaomi Home, dodirnite „+“ u gornjem desnom uglu i pratite uputstva da biste dodali svoj uređaj.

Napomena: Verzija aplikacije je možda ažurirana, pratite uputstva zasnovana na aktuelnoj verziji aplikacije.

Kuvanje

Pripreme

Sastojci se mogu marinirati prema vašim ličnim željama pre kuvanja.

Napomena: Ne kuvajte hranu koja sadrži natrijum hidroksid, kao što su perece, kako biste izbegli oštećenje premaza korpe.

Započinjanje kuvanja

1. Započinjanje kuvanja

- ① Postavite fritezu na vrući vazduh na stabilnu, ravnu površinu i obezbedite dobru cirkulaciju vazduha oko nje.
- ② Postavite ploču za prženje na dno korpe i stavite pripremljenu hranu na ploču, koristeći količinu sastojaka preporučenu u receptu.

Napomena: Ako nepunite korpe hranom, cirkulacija vrućeg vazduha unutra može biti narušena, što može sprečiti ravnomerno zagrevanje. Podesite količinu hrane i vreme kuvanja po potrebi da biste postigli željene rezultate.

- ③ Umetnite korpe u potpunosti u fritezu na vrući vazduh.

- ④ Uputstva za roštiljanje

Roštilj se može koristiti i u gornjoj i u donjoj korpi. Kada stavite hranu na ploču za prženje, možete koristiti roštilj da dodate dodatni sloj hrane. Možete kuvati istu ili različitu hranu na različitim slojevima.

2. Kuvanje u jednoj korpi

- ① Pritisnite dugme za gornju/donju korpu kako biste pristupili podešavanjima za gornju i donju korpu.
- ② Kada izaberete korpu, pritisnite dugmiće za podešavanje levo/desno kako biste se kretali kroz recepte. Pritisnite dugme za potvrdu da biste izabrali željeni recept.
- ③ Čim izaberete recept, na ekranu se prikazuje podrazumevano vreme kuvanja i temperatura. Podesite ove vrednosti pomoću dugmića za podešavanje levo/desno, a zatim pritisnite dugme za potvrdu da biste potvrdili.
- ④ Čim proces kuvanja otpočne, više ne možete menjati recept. Za promenu recepta, zađite iz trenutnog procesa kuvanja i vratite se u početno stanje kako biste podesili novi recept.
- ⑤ Proces kuvanja se automatski završava ako se ne izvrši nikakva radnja u roku od 10 minuta nakon pauziranja procesa kuvanja.

3. Kuvanje u dve korpe

- Kuvanje istog recepta u obe korpe

- ① Pritisnite dugme za dve korpe kako biste pristupili podešavanjima za kuvanje u dve korpe. Pritisnite dugmiće za podešavanje levo/desno za odabir željenog recepta i parametara kuvanja. Nakon podešavanja, pritisnite dugme za pokretanje/zaustavljanje za započinjanje kuvanja u obe korpe sa istim receptom i parametrima.

- ② Friteza na vrući vazduh će izaći iz režima dve korpe ako se neki parametar promeni za bilo koju korpu.

Napomena: Kada izađete iz režima sa dve korpe, ne možete ga ponovo aktivirati, čak i ako se parametri obe korpe resetuju na iste vrednosti.

- Kuvanje različitih recepata u obe korpe

Izaberite jednu korpu i podesite parametre kuvanja. Potom izaberite drugu korpu i podesite njene parametre. Pritisnite dugme za pokretanje/zaustavljanje za istovremeno pokretanje procesa kuvanja u obe korpe.

4. Uputstva za funkciju SYNC

- Pritisnite dugme SYNC nakon što podesite parametre kuvanja za obe korpe. Korpa sa dužim vremenom kuvanja će prva započeti sa kuvanjem. Kada preostalo vreme kuvanja bude jednako ukupnom vremenu kuvanja korpe u stanju pripravnosti, druga korpa će započeti sa kuvanjem i obe korpe će završiti kuvanje istovremeno.
- Kada kuvate sa aktiviranom funkcijom SYNC, možete je onemogućiti pritiskom na dugme SYNC pre početka sinhronizovanog kuvanja i korpa u stanju pripravnosti će odmah započeti sa kuvanjem.
- Funkciju SYNC možete omogućiti podešavanjem druge korpe tokom prvog minuta nakon što prva korpa započne sa kuvanjem. Kada podesite parametre za drugu korpu, pritisnite dugme za pokretanje/zaustavljanje kako biste započeli proces kuvanja. Korpa sa dužim vremenom kuvanja će prva početi sa kuvanjem dok će druga korpa biti na čekanju. U ovoj fazi možete pritisnuti dugme SYNC za onemogućavanje funkcije SYNC.

Napomena: Funkcija SYNC se može omogućiti u roku od jednog minuta od započinjanja procesa kuvanja. Ako je kuvanje već aktivirano u obe korpe, jedna korpa mora biti pauzirana kako bi bilo moguće omogućiti funkciju SYNC.

5. Uklanjanje korpe tokom kuvanja

- Ako se jedna ili obe korpe uklone tokom kuvanja, friteza na vrući vazduh će pauzirati proces kuvanja.
- Ako se obe korpe vrate u fritezu na vrući vazduh u roku od deset minuta, korpa koja aktivno kuva će nastaviti sa kuvanjem, dok korpa u stanju pripravnosti nastavlja da čeka.
- Ako se obe korpe vrate u fritezu na vrući vazduh nakon 10 minuta i u roku od 20 minuta, korpa koja aktivno kuva će prestati sa kuvanjem, dok će korpa u stanju pripravnosti započeti kuvanje.
- Ako jedna korpa (ili obe) ostanu van friteze na vrući vazduh duže od 20 minuta, proces kuvanja za obe će se automatski otkazati.

MERE OPREZA:

- Prilikom vađenja korpi, korpe i njihova unutrašnja šupljina mogu biti veoma vrući. Stoga ih ne dodirujte da biste izbegli opekotine.
- Odmah nakon vađenja vratite korpe u fritezu na vrući vazduh kako ne biste ometali proces kuvanja.

6. Opseg podešavanja vremena i temperature

- Temperatura se može podesiti između 40 °C i 230 °C; vreme se može podesiti od 1 minuta do 8 sati.
- Vreme kuvanja se može podesiti pomoću dugmića za podešavanje levo/desno. Ako je podešeno vreme 60 minuta ili više, kratkim pritiskom produžićete ili skratiti vreme za 1 minuta, a pritiskom i držanjem produžićete ili skratiti vreme za 30 minuta. Ako je podešeno vreme manje od 60 minuta, kratkim pritiskom produžićete ili skratiti vreme za 1 minuta, a pritiskom i držanjem produžićete ili skratiti vreme za 10 minuta.
- Temperatura kuvanja može se podesiti pomoću dugmića za podešavanje levo/desno. Kratkim pritiskom povećava se ili smanjuje temperatura za 5 °C, a pritiskom i držanjem povećava se ili smanjuje temperatura za 10 °C.
- Prilikom podešavanja ili promene podešavanja vremena i temperature u režimu kuvanja po receptu: ako je temperatura kuvanja iznad 80 °C (do 230 °C), vreme kuvanja se može podesiti do 1 sata; ako je temperatura kuvanja 80 °C ili niža, vreme kuvanja se može podesiti do 8 sati. Sa vremenom kuvanja od 1 sata ili manje, temperatura kuvanja je između 40 °C i 230 °C; sa vremenom kuvanja od 1 sata do 8 sati, temperatura kuvanja se može podesiti na najviše 80 °C.

7. Uključivanje/isključivanje podsetnika za okretanje hrane

- Podsetnik za okretanje hrane može se uključiti ili isključiti pre kuvanja pritiskom na dugme podsetnika za okretanje hrane.

- Za pomfrit, pileće batak, bifteke, povrće, prženu ribu i recepte za kuvanje sa dva sloja, podsetnik za okretanje hrane je podrazumevano omogućen i može se onemogućiti pritiskom na dugme podsetnika za okretanje hrane.
- Podsetnik za okretanje hrane je podrazumevano onemogućen u ručnom režimu i prilikom podgrevanja i može se omogućiti pritiskom na dugme podsetnika za okretanje hrane.
- Podsetnik za okretanje hrane nije dostupan za picu, kolače i sušeno voće.
- Podsetnik za okretanje hrane je podrazumevano onemogućen u recepte u oblaku/prilagođene recepte i može se omogućiti u aplikaciji. Podsetnik za okretanje hrane ne može se omogućiti ako je vreme kuvanja 8 minuta ili manje.
- Kada je vreme za okretanje hrane, indikator podsetnika za okretanje hrane treperi i zvučni signal se oglašava dva, tri puta zaredom. Kuvanje se nastavlja bez prekida. Kada izvadite korpu i okrenete hranu, indikator podsetnika za okretanje hrane se gasi. (Ako indikator ostane upaljen, podsetnik za okretanje hrane se ponavlja.)

Funkcija održavanja toplote

- Funkcija održavanja toplote je podrazumevano omogućena. Možete je omogućiti ili onemogućiti tako što ćete otvoriti Podešavanja > Podešavanja termostata i pritisnuti dugme za potvrdu.
- Trajanje funkcije održavanja toplote je 30 minuta na 80 °C. Recepti koji koriste funkciju održavanja toplote automatski prelaze u režim održavanja toplote nakon kuvanja. Pritisnite dugme za otkazivanje za izlazak iz režima održavanja toplote.

Napomena: Funkcija održavanja toplote se aktivira samo nakon kuvanja ako je funkcija održavanja toplote omogućena i temperatura kuvanja je podešena na 80 °C ili više. U suprotnom, friteza na vrući vazduh će odmah prikazati ekran „Kuvanje završeno“ nakon završetka kuvanja.

- Ako je režim održavanja toplote isključen, ventilator će nastaviti da radi 30 sekundi nakon kuvanja kako bi se raspršila toplota. Proces se ne može otkazati i ako uklonite korpu tokom ovog procesa, proces hlađenja će se automatski zaustaviti.

Režim recepta u oblaku

Kada izaberete i pokrenete recept u oblaku putem Xiaomi Home aplikacije, možete odmah započeti sa kuvanjem ili podesiti funkciju rasporeda za planirano kuvanje. Recept u oblaku će započeti sa kuvanjem čim preostalo planirano vreme bude u skladu sa željenim vremenom kuvanja.

OPREZ: Recepti u oblaku ne mogu se izvršiti u sledećim stanjima:

- ① Napajanje je isključeno; ② Wi-Fi je isključen; ③ Režim kuvanja/zakazivanja/održavanja toplote; ④ Korpa je uklonjena.

Poruke o grešci

Ako friteza na vrući vazduh detektuje kvar ili grešku, na ekranu će se pojaviti kod greške, praćen sa tri zvučna signala. Friteza na vrući vazduh zatim prestaje sa radom. Pogledajte odjeljak za Rešavanje problema u priručniku za rešenja.

Čišćenje i održavanje

Isključite kabl za napajanje iz struje pre čišćenja i održavanja friteze na vrući vazduh i sačekajte da se ohladi na bezbednu temperaturu pre nego što nastavite. Izvadite korpu iz friteze na vrući vazduh tokom čišćenja friteze na vrući vazduh.

- Površina friteze na vrući vazduh:

Površina friteze na vrući vazduh može se obrisati suvom, mekom krpom ili sunđerom navlaženim neutralnim deterdžentom.

- Šupljina:

Za uklanjanje mrlja iz unutrašnjosti friteze na vrući vazduh, nanosite odgovarajuću količinu deterdženta razblaženog u vrućoj vodi na površinu i ostavite da deluje oko 10 minuta. Zatim koristite meki sunđer navlažen vodom za brisanje ostataka deterdženta.

- Korpa:

Očistite fritezu na vrući vazduh nakon svake upotrebe. Korpa friteze na vrući vazduh ima premaz. Stoga, nemojte koristiti čeličnu vunu ili druga abrazivna sredstva za čišćenje jer mogu oštetiti premaz.

- Ploča za prženje i roštilj:

Koristite meku pamučnu krpu ili sunđer navlažen neutralnim deterdžentom za brisanje, a zatim obrišite ostatke deterdženta vodom.

Napomena: Ploča za prženje i roštilj mogu se rastaviti i očistiti u mašini za pranje sudova; korpa se može prati vodom ili čistiti u mašini za pranje sudova; međutim, friteza na vrući vazduh se ne može prati vodom niti čistiti u mašini za pranje sudova.

Mere predostrožnosti za čišćenje

- Isključite fritezu na vrući vazduh blagovremenim izvlačenjem utikača za napajanje nakon upotrebe. Ne stavljajte fritezu na vrući vazduh blizu izvora vatre i ne potapajte je u vodu. Ne stavljajte utikač za napajanje direktno na fritezu na vrući vazduh kako biste sprečili da utikač ogrebe površinu.
- Čistite i održavajte fritezu na vrući vazduh tek kada se ohladi.
- Ne koristite korozivna ili abrazivna sredstva ili supstance za čišćenje.

Napomena: Redovno čišćenje i održavanje friteze na vrući vazduh pomoći će u produženju njenog veka trajanja.

Rešavanje problema

Problemi	Mogući uzroci	Rešenja
Friteza na vrući vazduh ne radi.	Friteza na vrući vazduh nije povezana na napajanje.	Uključite kabl za napajanje u uzemljenu električnu utičnicu.
	Korpa se ne može umetnuti.	Izvucite korpu i ponovo je umetnite.
Ekran prikazuje NTC kratak spoj	Senzor ima kratak spoj.	Kontaktirajte postprodajni servisni tim.
Ekran prikazuje NTC isključen	Senzor ima prekinuto strujno kolo.	Kontaktirajte postprodajni servisni tim.
Ekran prikazuje grešku AD čipa za uzorkovanje	Greška AD čipa za uzorkovanje	Kontaktirajte postprodajni servisni tim.
Ventilator se ne okreće.	Lopatice ventilatora je zaglavljena.	Kontaktirajte postprodajni servisni tim.
	Motor je oštećen ili druge komponente imaju neispravno strujno kolo.	Kontaktirajte postprodajni servisni tim.

Izlazi beli dim.	Kuhanje masnih sastojaka	Ako pržite masne sastojke sa više masnoće, proizvođače se mnogo dima, što je normalno.
	U fritezi na vrući vazduh još uvek ima ostataka masnoće od prethodnog programa kuvanja.	Obavezno očistite fritezu na vrući vazduh nakon svakog programa kuvanja.
Korpa se ne može pravilno umetnuti u fritezu na vrući vazduh.	Previše sastojaka u korpi	Sastojci u korpi ne smeju prelaziti maksimalnu oznaku.
	Korpa nije pravilno umetnuta.	Pravilno umetnite korpu.
Funkcija zakazivanja ne funkcioniše ispravno.	Zakazano vreme je prekratko.	Zakazano vreme je kraće od vremena kuvanja.
Nije moguće uspostaviti Wi-Fi vezu.	Xiaomi Home aplikacija nije najnovija verzija.	Ažurirajte Xiaomi Home aplikaciju na najnoviju verziju.
	Wi-Fi signal je slab.	Premestite se na mesto gde je signal dovoljno jak.
Nije moguće povezati se sa fritezom na vrući vazduh	Wi-Fi se ne može povezati.	Proverite da li je Wi-Fi povezan normalno ili resetujte Wi-Fi da biste ponovo uspostavili vezu.

Saveti za održavanje

- Samo profesionalno obučeni i kvalifikovani tehničari smeju da popravljaju fritezu na vrući vazduh.
- Druga lica ne smeju popravljati fritezu na vrući vazduh bez dozvole kako bi izbegle ozbiljne posledice.
- Ako friteza na vrući vazduh ne radi ispravno, pročitajte odeljak „Rešavanje problema” pre nego što kontaktirate postprodajni servisni tim.
- Ako problem i dalje postoji, izvucite kabl za napajanje iz struje i kontaktirajte postprodajni servisni tim.

Preporuke za kuvanje

* Navedene količine sastojaka se odnose na jednu korpu. Kada kuvate koristeći dve korpe, udvostručite količinu sastojaka, ali koristite istu temperaturu i vreme kuvanja.

Sastojci (odmrznuto)	Zona za kuvanje	Preporučena količina sastojaka	Temperatura	Preporučeno vreme kuvanja
Pomfrit 1/4"	Jedna korpa	400–500 g	200 °C	22–24 minuta
Pileći batak	Jedna korpa	3–5 komada	180 °C	27–29 minuta
Odrezak	Jedna korpa	150–200 g	230 °C	14–16 minuta
Riba	Jedna korpa	300–400 g	230 °C	13–16 minuta
Povrće	Jedna korpa	300–400 g	180 °C	9–11 minuta
Pica	Jedna korpa	7" (oko 200 g)	160 °C	14–16 minuta
Kolač	Jedna korpa	5–6	150 °C	14–16 minuta
Sušeno voće	Jedna korpa	70–80 g	60 °C	5 časova

Sastojci (odmrznuto)	Zona za kuvanje		Preporučena količina sastojaka	Temperatura	Preporučeno vreme kuvanja
Preporučena kombinacija 1	Jedna korpa	Gornja korpa	Pileća prsa: 300–400 g	180 °C	23–25 minuta
		Donja korpa	Kockice krompira: 350–400 g		
Preporučena kombinacija 2	Jedna korpa	Gornja korpa	Pileći batak: 200–300 g	180 °C	15–17 minuta
		Donja korpa	Brokoli: 300–400 g		
Preporučena kombinacija 3	Jedna korpa	Gornja korpa	Losos: 150–200 g	180 °C	13–14 minuta
		Donja korpa	Špargla: 150–200 g		
Preporučena kombinacija 4	Jedna korpa	Gornja korpa	Odrezak: 150–200 g	200 °C	15–17 minuta
		Donja korpa	Špargla: 150–200 g		
Preporučena kombinacija 5	Jedna korpa	Gornja korpa	Svinjski kotleti bez kostiju: 250–300 g	180 °C	18–20 minuta
		Donja korpa	Prokelj: 300–400 g		

Napomene:

- Za recepte sa dva sloja, roštilj se mora koristiti za kuvanje dve različite hrane istovremeno u vertikalno naslaganim slojevima u istoj korpi.
- Za zamrznuto meso, preporučuje se potpuno odmrzavanje pre kuvanja.
- Za bolje rezultate, uključite podsetnik za okretanje hrane. Izbegavajte upotrebu previše laganih sastojaka, jer mogu plutati ili se okretati tokom kuvanja.

Specifikacije

Naziv: Rerna (friteza na vrući vazduh)	Kapacitet: 12 L	
Model: MAF-DS1201	Nazivna frekvencija: 50–60 Hz	Neto masa: 10,0 kg
Nazivna snaga: 2800 W	Nazivni napon: 220–240 V~	Bruto masa: 12,0 kg
Izlazna snaga: < 20 dBm	Dimenzije pakovanja: 520 × 335 × 457 mm	
Radna temperatura: -10 °C do 40 °C	Radna frekvencija: 2412–2472 MHz	
Bežično povezivanje: Wi-Fi IEEE 802.11 b/g/n 2,4 GHz	Radna frekvencija za Bluetooth: 2402–2480 MHz	

Držite minimalnu udaljenost od 20 cm od friteze na vrući vazduh tokom normalne upotrebe.



Xiaomi Communications Co., Ltd. ovim izjavljuje da je radio-oprema tipa Rerna (friteza na vrući vazduh) MAF-DS1201 usaglašena sa Direktivom 2014/53/EU. Kompletan tekst izjave o usklađenosti za EU dostupan je na sledećoj internet adresi: <https://www.mi.com/global/support/terms/declaration/>



Svi proizvodi sa ovim simbolom smatraju se otpadnom električnom i elektronskom opremom (WEEE u skladu s Direktivom 2012/19/EU) i ne smeju se mešati sa nerazvrstanim kućnim otpadom. Ljudsko zdravlje i okolinu potrebno je zaštititi odlaganjem otpadne opreme na odlagališta namenjena prikupljanju i recikliranju otpadne električne i elektronske opreme koja su odredila državna ili lokalna nadležna tela. Pravilno odlaganje i recikliranje sprečiće potencijalne negativne posledice po okruženje i ljudsko zdravlje. Obratite se instalateru ili lokalnim nadležnim telima za dodatne informacije o lokaciji i uslovima i odredbama tih odlagališta.

Potrošnja energije

Režim mirovanja: ≤ 0,5 W

Režim pripravnosti sa statusom prikaza: ≤ 0,8 W

Mrežni režim mirovanja: ≤ 2,0 W

Vreme ulaska u stanje

Mrežni režim mirovanja: ≤ 20 min

Proizvođač: Xiaomi Communications Co., Ltd.

Adresa: #019, 9th Floor, Building 6, 33 Xi'erqi Middle Road, Haidian District, Beijing, 100085, China

Više informacija potražite na adresi www.mi.com

Verzija korisničkog priručnika: V1.0

Prieš naudodami atidžiai perskaitykite šį vadovą ir išsaugokite ateičiai.
Šis gaminys skirtas tik buitiniam naudojimui.

Saugos instrukcijos

Siekiant užtikrinti jūsų saugumą ir minimizuoti asmens sužalojimo ar turto sugadinimo riziką, prašome laikytis šių atsargumo priemonių.

- Šį prietaisą gali naudoti vaikai nuo 8 metų amžiaus ir asmenys, turintys fizinių, sensorinių ar psichinių negalių arba neturintys patirties ir žinių, kaip naudoti šį prietaisą, jeigu jie yra prižiūrimi arba išmokomi, kaip saugiai naudoti šį prietaisą, ir supranta atitinkamus pavojus. Vaikams draudžiama žaisti su prietaisu. Vaikams draudžiama valyti ir atlikti priežiūros darbus, išskyrus atvejus, kai jie yra vyresni nei 8 metų ir yra prižiūrimi suaugusių. (EN 60335)
- Prašome laikyti karšto oro gruzdintuvę ir maitinimo laidą vaikams iki 8 metų nepasiekiamoje vietoje. (EN 60335)
- Šis prietaisas nėra skirtas naudoti asmenims (įskaitant vaikus), kurių fiziniai, jutiminiai ar psichiniai gebėjimai yra riboti arba neturintiems patirties ir žinių, nebent už jų saugumą atsakingas asmuo juos prižiūrėtų arba instruktuočiau, kaip naudoti prietaisą. (IEC 60335)
Vaikai turi būti prižiūrimi, kad nežaistų su prietaisu. (IEC 60335)
- Jei maitinimo laidas yra pažeistas ar nutrūkęs, siekiant išvengti saugumo pavojų, jį turi pakeisti gamintojo arba po pardavimo paslaugų skyrius.
- Karšto oro gruzdintuvės veikimo metu prieinamo paviršiaus temperatūra gali pakilti.
- Paviršius lengvai įkais, kol karšto oro gruzdintuvė yra naudojama.
- Karšto oro gruzdintuvės negali būti valdoma išoriniu laikmačiu ar atskiru nuotolinio valdymo pultu.
- Kad išvengtumėte normalaus šilumos išsklaidymo sutrikdymo, naudojimo metu neužblokuokite karšto oro gruzdintuvės oro įleidimo ir išleidimo angų, taip pat šilumos išsklaidymo ventiliacijos angų.
- Jokie profesionalaus techninio parengimo neturintys asmenys neturėtų modifikuoti karšto oro gruzdintuvės vidinės elektros instaliacijos laidų.
- Nenaudokite anglių ar kitų panašių kuro šaltinių krepšelio, kepimo padėklo ar grotelių šildymui.
- Nedėkite krepšelio ant jokių kitų kaitros šaltinių, tokių kaip indukcinė kaitlentė ar dujinė viryklė.

- Neįjunkite ir neišjunkite maitinimo laido šlapiomis rankomis, kad išvengtumėte elektros smūgio rizikos.
- Nenaudokite maitinimo laido, kurio jungtis yra laisva ar turinti prastą kontaktą.
- Neleiskite maitinimo laidui susikryžiuoti su aštriais daiktais, kad išvengtų maitinimo laido pažeidimo.
- Nenaudokite karšto oro gruzdintuvės kitų daiktų laikymui, ypačiai degių, sprogių ar koroziją sukeliančių daiktų laikymui.
- Per daug nesuspauskite, nelankstykite, nesukite ar nedėkite sunkių objektų ant maitinimo laido, kad apsaugotumėte šerdį nuo pažeidimo ar nutrūkimo.
- Nedelsiant nutraukite karšto oro gruzdintuvės naudojimą ir ištraukite ją iš maitinimo šaltinio, jei ji neveikia tinkamai arba kyla funkcijų sutrikimai.
- Karšto oro gruzdintuvės negalima įjungti, jei krepšelis nėra įstatytas į vietą.
- Nelieskite krepšelio tiesiogiai savo rankomis naudojimo metu arba iš karto po naudojimo, kad išvengtumėte nudegimų.
- Neleiskite vaikams artintis prie pakavimo plėvelės ir pakuotės ar su jomis žaisti, kad išvengtumėte uždegimo nelaimingų atsitikimų.
- Nenaudokite jokių plastikinių indų ar įprastų popierinių įvyniojimo medžiagų, vyniojant maistą kepimui.
- Nenumeskite šios karšto oro gruzdintuvės ar nesutrenkite jos į kietus daiktus, kad išvengtumėte žalos ar sugadinimo.
- Nekiškite smeigtukų, laidų ar kitų daiktų į bet kokias karšto oro gruzdintuvės angas, kad išvengtumėte elektros smūgio ar susižalojimo.
- Nenaudokite jokių priedų, kurie nėra rekomenduojami gamintojo.
- Įprastas šio gaminio veikimo aukščio intervalas yra 0–2000 metrų.
- Naudojimo metu išlaikykite 30 cm ar didesnę atstumą tarp oro išleidimo angos ir kitų prietaisų.
- Naudojimo metu nejudinkite ar nekratykite karšto oro gruzdintuvės.
- Nekiškite jokių pašalinių daiktų į apsauginį jungiklį, kad išvengtumėte pavojaus.
- Statydami karšto oro gruzdintuvę į virtuvinę spintelę ar pan., įsitikinkite, kad ji yra gerai vėdinama.

- Prieš valydami ar taisydami karšto oro gruzdintuvę, įsitikinkite, kad ji yra atjungta nuo elektros tinklo.
- Šis gaminys turi būti naudojamas ant lygaus, karščiui atsparaus paviršiaus, kad išvengti gaminio sugadinimo ar nelaimingų atsitikimų.
- Užtikrinkite, kad karšto oro gruzdintuvės silikoninės dalys neturėtų kontakto su etanoliu arba tirpalais, kurių sudėtyje yra daugiau kaip 50 % alkoholio.
- Įsitikinkite, kad elektros lizdas, į kurį prijungta karšto oro gruzdintuvė yra tinkamai įžeminta, kad išvengtumėte elektros smūgio ar kitų saugos pavojų.
- Naudokite tik įžemintą elektros lizdą su 16 A vardine srove, kad išvengtumėte gaisro ir kitų galimų pavojų.
- Jei maitinimo laidas pažeistas, jį turi pakeisti gamintojas, jo techninės priežiūros atstovas arba panašios kvalifikacijos asmenys, kad būtų išvengta pavojaus.
- Skirta tik buitiniam naudojimui.
- Šis prietaisas skirtas naudoti buityje ir panašiose vietose, tokiose kaip:
 - personalo virtuvėse parduotuvėse, biuruose ir kitose darbo aplinkose;
 - fermose;
 - klientams viešbučiuose, moteliuose ir kitose gyvenamosiose patalpose;
 - nakvynei („bed and breakfast“) skirtose patalpose.



PERSPĖJIMAS: karšti paviršiai.

Gaminio apžvalga

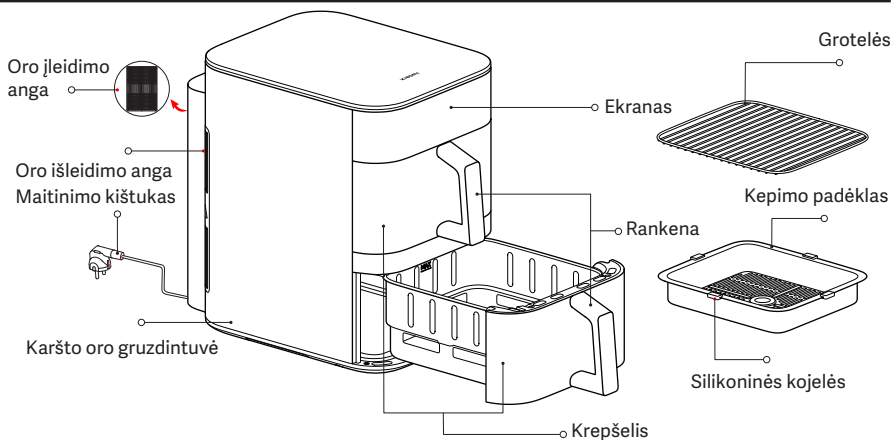

Naudotojo vadove pateikiamos gaminio, priedų ir naudotojo sąsajos iliustracijos yra tik informacinio pobūdžio. Faktinis gaminys ir funkcijos gali skirtis dėl gaminio patobulinimų.

1. Ant kepimo padėklo esančios silikoninės kojelės yra pagamintos iš aukštai temperatūrai atsparios, maisto kokybės medžiagos. Jos gali apsaugoti kepimo padėklo kraštus nuo krepšelių dangos subraižymo ir pagerinti kepimo padėklų stabilumą. Nepašalinkite silikoninių kojelių.
2. Ingredientai, kurie yra per maži, nėra tinkami naudoti ant grotelių. Įsitikinkite, kad ingredientai neiškrenta pro grotelių tarpus.

Valdymo skydelis

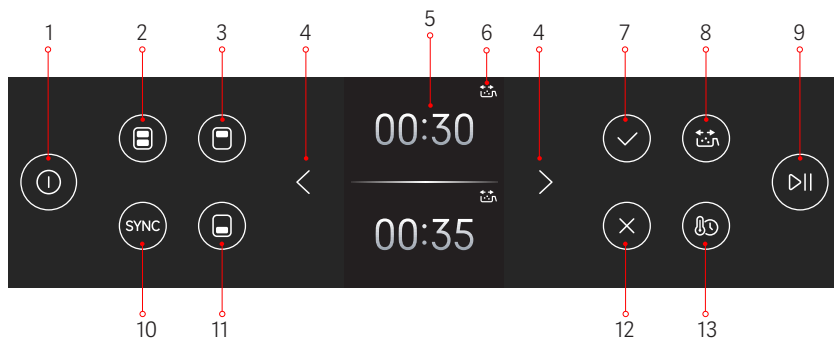

1. ĮJUNGIMO / IŠJUNGIMO mygtukas
2. Dviejų krepšelių mygtukas
3. Viršutinio krepšelio mygtukas
4. K / D reguliavimo mygtukai
5. Ekranas
6. Maisto apvertimo indikatorius
7. Patvirtinimo mygtukas
8. Maisto apvertimo priminimo mygtukas
9. Paleidimo / Stabdymo mygtukas
10. „SYNC“ mygtukas
11. Apatinio krepšelio mygtukas
12. Atšaukimo mygtukas
13. Laiko / Temperatūros mygtukas

Kaip naudotis

Įjunkite maitinimo laidą ir paspauskite įjungimo / išjungimo mygtuką, kad pereitumėte į pradinę būseną.

Pastabos: 1. Pirmą kartą įjungus maitinimą, paspauskite įjungimo / išjungimo mygtuką, ir ekranas įsijungs. Po 2 sekundžių pamatysite kalbos pasirinkimo sąsają. Naudokite K / D reguliavimo mygtukus, kad pasirinktumėte savo kalbą ir paspauskite patvirtinimo mygtuką. Jūs pateksite į „Wi-Fi“ patvirtinimo ekraną: paspauskite patvirtinimo mygtuką dar kartą, kad patektumėte į „Wi-Fi“ jungties laukimo būklę, kurioje mirksės jungties indikatorius. Kai bus sėkmingai prisijungta, paspauskite patvirtinimo mygtuką, kad patektumėte į krepšelio pasirinkimo ekraną.

2. Pirmojo naudojimo metu, karšto oro gruzdintuvė gali skleisti lengvą kvapą. Rekomenduojama paleisti karšto oro gruzdintuvę su tuščiais krepšeliais prie didžiausios temperatūros (230 °C) penkioms minutėms, kad pašalinti kvapą. Naudojant tuščiais krepšeliais, įprasta, kad karšto oro gruzdintuvė gali skleisti nedidelį kiekį baltų dūmų ar kvapą.

Pradinė būsena

Įjunkite maitinimo laidą ir paspauskite įjungimo / išjungimo mygtuką, kad įjungti karšto oro gruzdintuvę ir patekti į krepšelio pasirinkimo ekraną.

Išjungimas

Nuspaudus įjungimo / išjungimo mygtuką esant bet kokiai būsenai, įsijungs išjungimo režimas.

„Wi-Fi“ nustatymas





- „Wi-Fi“ nustatymas iš naujo:

- ① Esant „Wi-Fi“ ekrane, paspauskite patvirtinimo mygtuką, kad patekti į „Wi-Fi“ nustatymo iš naujo režimą. Vėl paspauskite patvirtinimo mygtuką, kad nustatyti iš naujo „Wi-Fi“, arba paspauskite atšaukti mygtuką, kad išeiti iš „Wi-Fi“ nustatymo iš naujo.
- ② Kai įjungtas „Wi-Fi“ ir karšto oro gruzdintuvė yra budėjimo režime, palaikykite nuspaudę dviejų krepšelių mygtuką 7 sekundes, kad iš naujo nustatytumėte „Wi-Fi“.

- „Wi-Fi“ įjungimas / išjungimas:

- ① Kai „Wi-Fi“ yra įjungtas arba išjungtas ir karšto oro gruzdintuvė yra budėjimo režime, palaikykite nuspaudę viršutiniojo krepšelio mygtuką 5 sekundes, kad išjungtumėte / įjungtumėte „Wi-Fi“.
- ② „Wi-Fi“ taip pat galima įjungti / išjungti „Wi-Fi“ nustatymuose esančiuose nustatymų meniu.

„Wi-Fi“ būklės indikatorius

 Laukiama greito ryšio...	 Prisijungama iš naujo po atsijungimo...	 Sėkmingai prisijungta	 Atnaujinama...
„Wi-Fi“ indikatorius mirksi lėtai	„Wi-Fi“ indikatorius mirksi greitai	„Wi-Fi“ indikatorius nuolat šviečia	„Wi-Fi“ indikatorius mirksi greitai

Pastaba: jei karšto oro gruzdintuvė neprisijungs prie „Wi-Fi“ per 30 minučių, „Wi-Fi“ indikatorius išsijungs.

Gamyklinės programinės įrangos atnaujinimas

Gamyklinės programinės įrangos atnaujinimo per „Xiaomi Home“ programėlę metu, ekrane bus rodoma „Atnaujinama...“. Kai atnaujinimas bus baigtas, karšto oro gruzdintuvė automatiškai pasileis iš naujo.

Pastaba: „Xiaomi Home“ programėlė galės atnaujinti gamyklinę programinę įrangą esant visoms būsenoms, išskyrus šias:

1. Išjungtas maitinimas; 2. Išjungtas įrenginys, arba 3. Yra atjungtas „Wi-Fi“.

Kol vyksta gamyklinės programinės įrangos atnaujinimas, negalima atlikti jokio kito veiksmo.

Prisijungimas su programėle „Xiaomi Home“

Šis gaminytis veikia su programėle „Xiaomi Home“. Naudodami programėlę „Xiaomi Home“ galite valdyti savo įrenginį ir atlikti veiksmus su kitais išmaniais namų įrenginiais.



© 1994-2014

- Nuskaitykite QR kodą, norėdami atsisiųsti ir įdiegti programėlę. Jei programėlė jau įdiegta, būsite nukreipti į ryšio nustatymo puslapį. Arba ieškokite „Xiaomi Home“ programėlių parduotuvėje, iš kurios galėsite atsisiųsti ir įdiegti programėlę.
- Atidarykite „Xiaomi Home“, palieskite „+“ viršuje dešinėje ir vadovaukitės instrukcijomis, kaip pridėti savo įrenginį.

Pastaba. Programėlės versija gali būti atnaujinta; vadovaukitės instrukcijomis, pateiktomis esamoje programėlės versijoje.

Gaminimas

Paruošimas

Prieš gaminimą, ingredientus galima marinuoti pagal asmeninius pageidavimus.

Pastaba: negaminkite maisto, kurio sudėtyje yra natrio hidroksido, tokių, kaip pretelių bandelių, kad apsaugoti krepšelio dangą nuo pažeidimo.

Gaminimo pradžia

1. Gaminimo pradžia

① Padėkite karšto oro gruzdintuvę ant stabilaus, lygaus paviršiaus ir užtikrinkite, kad aplinkui ją yra tinkama oro cirkuliacija.

② Į karšto oro gruzdintuvės krepšelio dugną įdėkite kepimo padėklą ir ant padėklo padėkite paruoštus maisto produktus, naudojant recepte rekomenduojamų ingredientų kiekius.

Pastaba: krepšelių perpildymas maisto produktais gali turėti įtakos karšto oro cirkuliacijai viduje, todėl gali šildymas gali būti netolygus. Prireikus reguliuokite maisto produktų kiekį ir gaminimo laiką, kad pasiektumėte norimus rezultatus.

③ Į karšto oro gruzdintuvę pilnai įstatykite krepšelius.

④ Grotelių instrukcijos

Groteles galima naudoti tiek viršutiniame, tiek apatiniame krepšeliuose. Sudėjus ingredientus kepimo padėkle, naudojant groteles galite sudėti papildomą maisto produktų sluoksnį. Galite gaminti tuos pačius arba skirtingus maisto produktus skirtinguose sluoksniuose.

2. Gaminimas vienu krepšeliu

① Paspauskite viršutiniojo / apatiniojo krepšelio mygtuką, kad patektumėte į viršutiniojo / apatiniojo krepšelio nustatymus.

② Pasirinkę krepšelį, paspauskite K / D reguliavimo mygtukas, kad pereitumėte per receptus. Paspauskite patvirtinimo mygtuką, kad pasirinktumėte pageidaujamą receptą.

③ Kai pasirinksite receptą, ekrane bus rodomas numatytasis gaminimo laikas ir temperatūra. Naudodami K / D reguliavimo mygtukus, galite keisti šias reikšmes, o tada paspauskite patvirtinimo mygtuką, norėdami patvirtinti.

④ Prasidėjus gaminimui, jūs negalite perjungti receptų. Norėdami pakeisti receptą, išeikite iš dabartinio gaminimo proceso ir grįžkite į pradinę būseną, kad nustatytumėte naują.

⑤ Gaminimas automatiškai baigsis, jei per 10 minučių po gaminimo pauzės nebus atlikta jokių veiksmų.

3. Dviejų krepšelių gaminimas

• To paties recepto gaminimas dvejuose krepšeliuose

① Paspauskite dviejų krepšelių mygtuką, kad patekti į gaminimo dvejais krepšeliais nustatymus. Paspauskite K / D reguliavimo mygtuką, kad pasirinktumėte pageidaujamą receptą ir gaminimo parametrus. Pasirinkus, paspauskite paleidimo / stabdymo mygtuką, kad pradėti gaminti abejuose krepšeliuose naudojant tą patį receptą ir parametrus.

② Karšto oro gruzdintuvė išeis iš dviejų krepšelių režimo jei yra pakeičiamas bet koks, bet kurio krepšelio parametras.

Pastaba: išėjus iš dviejų krepšelių režimo, jo nebus galima vėl aktyvuoti, net jei abiejų krepšelių parametrai bus atstatyti į tas pačias reikšmes.

• Skirtingų receptų gaminimas abejuose krepšeliuose

Pasirinkite vieną krepšelį ir nustatykite gaminimo parametrus. Tada pasirinkite kitą krepšelį ir nustatykite jo parametrus. Paspauskite paleidimo / stabdymo mygtuką, kad pradėti gaminimą abejuose krepšeliuose vienu metu.

4. „SYNC“ funkcijos instrukcijos

• Nustačius gaminimo parametrus abejiems krepšeliams, paspauskite „SYNC“ mygtuką. Krepšelis, kurio gaminimo laikas yra ilgesnis, bus pradėtas gaminti pirmas. Kai likęs gaminimo laikas taps lygus budinčio krepšelio bendram gaminimo laikui, antrasis krepšelis pradės gaminimą, o abu krepšeliai baigs gaminimą tuo pačiu metu.

- Kai įjungtas gaminimas su „SYNC“ funkcija, jūs galite ją išjungti paspaudę „SYNC“ mygtuką prieš prasidedant sinchronizuotam gaminimui ir budintis krepšelis nedelsiant pradės gaminimą.
- Jūs galite įjungti „SYNC“ funkciją nustatydami antrąjį krepšelį per pirmąją minutę po to, kai prasideda pirmojo krepšelio gaminimas. Nustatę antrojo krepšelio parametrus, paspauskite paleidimo / stabdymo mygtuką, kad pradėti gaminimą. Krepšelis, kurio gaminimo laikas yra ilgesnis, pradės gaminti pirmasis, kol tuo tarpu kitas lauks. Šiame etape galite paspausti „SYNC“ mygtuką, norėdami išjungti „SYNC“ funkciją.

Pastaba: „SYNC“ funkciją galima įjungti per vieną minutę nuo gaminimo pradžios. Jei abu krepšeliai jau gaminami, prieš įjungiant „SYNC“ funkciją, vienas krepšelis turi būti pristabdytas.

5. Krepšelio pašalinimas kepimo metu

- Maisto ruošos metu, jei bus pašalintas vienas ar du krepšeliai, karšto oro gruzdintuvė pristabdys kepimo procesą.
- Jei abu krepšeliai įdedami atgal į karšto oro gruzdintuvę per dešimt minučių, aktyviai kepatis krepšelis tęs kepimą, o „budintis“ krepšelis lauks savo eilės.
- Jei abu krepšeliai įdedami atgal į karšto oro gruzdintuvę per laikotarpį nuo 10 minučių iki 20 minučių, aktyviai kepatis krepšelis nutrauks kepimą, o „budintis“ krepšelis pradės kepti.
- Jei bet kuris krepšelis (ar abu) lieka už karšto oro gruzdintuvės ribų ilgiau nei 20 minučių, kepimas bus automatiškai nutrauktas abejuose krepšeliuose.

PERSPĖJIMAI:

- Kai išimate krepšelius, jie ir jų vidinės angos gali būti labai karštos, todėl jų nelieskite, kad nenusidegintumėte.
- Išėmę krepšelius, prašome nedelsiant įdėti juos atgal į karšto oro gruzdintuvę, kad nepertrauktumėte kepimo proceso.

6. Laiko ir temperatūros nustatymo intervalas

- Temperatūrą galima keisti intervale nuo 40 °C iki 230 °C; laiką galima nustatyti nuo 1 minutės iki 8 valandų.
- Gaminimo laiką galima reguliuoti naudojant K / D reguliavimo mygtukus. Kai nustatytas laiko intervalas yra 60 minučių ir didesnis, trumpas paspaudimas padidins arba sumažins laiką 1 minute, o ilgas paspaudimas padidins arba sumažins laiką 30 minučių. Kai nustatytas laiko intervalas yra mažesnis, nei 60 minučių, trumpas paspaudimas padidins arba sumažins laiką 1 minute, o ilgas paspaudimas padidins arba sumažins laiką 10 minučių.
- Gaminimo temperatūrą galima reguliuoti naudojant K / D reguliavimo mygtukus. Trumpas paspaudimas padidins arba sumažins temperatūrą 5 °C, o ilgas paspaudimas padidins arba sumažins temperatūrą 10 °C.
- Reguluojant arba keičiant laiko ir temperatūros nustatymus receptų gaminimo režime: jeigu gaminimo temperatūra viršija 80 °C (iki 230 °C), gaminimo laikas gali būti nustatytas iki 1 valandos; jeigu gaminimo temperatūra yra 80 °C ar žemesnė, gaminimo laikas gali būti nustatytas iki 8 valandų. Jei gaminimo laikas yra 1 valanda ar mažiau, gaminimo temperatūra gali būti nustatyta tarp 40 °C ir 230 °C; jei gaminimo laikas yra nuo 1 iki 8 valandų, gaminimo temperatūra gali būti nustatyta daugiausiai iki 80 °C.

7. Maisto apvertimo priminimo įjungimas / išjungimas

- Maisto apvertimo priminimą galima įjungti / išjungti prieš gaminant, paspaudus maisto apvertimo priminimo mygtuką.
- Maisto apvertimo priminimas, pagal numatytuosius nustatymus yra įjungtas bulvytėms, vištienos blauzdelėms, kepsniui, daržovėms, skrudintai žuviai ir dviejų aukštų gaminimo receptams, o jį galima išjungti paspaudus maisto apvertimo priminimo mygtuką.

- Maisto apvertimo priminimas pagal numatytuosius nustatymus yra išjungtas rankiniame ir pakartotinio šildymo režimuose, tačiau jį galima įjungti paspaudus maisto apvertimo priminimo mygtuką.
- Maisto apvertimo priminimas neprieinamas picai, pyragui ir džiovintiems vaisiams.
- Maisto apvertimo priminimas pagal numatytuosius nustatymus yra išjungtas debesijos / individualiems receptams, tačiau jį galima įjungti programėlėje. Maisto apvertimo priminimo negalima įjungti, jei gaminimo laikas yra 8 minutės ar trumpesnis.
- Kai ateis laikas apversti maistą, maisto apvertimo indikatorius mirksės, o garsinis signalas tris kartus paeiliui skleis po du pypsėjimus. Gaminimas tęsiamas nepertraukiamai. Kai jūs išimsite krepšelį ir apversite maistą, maisto apvertimo indikatorius išsijungs. (Jei indikatorius lieka įjungtas, maisto apvertimo priminimas pasikartos.)

Šilumos palaikymo funkcija

- Šilumos palaikymo funkcija yra įjungta pagal numatytuosius nustatymus. Jūs galite ją įjungti arba išjungti nuėję į Nustatymai > Termostato nustatymai ir paspaudę patvirtinimo mygtuką.
- Šilumos palaikymo trukmė yra 30 minučių prie 80 °C temperatūros. Receptai, kurie naudoja šilumos palaikymo funkciją, po gaminimo automatiškai perjungs šilumos palaikymo režimą. Paspauskite atšaukti mygtuką, kad išeiti iš šilumos palaikymo režimo.

Pastaba: šilumos palaikymo funkcija bus aktyvuota tik po gaminimo, kai šilumos palaikymas yra įjungtas, o gaminimo temperatūra yra nustatyta 80 °C ar aukštesnė. Kitu atveju, karšto oro gruzdintuvė iš karto parodys gaminimo pabaigos ekraną, kai tik bus baigtas gaminimas.

- Kai šilumos palaikymas yra išjungtas, ventiliatorius po gaminimo dar veiks 30 sekundžių, kad išsklaidytų šilumą. Proceso negalima atšaukti, o išėmus krepšelį jam įpusėjus, vėsinimo procesas bus sustabdytas automatiškai.

Debesijos receptų režimas

Pasirinkę ir vykdydami debesijos receptą per „Xiaomi Home“ programėlę, galite pradėti gaminti iš karto arba naudoti planavimo funkciją, kad suplanuotumėte gaminimo laiką. Debesijos recepto gaminimas prasidės iš karto, kai likęs suplanuotas laikas sutaps su reikalingu gaminimo laiku.

PERSPĖJIMAS: debesijos receptų negalima vykdyti esant šioms būsenoms:

- ① Atjungtas maitinimas; ② Atjungtas „Wi-Fi“; ③ Gaminimo / planavimo / šilumos palaikymo režimuose; ④ Pašalintas krepšelis.

Klaidų pranešimai

Jei karšto oro gruzdintuvė aptinka gedimą arba klaidą, ekrane bus rodomas klaidos kodas, kurį lydės trys pyptelėjimai. Tada karšto oro gruzdintuvės veikimas sustos. Norėdami rasti sprendimą, žiūrėkite šiame naudotojo vadove esantį Trikčių šalinimo skyrių.

Valymas ir priežiūra

Atjunkite maitinimo laidą prieš atlikdami karšto oro gruzdintuvės valymą ir priežiūrą, ir prieš tęsdami, palaukite, kol ji atvės iki saugios temperatūros. Valydami karšto oro gruzdintuvę, iš karšto oro gruzdintuvės pašalinkite krepšelį.

- Karšto oro gruzdintuvės paviršius:
Karšto oro gruzdintuvės paviršių galima valyti sausa, minkšta šluoste arba neutraliame ploviklyje sudrėkinta kempinėle.
 - Vidinė ertmė:
Norėdami pašalinti dėmes iš karšto oro gruzdintuvės vidaus, užtepkite tinkamą kiekį karštame vandenyje atskiesto ploviklio ant paviršiaus ir palikite apie 10 minučių. Tuomet nuvalykite ploviklio likučius naudodami vandeniu sudrėkintą minkštą kempinėle.
 - Krepšelis:
Išvalykite karšto oro gruzdintuvę po kiekvieno naudojimo. Karšto oro gruzdintuvės krepšelis yra padengtas, todėl valymui nenaudokite pieno vilnos ar kitų abrazyvinių valymo priemonių, nes jie gali pažeisti dangą.
 - Kepimo padėklas ir grotelės:
Valymui naudokite minkštą, medvilninę šluostę arba neutraliame ploviklyje sudrėkintą kempinėle, kad švariai išvalytumėte, tuomet sudrėkinkite ją vandeniu, kad pašalintumėte ploviklio likučius.
- Pastaba: kepimo padėklą ir grotelės galima atskirti ir plauti indaplovėje; krepšelį galima plauti vandenyje arba indaplovėje; tačiau karšto oro gruzdintuvės negalima plauti nei vandenyje, nei indaplovėje.

Valymo atsargumo priemonės

- Po karšto oro gruzdintuvės naudojimo, prašome laiku atjungti maitinimo kištuką. Nestatykite karšto oro gruzdintuvės šalia ugnies šaltinių ir nemerkitė į vandenį. Nedėkite maitinimo kištuko tiesiogiai ant karšto oro gruzdintuvės, kad kištukas nesuraižytų jos paviršiaus.
- Valymą ir priežiūrą galima atlikti tik tada, kai karšto oro gruzdintuvė atvėso.
- Nenaudokite koroziją sukeliančių ar abrazyvinių valymo priemonių ar ploviklių.

Pastaba: reguliarius karšto oro gruzdintuvės valymas ir priežiūra prailgina jos tarnavimo laiką.

Trikčių šalinimas

Problemos	Galimos priežastys	Sprendimai
Karšto oro gruzdintuvė neveikia.	Karšto oro gruzdintuvė nėra prijungta prie maitinimo šaltinio.	Ijunkite maitinimo laidą į įžemintą elektros lizdą.
	Krepšelis neįstatytas į savo vietą.	Išimkite krepšelį ir įstatykite atgal į vietą.
Ekrane rodomas trumpasis NTC jungimas	Trumpas jungimas jutiklio grandinėje.	Susisiekite su po pardavimo aptarnavimo komanda.
Ekrane rodomas pranešimas „NTC atjungtas“	Nutrūkusi jutiklio grandinė.	Susisiekite su po pardavimo aptarnavimo komanda.
Ekrane rodomas pranešimas „AD imtuvo ėmimo mikroschemos klaida“	AD imtuvo ėmimo mikroschemos klaida	Susisiekite su po pardavimo aptarnavimo komanda.
Nesisuka ventiliatorius.	Užstrigusi ventiliatoriaus mentė.	Susisiekite su po pardavimo aptarnavimo komanda.
	Pažeistas variklis arba nutrūkusi kitų komponentų grandinė.	Susisiekite su po pardavimo aptarnavimo komanda.

Rūksta balti dūmai.	Gaminami aliejuoti ingredientai	Kai kepage daugiau riebalų turinčius ingredientus, bus daug dūmų ir tai yra įprasta.
	Karšto oro gruzdintuvėje yra riebalų likučių nuo ankstesnės gaminimo programos.	Įsitinkite, kad po kiekvienos gaminimo programos, išvalote karšto oro gruzdintuvę.
Į karšto oro gruzdintuvę nepavyksta sklandžiai įstatyti krepšelio.	Krepšelyje per daug ingredientų	Krepšelyje esantys ingredientai negali viršyti maksimalios žymos.
	Netinkamai įstatytas krepšelis.	Tinkamai įstatykite krepšelį.
Planavimo funkcija neveikia, kaip prašoma.	Per trumpas suplanuotas laikas.	Suplanuotas laikas yra trumpesnis, nei gaminimo laikas.
Negalima prisijungti prie „Wi-Fi“.	„Xiaomi Home“ programėlė nėra naujausios versijos.	Atnaujinkite „Xiaomi Home“ programėlę į naujausią versiją.
	„Wi-Fi“ signalas yra silpnas.	Perkelkite į vietą, kurioje yra pakankamo stiprumo signalas.
Negalima prisijungti prie karšto oro gruzdintuvės	Negalima prisijungti prie „Wi-Fi“.	Patikrinkite, ar „Wi-Fi“ yra prijungtas tinkamai, arba atstatykite „Wi-Fi“ nustatymus, kad vėl prisijungtumėte.

Priežiūros patarimai

- Tik profesionaliai apmokyti ir kvalifikuoti technikai turėtų remontuoti karšto oro gruzdintuvę.
- Kiti neturėtų remontuoti karšto oro gruzdintuvės be leidimo, kad būtų išvengta rimtų pasekmių.
- Kai karšto oro gruzdintuve tinkamai neveikia, prieš susisiekdami su po pardavimo aptarnavimo komanda, žiūrėkite Trikčių šalinimas skyrį.
- Jei problemos išlieka, prašome atjungti maitinimo laidą, kad atjungtumėte nuo maitinimo, ir susisiekti su po pardavimo aptarnavimo komanda.

Gaminimo rekomendacijos

* Nurodytos sudedamosios dalys skirtos vienam krepšeliui. Jei naudojate du krepšelius, sudedamųjų dalių kiekį padvigubinkite, o temperatūrą ir laiką palikite tokius pačius.

Ingredientai (atšildyti)	Gaminimo zona	Rekomenduojami ingredientų kiekiai	Temperatūra	Rekomenduojamas gaminimo laikas
Grūdintuvės 1/4"	Vienas krepšelis	400–500 g	200 °C	22–24 minutės
Vištienos blauzdelės	Vienas krepšelis	3–5 vienetai	180 °C	27–29 minutės
Kepsnys	Vienas krepšelis	150–200 g	230 °C	14–16 minutės
Žuvis	Vienas krepšelis	300–400 g	230 °C	13–16 minutės
Daržovės	Vienas krepšelis	300–400 g	180 °C	9–11 minutės
Pica	Vienas krepšelis	7" (apytiksliai 200 g)	160 °C	14–16 minutės
Pyragas	Vienas krepšelis	5–6	150 °C	14–16 minutės
Džiovinti vaisiai	Vienas krepšelis	70–80 g	60 °C	5 valandos

Ingredientai (atšildyti)	Gaminimo zona		Rekomenduojami ingredientų kiekiai	Temperatūra	Rekomenduojamas gaminimo laikas
Rekomenduojama kombinacija 1	Vienas krepšelis	Viršutinis krepšelis	Vištienos krūtinėlė: 300–400 g	180 °C	23–25 minutės
		Apatinis krepšelis	Bulvių gabaliukai: 350–400 g		
Rekomenduojama kombinacija 2	Vienas krepšelis	Viršutinis krepšelis	Vištienos blauzdelės: 200–300 g	180 °C	15–17 minutės
		Apatinis krepšelis	Brokoliai: 300–400 g		
Rekomenduojama kombinacija 3	Vienas krepšelis	Viršutinis krepšelis	Lašiša: 150–200 g	180 °C	13–14 minutės
		Apatinis krepšelis	Šparagai: 150–200 g		
Rekomenduojama kombinacija 4	Vienas krepšelis	Viršutinis krepšelis	Kepsnys: 150–200 g	200 °C	15–17 minutės
		Apatinis krepšelis	Šparagai: 150–200 g		
Rekomenduojama kombinacija 5	Vienas krepšelis	Viršutinis krepšelis	Kiaulienos pjautiniai be kaulo: 250–300 g	180 °C	18–20 minutės
		Apatinis krepšelis	Bruselio kopūstai: 300–400 g		

Pastabos:

- Dviejų sluoksnių receptams reikia naudoti groteles, kad tame pačiame krepšelyje, du skirtingi maisto produktai būtų vienu metu gaminami vertikaliai sukrautuose sluoksniuose.
- Šaldyti mėsa, rekomenduojama ją visiškai atšildyti prieš gaminimą.
- Norėdami pasiekti geresnių rezultatų, įjunkite maisto apvertimo priminimą. Venkite naudoti pernelyg lengvas sudedamąsias dalis, nes jos gali plūduriuoti arba sukelti virimo metu.

Specifikacijos

Pavadinimas: Orkaitė (karšto oro gruzdintuvė)	Talpa: 12 l	
Modelis: MAF-DS1201	Vardinis dažnis: 50–60 Hz	Grynasis svoris: 10,0 kg
Vardinė galia: 2800 W	Vardinė įtampa: 220–240 V~	Bendrasis svoris: 12,0 kg
Išvesties galia: < 20 dBm	Pakuotės matmenys: 520 × 335 × 457 mm	
Darbinė temperatūra: nuo -10 °C iki 40 °C	Veikimo dažnis: 2412–2472 MHz	
Belaidis ryšys: Wi-Fi IEEE 802.11 b/g/n 2,4 GHz	„Bluetooth“ veikimo dažnis: 2402–2480 MHz	

Laikykite mažiausiai 20 cm atstumą nuo karšto oro gruzdintuvės jos įprasto naudojimo metu.



Šiuo dokumentu, Xiaomi Communications Co., Ltd. patvirtina, kad Orkaitė (karšto oro gruzdintuvė) MAF-DS1201 radijo įrenginys atitinka Direktyvą 2014/53/ES. Visą ES atitikties deklaracijos tekstą galite rasti šiuo adresu: <https://www.mi.com/global/support/terms/declaration/>



Visi gaminiai, turintys šį simbolį, yra elektros ir elektronikos įrangos atliekos (EEJA, kaip nurodyta direktyvoje 2012/19/ES), kurios negali būti maišomos su nerūšiuotomis buitinėmis atliekomis. Apsaugokite žmonių sveikatą ir aplinką, atiduodami savo įrangos atliekas į tam skirtą elektros ir elektroninės įrangos atliekų surinkimo ir perdirbimo punktą, kurį paskyrė vyriausybė arba vietos valdžios institucijos. Tinkamas šalinimas ir perdirbimas padės išvengti galimų neigiamų pasekmių aplinkai ir žmonių sveikatai. Norėdami sužinoti daugiau informacijos apie tokią vietą bei surinkimo punktų sąlygas, susisiekite su montuotoju arba vietos valdžios institucija.

Energijos suvartojimas

Budėjimo režimas: ≤ 0,5 W

Budėjimo režimas su būsenos ekranu: ≤ 0,8 W

Tinklo budėjimo režimas: ≤ 2,0 W

Laikas įvesti būklę

Tinklo budėjimo režimas: ≤ 20 min

Gamintojas: Xiaomi Communications Co., Ltd.

Adresas: #019, 9th Floor, Building 6, 33 Xi'erqi Middle Road, Haidian District, Beijing, 100085, China

Daugiau informacijos rasite apsilankę www.mi.com

Naudotojo vadovo versija: V1.0

EU REP.

Xiaomi Technology Netherlands B.V.

Prinses Beatrixlaan 582, 2595BM, The Hague, The Netherlands

contact@support.mi.com

UK REP.

Xiaomi Technology UK Limited

Us & Co Stratford Floor Br40-11-12-13-14, 11 Burford Road, London, England, E15 2ST

contact@support.mi.com

