

Mi Desktop Monitor 27" User Manual	1
Benutzerhandbuch zum Mi Desktop-Monitor 27"	14
Manuale utente Mi Desktop Monitor 27"	27
Manuel d'utilisation de Mi Desktop Monitor 27"	40
Manual de usuario de Mi Desktop Monitor 27"	53
Руководство пользователя Монитора Mi 27"	66
Gebruikershandleiding Mi 27 inch Desktopmonitor	79
Manual do utilizador do Monitor PC Mi 27"	91
Monitor komputerowy Mi 27" — instrukcja obsługi	103
116 دليل مستخدم شاشة سطح مكتب مقاس 27 بوصة من Mi	
Mi 데스크탑 모니터 27 인치 사용 설명서	129



Contents

- Product Overview2
 - Monitor Overview2
 - Package Contents.....2
- Installation 3
 - Installing the Base..... 3
- Instructions..... 5
 - Connections..... 5
 - Turning On/Off..... 6
 - Indicator Status..... 6
 - 5-way Navigation Button Instructions..... 6
 - Menu Description7
- Precautions 9
- Troubleshooting10
- Specifications..... 11
- Eye Health.....12
 - Low Blue Light Description.....12
- Regulatory Compliance Information13

Product Overview

Read this manual carefully before use, and retain it for future reference.

Monitor Overview

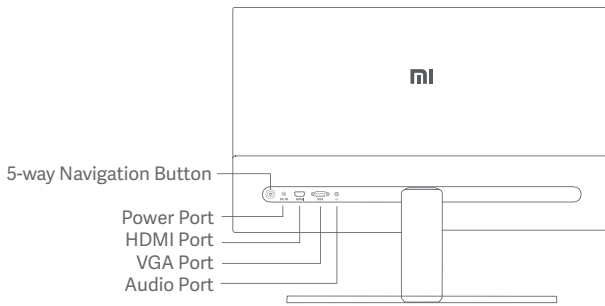

Package Contents



Monitor

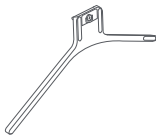

Base



Stand



User Manual

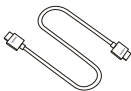

HDMI Cable

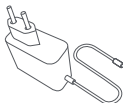

Power Adapter

Installation

Installing the Base

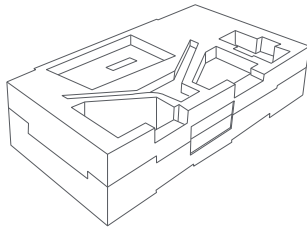
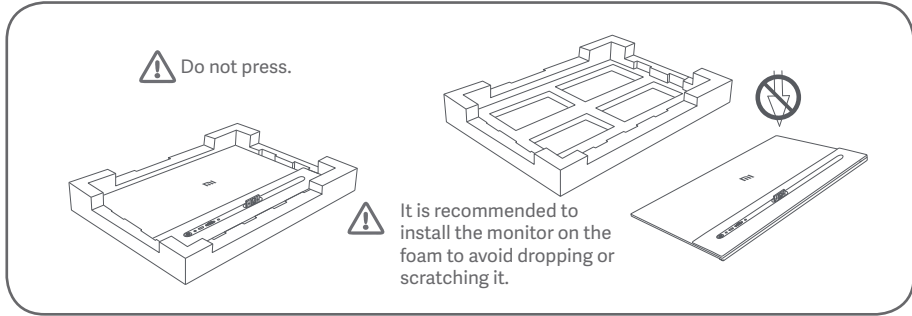

1. Unpack the box, then remove the monitor with its protective foam together from the box and place them on a flat stable surface.

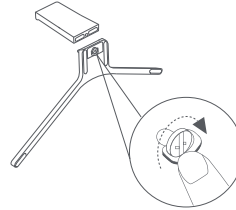

2. Install the stand onto the base and fasten it with the thumb screw from the bottom of the base.

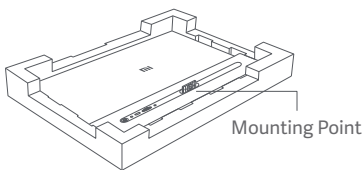

3. Remove the top foam layer and the plastic bag to expose the mounting point on the back of the monitor.

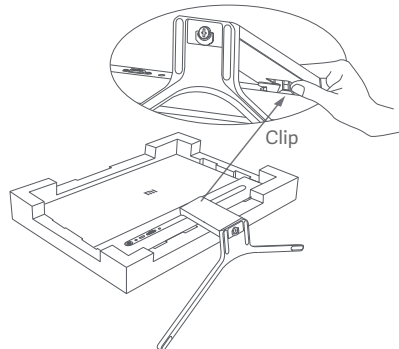

4. Install the stand onto the mounting point until it clicks into place. Try to shake the stand to make sure it is securely installed.

⚠ Caution: To reduce the risk of the monitor from accidentally falling down, please make sure the stand is firmly installed in place.
Note: Press the clip to remove the stand.

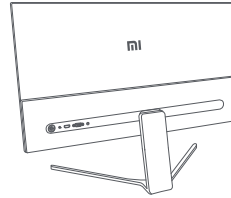
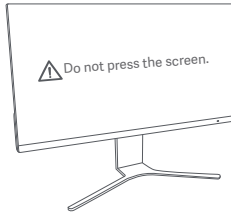

5. Use both hands to carefully take out the fully assembled monitor and place it on a flat stable surface.
! Note: To avoid damaging the screen, be careful not to press on the LCD screen when standing it up.

Forward 5°

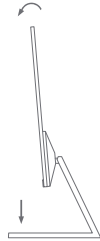

Backward 21°

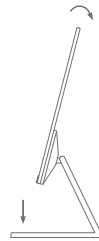

6. Adjust the angles forward or backward based on your needs.
! Note: When adjusting the angles, it is recommended to use one hand to hold down the base and use the other hand to adjust the monitor. Otherwise, the monitor may fall down.

Instructions

Connections

- Connect the VGA cable. VGA cable is only used for transferring data or signals via the VGA port. It is sold separately.
 - a. Make sure the monitor and the computer are both turned off.
 - b. Connect one end of the VGA cable to the computer's VGA output port, and the other end to the monitor's VGA port.
- Connect the HDMI cable. HDMI cable is only used for transferring data or signals via the HDMI port.
 - a. Make sure the monitor and the computer are both turned off.
 - b. Connect one end of the HDMI cable to the computer's HDMI output port, and the other end to the monitor's HDMI port.
- Connect a headset or any 3.5 mm compatible external audio device to the monitor's audio port

 Note: If the power cord or HDMI cable is damaged, it must be replaced with a genuine one purchased from the manufacturer or after-sales service department.

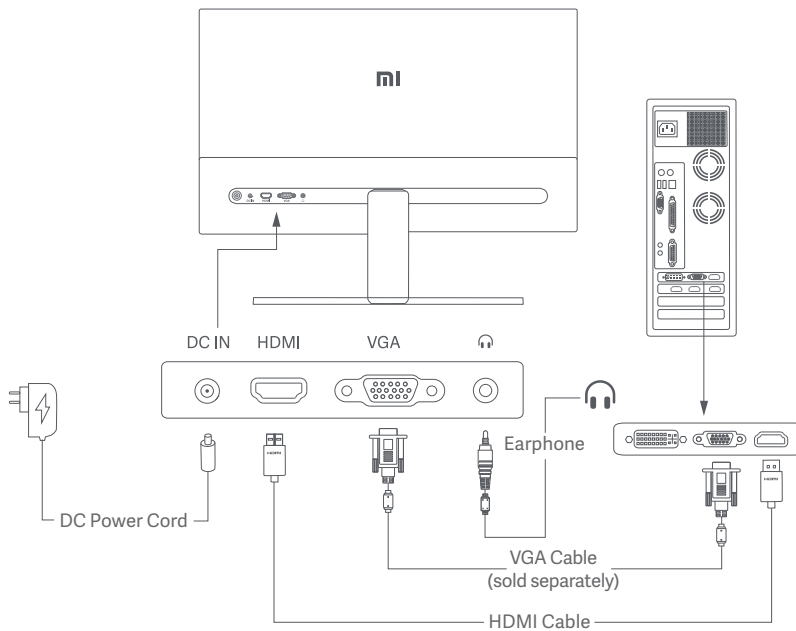

-  Note: The audio port is only used for the output of audio signals.
1. Power Port (DC IN): Power input.
 2. HDMI(1.4) Port: Maximum resolution 1920 × 1080, maximum refresh rate 75 Hz.
 3. VGA Port: Maximum resolution 1920 × 1080, maximum refresh rate 60 Hz.
 4. Audio Port: Audio output.

5-way Navigation Button

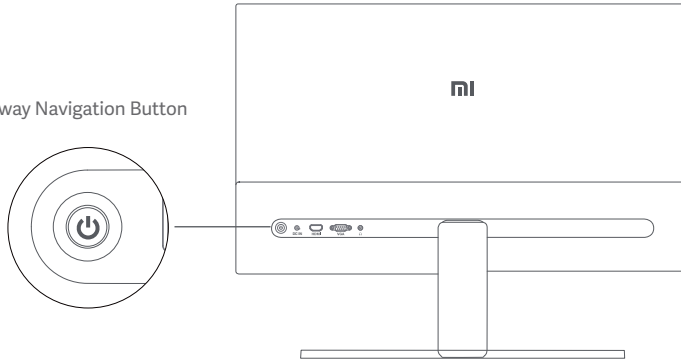



Turning On/Off





Press the middle of the 5-way navigation button  Turn On

Press and hold the middle of the 5-way navigation button for 3 seconds  Turn Off

Indicator Status

	Dimmed	Off
	Lit	On
	Blinking	In sleep mode

5-way Navigation Button Instructions

Operation	Result		
	When menu is not displayed on the monitor	When shortcut menu is displayed on the monitor	When main menu is displayed on the monitor
Press right 	Open shortcut menu	Open main menu	Switch between menu options/Select
Press up 	Open shortcut menu	Shortcut Button 1	Move up/Increase the value
Press up and hold for 5 seconds 	Disable menu	/	/
Press down 	Open shortcut menu	Shortcut Button 2	Move down/Decrease the value
Press left 	Open shortcut menu	Close shortcut menu	Go Back

Note: Once the menu is disabled, doing any operation listed above is no longer able to open the menu. A message will pop up to inform you that the on-screen display (OSD) has been locked up. Press and hold the button for 5 seconds on any direction to enable the menu and unlock the OSD.

Menu Description

Shortcut Button Description

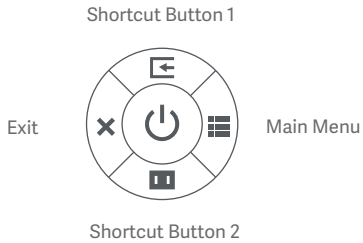

- When the menu is not displayed, you can open the shortcut menu by pressing the 5-way navigation button on any direction of up, down, left, or right.
- When the shortcut menu is displayed, press the 5-way navigation button on the four directions up, down, left, or right to select the corresponding options.
- You can set the shortcut button function via Main Menu > Settings > Shortcut Key > Shortcut Key 1/Shortcut Key 2. By default, the shortcut button 1 is input source settings and the shortcut button 2 is smart mode settings.

Main Menu Description

Mi Monitor		Standard Mode
☀ Bri/Con	Brightness	
🖥 Display	Contrast	
👁 PQ	DCR	
📺 Smart Modes	Black Level	
📺 Input		
⚙ Settings		
◀ Back ◀ Enter/Select ◀ Move/Adjust		

Main Menu	Submenu	Description	Option	Default
Bri/Con	Brightness	Adjust the monitor's brightness	0-100	80
	Contrast	Adjust the monitor's contrast	0-100	75
	DCR	Adjust the monitor's dynamic contrast	On/Off	Off
	Black Level	Adjust the monitor's black level	0-100	50
Display	Color Temperature	Adjust the monitor's color temperature	Standard/Warm/Cool/Custom	Standard
	Hue	Adjust the monitor's hue	0-100	50
	Saturation	Adjust the monitor's saturation	0-100	50
	Gamma	Adjust the monitor's gamma	1.8/2.0/2.2/2.4/2.6	2.2
	Aspect Ratio	Adjust the monitor's aspect ratio	Full/Auto	Full

Main Menu	Submenu	Description	Option	Default	
PQ	Response Time	Adjust the monitor's response time	Ultrafast/Superfast/ Fast/Normal	Normal	
	Sharpness	Adjust the monitor's sharpness	0-100	50	
	Auto-adjust	Adjust the image automatically when using the VGA signal source	/	/	
Smart Modes	Standard Mode	Set to standard mode	Only one mode can be selected at a time	Standard Mode	
	ECO Mode	Set to eco mode			
	Game Mode	Set to game mode			
	Movie Mode	Set to movie mode			
	Low Blue Light Mode	Set to low blue light mode			
Input	HDMI	Switch input source to HDMI	/	/	
	VGA	Switch input source to VGA	/	/	
Settings	Language	Select the menu language	English/Español/ Русский/Français/ Italiano/Deutsch/PolSKI/ 한국어/عربي	English	
	Shortcut Key	Shortcut Key 1	Set function for shortcut button 1	Color Temperature/ Smart Modes/Input Source/ Brightness/Contrast	Input Source
		Shortcut Key 2	Set function for shortcut button 2	Color Temperature/ Smart Modes/Input Source/ Brightness/Contrast	Smart Modes
	OSD Settings	Settings menu related preferences	Timer	10s	
	Volume	Adjust the monitor's volume	0-100	50	
	Information	Model Number Current Resolution Input Source HDMI logo Low Blue Light Content	/	/	
	Reset	/	/	/	

Precautions

- Do not use this monitor in damp or humid environments such as bathrooms, kitchens, basements, or near swimming pools.
- Make sure the monitor is placed on a stable surface. If the monitor falls down or is knocked over, it may cause personal injury or damage to the monitor.
- Store and use the monitor in a cool, dry, ventilated place. Keep the monitor away from radiation and heat sources.
- Do not cover or block the heat dissipation vents on the back of the monitor. Do not place the monitor on a bed, sofa, blanket, etc.
- The monitor's operating voltage range is indicated on a label on the back of the monitor. If you are unsure what voltage your power supply is, please contact the monitor's distributor or local power company.
- If you do not plan to use the monitor for a long period of time, unplug it from the electrical outlet so as to prevent possible damage from power surges or lightning strikes.
- Do not overload electrical outlets, as this may cause a fire or an electric shock.
- Do not insert any foreign objects into the monitor, as this may cause a short circuit which can lead to a fire or an electric shock.
- Do not attempt to disassemble or repair the monitor yourself. If the monitor is not functioning properly, please contact our after-sales service department for assistance.
- Do not excessively pull, twist, or bend the power cord.
- There is a polarizing film attached to the screen (not the protective film), please do not tear it off. Any damage caused by the user will void the warranty.

Troubleshooting

Issue	Possible Cause	Solutions
Unable to turn on	No power	<ul style="list-style-type: none">▪ Make sure the power cord is plugged in properly.
Image is dark	Brightness/ Contrast not adjusted properly	<ul style="list-style-type: none">▪ Adjust the brightness and contrast.
Image is jittery or has ripples	Interference	<ul style="list-style-type: none">▪ Keep the monitor away from electronic devices that may cause electrical Interference.
The indicator is blinking, no image on the screen	No signal, entering sleep mode	<ul style="list-style-type: none">▪ Turn on the computer.▪ Make sure the computer's graphics card is working properly.▪ Make sure the VGA or HDMI cable is plugged in properly.
The monitor displays that the current resolution is not supported	Resolution is incorrect	<ul style="list-style-type: none">▪ Use the specified recommended resolution settings.
Unable to open the menu, and the monitor displays the OSD is locked up	The menu is disabled	<ul style="list-style-type: none">▪ Press and hold the 5-way navigation button for 5 seconds on any direction to enable the menu and unlock the OSD.

Specifications

Model	RMMNT27NF
Power Input	12 V \equiv 2 A
Rated Power*	24 W Max.
Screen Size	27"
Viewable Image Size (Diagonal)	685.98 mm
Dot Pitch	0.3114 x 0.3114 mm
Brightness	300 cd/m ² (TYP)
Contrast	1000:1 (TYP)
Dynamic Contrast	1000000:1
Color Gamut	16.7 M
Aspect Ratio	16:9
Response Time	6ms (GTG)
Maximum Resolution	1920 x 1080
Recommended Resolution	1920 x 1080
Maximum Refresh Rate	75 Hz
Recommended Refresh Rate	60 Hz
Item Dimensions	613.2 (L) x 205.3 (W) x 476.0 (H) mm
Net Weight	4.3 kg
Operating Temperature	0°C to 40°C
Operating Humidity	20% - 80% RH

* The power of the power adapter is not included.



The Adopted Trademarks HDMI, HDMI High-Definition Multimedia Interface, and the HDMI Logo are trademarks or registered trademarks of HDMI Licensing Administrator, Inc. in the United States and other countries

Eye Health

To avoid eyestrain, or neck, arm, elbow, and shoulder pain caused by using the computer for a long time, please follow the suggestions listed below:

- Keep the monitor at a distance of 20-28 inches (approx. 50-70 cm) from your eyes.
- Blink more often to relieve eye fatigue when staring at the monitor.
- Give your eyes a 20-minute break after using the monitor for two hours.
- Take your eyes off the monitor and look at something a certain distance away for at least 20 seconds.
- Stretch your body to help relieve tension on the neck, arms, back, and shoulders.

Low Blue Light Description

In recent years, eye damage caused by blue light has attracted more and more attention. In general, the wavelength of blue light is 400-480 nm, and the wavelength of harmful blue light is 415-455 nm. This monitor has a function to help reduce your exposure to the blue light emission. You can enable the low blue light mode via the settings menu.

Regulatory Compliance Information

WEEE Disposal and Recycling Information



All products bearing this symbol are waste electrical and electronic equipment (WEEE as in directive 2012/19/EU) which should not be mixed with unsorted household waste. Instead, you should protect human health and the environment by handing over your waste equipment to a designated collection point for the recycling of waste electrical and electronic equipment, appointed by the government or local authorities. Correct disposal and recycling will help prevent potential negative consequences to the environment and human health. Please contact the installer or local authorities for more information about the location as well as terms and conditions of such collection points.

EU Declaration of Conformity



We, Xiaomi Communications Co., Ltd., hereby, declare that this equipment is in compliance with the applicable Directives and European Norms, and amendments. The full text of the EU declaration of conformity is available at the following internet address:
<http://www.mi.com/global/service/support/declaration.html>

For Product Information Sheet, please scan the QR code below.



Inhalt

Produktübersicht.....	15
Monitorübersicht.....	15
Verpackungsinhalt.....	15
Installation	16
Installation des Sockels.....	16
Anweisungen	18
Anschlüsse	18
Ein-/Ausschalten.....	19
Betriebsanzeige.....	19
Bedienhinweise 5-Wege-Navigationstaste.....	19
Menübeschreibung	20
Vorsichtsmaßnahmen	22
Fehlerbehebung	23
Spezifikationen.....	24
Augengesundheit.....	25
Geringer Blauanteil – Beschreibung.....	25
Informationen zur Einhaltung gesetzlicher Vorschriften	26

Produktübersicht

Lesen Sie diese Handbuch vor der Verwendung sorgfältig und bewahren Sie es auf, um zukünftig die Informationen nachlesen zu können.

Monitorübersicht

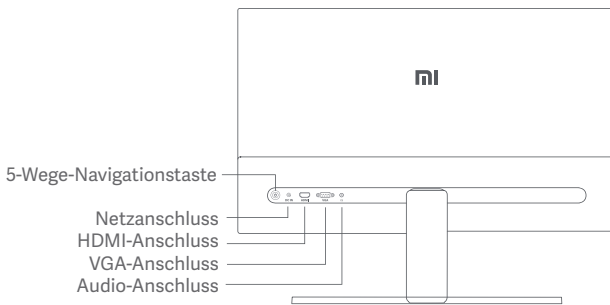

Verpackungsinhalt



Monitor

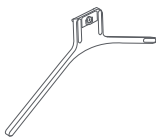

Sockel



Ständer



Benutzerhandbuch

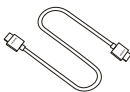

HDMI-Kabel

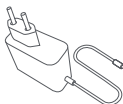

Netzteil

Installation

Installation des Sockels

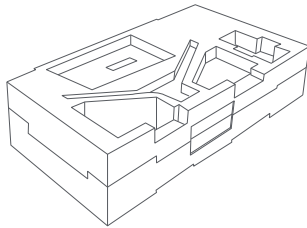
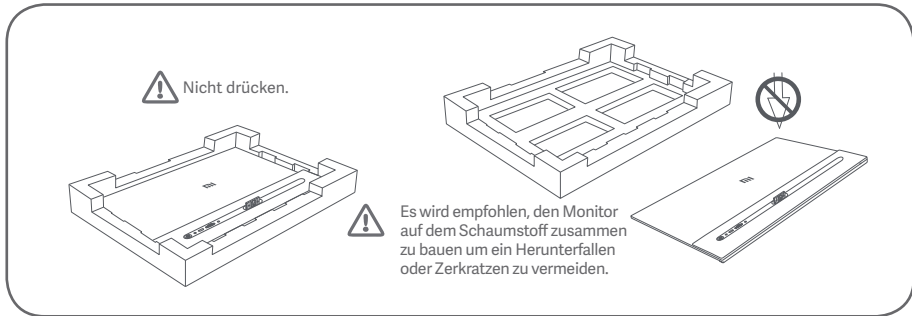

1. Packen Sie den Karton aus, nehmen Sie den Monitor zusammen mit dem Schaumstoffschutz aus dem Karton und stellen Sie ihn auf eine flache, stabile Oberfläche.

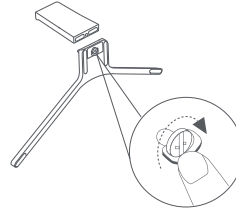

2. Setzen Sie den Ständer auf den Sockel und befestigen Sie ihn mit der Rändelschraube von der Unterseite des Sockels.

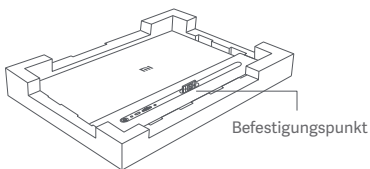

3. Entfernen Sie die obere Schaumstoffschicht und den Plastikbeutel, um den Befestigungspunkt auf der Rückseite des Monitors freizulegen.

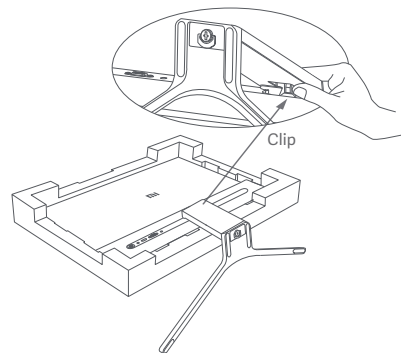

4. Schieben Sie den Ständer auf den Befestigungspunkt, bis er einrastet. Schütteln Sie den Ständer, um sicherzustellen, dass er korrekt montiert ist.
! Vorsicht: Um zu vermeiden, dass der Monitor versehentlich herunterfällt, sollten Sie sicherstellen, dass der Ständer ordnungsgemäß befestigt ist.
Hinweis: Drücken Sie Clip, um den Ständer zu entfernen.

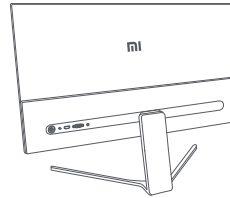

5. Nehmen Sie den vollständig montierten Monitor mit beiden Händen vorsichtig heraus und stellen Sie ihn auf eine flache, stabile Oberfläche.

! Hinweis: Um Schäden am Bildschirm zu vermeiden, müssen Sie darauf achten, beim Aufstellen nicht auf den LCD-Bildschirm zu drücken.

5° nach vorne



21° nach hinten

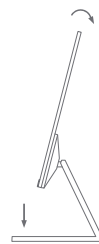

6. Die Neigung nach vorne oder hinten gemäß Ihren Bedürfnissen anpassen.

! Hinweis: Bei der Einstellung der Neigung wird empfohlen, mit einer Hand den Sockel festzuhalten und mit der anderen Hand die Monitorneigung anzupassen. Andernfalls könnte der Monitor herunterfallen.

Anweisungen

Anschlüsse

- Verbinden Sie das VGA-Kabel. VGA-Kabel werden ausschließlich für die Übertragung von Daten oder Signalen über den VGA-Anschluss verwendet. Sie werden separat verkauft.
 - a. Stellen Sie sicher, dass sowohl der Monitor als auch der Computer ausgeschaltet sind.
 - b. Schließen Sie ein Ende des VGA-Kabels an den VGA-Ausgangsanschluss des Computers an und das andere Ende an einen der Monitor-VGA-Anschlüsse.
- Verbinden Sie das HDMI-Kabel. HDMI-Kabel werden ausschließlich für die Übertragung von Daten oder Signalen über den HDMI-Anschluss verwendet.
 - a. Stellen Sie sicher, dass sowohl der Monitor als auch der Computer ausgeschaltet sind.
 - b. Schließen Sie ein Ende des HDMI-Kabels an den HDMI-Ausgang des Computers an und das andere Ende an einen der HDMI-Anschlüsse des Monitors an.
- Schließen Sie ein Headset oder ein beliebiges 3,5-mm-kompatibles externes Audiogerät an den Audioanschluss des Monitors an.

 Hinweis: Wenn das Stromkabel oder HDMI-Kabel beschädigt ist, muss es durch ein Originalteil ersetzt werden, das vom Hersteller oder der Kundendienstabteilung erworben wurde.

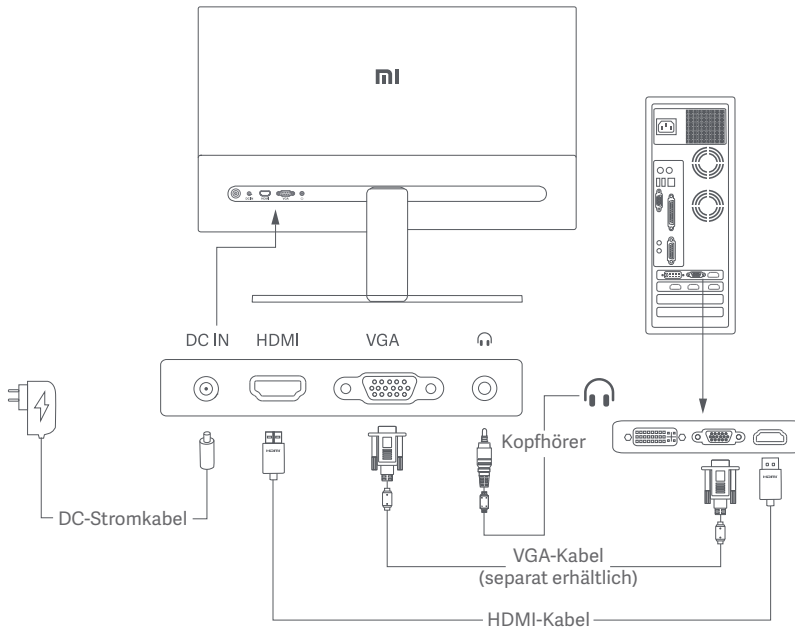

-  Hinweis: Der Audioanschluss wird nur für die Ausgang von Audiosignalen verwendet.
1. Netzanschluss (Gleichstromeingang): Stromanschluss.
 2. HDMI(1.4)-Anschluss: Maximale Auflösung 1920 × 1080, maximale Bildwiederholfrequenz 75 Hz.
 3. VGA-Anschluss: Maximale Auflösung 1920 × 1080, maximale Bildwiederholfrequenz 60 Hz.
 4. Audio-Anschluss: Audioausgang.

5-Wege-Navigationstaste

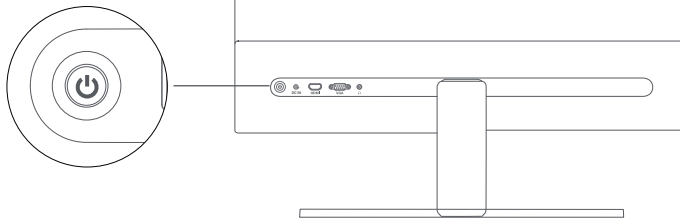

Ein-/Ausschalten

Auf die Mitte der 5-Wege-Navigationstaste drücken  Einschalten

Die Mitte der 5-Wege-Navigationstaste 3 Sekunden gedrückt halten  Ausschalten



Betriebsanzeige

● Gedimmt Aus

○ Leuchtet An

◉ Blinkt Im Energiesparmodus

Bedienhinweise 5-Wege-Navigationstaste

Vorgang	Ergebnis		
	Wenn das Menü auf dem Monitor nicht angezeigt wird	Wenn das Kurzwahl-Menü auf dem Monitor angezeigt wird	Wenn das Hauptmenü auf dem Monitor angezeigt wird
Rechts drücken 	Kurzwahl-Menü öffnen	Hauptmenü öffnen	Zwischen Menüoptionen umschalten/Auswählen
Nach oben drücken 	Kurzwahl-Menü öffnen	Kurzwahl-Taste 1	Nach oben navigieren / Wert erhöhen
Nach oben drücken und 5 Sekunden halten 	Menü deaktivieren	/	/
Nach unten drücken 	Kurzwahl-Menü öffnen	Kurzwahl-Taste 2	Nach unten navigieren / Wert senken
Links drücken 	Kurzwahl-Menü öffnen	Kurzwahl-Menü schließen	Zurück

Hinweis: Wenn das Menü deaktiviert wird, es nicht mehr durch einen der oben aufgeführten Vorgänge geöffnet werden.

Es wird eine Mitteilung eingeblendet, die Sie darüber informiert, dass die Bildschirmanzeige (OSD) gesperrt wurde. Drücken Sie die Taste 5 Sekunden lang in eine beliebige Richtung, um das Menü zu aktivieren und das OSD zu entsperren.

Menübeschreibung

Beschreibung Kurzwahl-Taste



- Wenn das Menü nicht angezeigt wird, können Sie das Kontextmenü öffnen, indem Sie die 5-Wege-Navigationstaste in eine beliebige Richtung (nach oben, unten, links oder rechts) drücken.
- Wenn das Kontextmenü angezeigt wird, können Sie die 5-Wege-Navigationstaste nach oben, unten, links oder rechts drücken, um die entsprechenden Optionen auszuwählen.
- Sie können die Funktion der Kurzwahl-Taste über Hauptmenü > Einstellungen > Kurzwahl-Taste > Kurzwahl-Taste 1/Kurzwahl-Taste 2 einstellen. Standardmäßig ist die Kurzwahl-Taste 1 für die Einstellung der Eingangsquellen und die Kurzwahl-Taste 2 für die Smart-Modus-Einstellungen vorgesehen.

Beschreibung Hauptmenü

Mi Monitor		Standardmodus
☀ Hel/Kon	Helligkeit	
🖼 Bild	Kontrast	
🔍 BQ	DCR	
📺 Smart-Modi	Schwarzwert	
📶 Eingang		
⚙ Einstellungen		
⏪ Zurück ⏩ Eingeben/Auswählen ⏴ Bewegen/Einstellen		

Hauptmenü	Untermenü	Beschreibung	Option	Standard
Hel/Kon	Helligkeit	Einstellen der Helligkeit des Monitors	0-100	80
	Kontrast	Einstellen des Kontrasts des Monitors	0-100	75
	DCR	Einstellen des dynamischen Kontrast des Monitors	An/Aus	Aus
	Schwarzwert	Einstellen des Schwarzwertes des Monitors	0-100	50

Hauptmenü	Untermenü		Beschreibung	Option	Standard
Bild	Farbtemp.		Einstellen der Farbtemperatur des Monitors	Standard/Warm/Kühl/ Angepasst	Standard
	Farbton		Einstellen des Farbtons des Monitors	0-100	50
	Sättigung		Einstellen der Sättigung des Monitors	0-100	50
	Gamma		Einstellen des Gamma-Werts des Monitors	1.8/2.0/2.2/2.4/2.6	2.2
	Seitenverhältnis		Einstellen des Seitenverhältnisses des Monitors	Voll/Automatisch	Voll
BQ	Reaktionszeit		Einstellen der Reaktionszeit des Monitors	Ultraschnell/ Superschnell/Schnell/ Normal	Normal
	Bildschärfe		Einstellen der Bildschärfe des Monitors	0-100	50
	Automatische Anpassung		Bei Verwendung der VGA-Signalquelle das Bild automatisch anpassen	/	/
Smart-Modi	Standardmodus		Standardmodus einstellen	Es kann jeweils nur ein Anzeigemodus ausgewählt sein	Standardmodus
	ECO-Modus		Öko-Modus einstellen		
	Spielmodus		Spielmodus einstellen		
	Filmmodus		Filmmodus einstellen		
	Geringer Blauanteil-Modus		Geringer Blauanteil-Modus einstellen		
Eingang	HDMI		Eingangsource auf HDMI umschalten	/	/
	VGA		Eingangsource auf VGA umschalten	/	/
Einstellungen	Sprache		Menüsprache auswählen	English/Español/ Русский/Français/ Italiano/Deutsch/ Polski/한국어/عربي	Deutsch
	Verknüpfungstaste	Verknüpfungstaste 1	Funktion für Kurzwahl-Taste 1 einstellen	Farbtemp./Smart-Modi/ Eingangsource/Helligkeit/ Kontrast	Eingangsource
		Verknüpfungstaste 2	Funktion für Kurzwahl-Taste 2 einstellen	Farbtemp./Smart-Modi/ Eingangsource/Helligkeit/ Kontrast	Smart-Modi
	OSD-Einstellungen		Einstellungen von Menü-Präferenzen	Timer	10 Sek.
	Lautstärke		Monitorlautstärke einstellen	0-100	50
	Informationen		Modellnummer Aktuelle Auflösung Eingangsource HDMI logo Low Blue Light Content	/	/
	Zurücksetzen		/	/	/

Vorsichtsmaßnahmen

- Verwenden Sie diesen Monitor nicht in feuchten oder nassen Umgebungen wie Badezimmern, Küchen, Kellern oder in der Nähe von Schwimmbecken.
- Stellen Sie sicher, dass der Monitor auf einer stabilen Oberfläche steht. Wenn der Monitor herunterfällt oder umgestoßen wird, kann dies zu Verletzungen oder Schäden am Monitor führen.
- Lagern und verwenden Sie den Monitor an einem kühlen, trockenen und gut belüfteten Ort. Halten Sie das Produkt von Sonneneinstrahlung und Wärmequellen fern.
- Bedecken oder blockieren Sie die Wärmeabfuhröffnungen auf der Rückseite des Monitors nicht. Stellen Sie den Monitor nicht auf ein Bett, ein Sofa, eine Decke usw.
- Der Betriebsspannungsbereich des Monitors ist auf einem Etikett auf der Rückseite des Monitors angegeben. Wenn Sie sich nicht sicher sind, welche Spannung Ihre Stromversorgung hat, wenden Sie sich bitte an den Verkäufer des Monitors oder das örtliche Energieversorgungsunternehmen.
- Wenn Sie den Monitor über einen längeren Zeitraum nicht benutzen möchten, ziehen Sie den Stecker aus der Steckdose, um mögliche Schäden durch Spannungsspitzen oder Blitzeinschläge zu vermeiden.
- Überlasten Sie Steckdosen nicht, da dies zu Bränden oder Stromschlag führen kann.
- Führen Sie keine Fremdkörper in den Monitor ein, da dies Kurzschlüsse verursachen kann, die zu Bränden oder Stromschlag führen können.
- Versuchen Sie nicht, den Monitor selbst zu zerlegen oder zu reparieren. Wenn der Monitor nicht korrekt funktioniert, wenden Sie sich bitte an unseren Kundendienst.
- Ziehen, verdrehen oder biegen Sie das Stromkabel nicht übermäßig.
- Am Bildschirm ist eine Polarisationsfolie (nicht die Schutzfolie) angebracht, die nicht abgezogen werden darf. Bei Schäden, die vom Benutzer verursacht wurden, erlischt die Garantie.

Fehlerbehebung

Probleme	Mögliche Ursache	Lösungen
Kann nicht eingeschaltet werden	Kein Strom	<ul style="list-style-type: none">▪ Vergewissern Sie sich, dass das Stromkabel korrekt angeschlossen ist.
Bild ist dunkel	Helligkeit/ Kontrast nicht richtig eingestellt	<ul style="list-style-type: none">▪ Stellen Sie die Helligkeit und den Kontrast richtig ein.
Bild zittert oder zeigt Welligkeit	Interferenz	<ul style="list-style-type: none">▪ Halten Sie den Monitor von elektronischen Geräten fern, die elektrische Interferenzen verursachen können.
Das Anzeigelicht blinkt, es wird kein Bild auf dem Bildschirm angezeigt	Kein Signal, Energiesparmodus wird aktiviert	<ul style="list-style-type: none">▪ Schalten Sie den Computer ein.▪ Stellen Sie sicher, dass die Grafikkarte des Computers ordnungsgemäß funktioniert.▪ Vergewissern Sie sich, dass das VGA- oder HDMI-Kabel richtig eingesteckt ist.
Der Monitor zeigt an, dass die aktuelle Auflösung nicht unterstützt wird	Falsche Auflösung	<ul style="list-style-type: none">▪ Verwenden Sie die empfohlenen Auflösungseinstellungen.
Das Menü kann nicht geöffnet werden, und der Monitor zeigt an, dass das OSD gesperrt ist	Das Menü ist deaktiviert	<ul style="list-style-type: none">▪ Halten Sie die 5-Wege-Navigationstaste 5 Sekunden lang in eine beliebige Richtung gedrückt, um das Menü zu aktivieren und das OSD zu entsperren.

Spezifikationen

Modell	RMMNT27NF
Stromaufnahme	12 V \equiv 2 A
Nennleistung*	max. 24 W
Bildschirmgröße	27"
Sichtbare Bildgröße (diagonal)	685,98 mm
Punktabstand	0,3114 × 0,3114 mm
Helligkeit	300 cd/m ² (TYP)
Kontrast	1000:1 (TYP)
Dynamischer Kontrast	1000000:1
Farbraum	16,7 M
Seitenverhältnis	16:9
Reaktionszeit	6ms (GTG)
Maximale Auflösung	1920 × 1080
Empfohlene Auflösung	1920 × 1080
Maximale Bildwiederholfrequenz	75 Hz
Empfohlene Bildwiederholfrequenz	60 Hz
Artikelmaße	613,2 (L) × 205,3 (B) × 476,0 (H) mm
Nettogewicht	4,3 kg
Betriebstemperatur	0°C bis 40°C
Betriebsfeuchtigkeit	20% - 80% RH

* Die Leistung des Netzteils ist nicht enthalten.



The Adopted Trademarks HDMI, HDMI High-Definition Multimedia Interface, and the HDMI Logo are trademarks or registered trademarks of HDMI Licensing Administrator, Inc. in the United States and other countries

Augengesundheit

Beachten Sie bitte die folgenden Empfehlungen, um Augenschmerzen oder Nacken-, Arm-, Ellbogen- und Schulterschmerzen zu vermeiden, die durch lange Computernutzung entstehen können.

- Der Abstand zwischen dem Monitor und Ihren Augen sollte ca. 50 bis 70 cm betragen.
- Blinzeln Sie häufig, um die Augen zu entlasten, wenn Sie lange auf den Monitor schauen.
- Gönnen Sie Ihren Augen eine 20-minütige Pause, nachdem Sie den Monitor zwei Stunden verwendet haben.
- Wenden Sie Ihren Blick vom Monitor ab und schauen Sie mindestens 20 Sekunden lang auf ein Objekt in der Ferne.
- Dehnen Sie Ihren Körper, um Spannung in Nacken, Armen, Rücken und Schultern abzubauen.

Geringer Blauanteil – Beschreibung

In den letzten Jahren wurde immer mehr über die Schäden bekannt, die Blaulicht den Augen zufügt. In der Regel hat Blaulicht eine Wellenlänge von 400 bis 480 nm; die Wellenlänge von schädlichem Blaulicht liegt zwischen 415 und 455 nm. Dieser Monitor bietet eine Funktion, die Ihnen dabei hilft, Ihre Augen weniger Blaulicht auszusetzen. Sie können den Geringer Blauanteil-Modus über das Menü Einstellungen aktivieren.

Informationen zur Einhaltung gesetzlicher Vorschriften

WEEE-Informationen zur Entsorgung und zum Recycling



Alle mit diesem Symbol gekennzeichneten Produkte sind Elektroschrott und Elektrogeräte (WEEE entsprechend EU-Richtlinie 2012/19/EU) und dürfen nicht mit unsortiertem Haushaltsmüll vermischt werden. Schützen Sie stattdessen Ihre Mitmenschen und die Umwelt, indem Sie Ihre zu entsorgenden Geräte an eine dafür vorgesehene, von der Regierung oder einer lokalen Behörde eingerichtete Sammelstelle zum Recycling von Elektroschrott und Elektrogeräten bringen. Eine ordnungsgemäße Entsorgung und Recycling helfen, negative Auswirkungen auf die Gesundheit von Umwelt und Menschen zu vermeiden. Wenden Sie sich bitte an den Installateur oder lokale Behörden, um Informationen zum Standort und den allgemeinen Geschäftsbedingungen solcher Sammelstellen zu erhalten.

EU-Konformitätserklärung



Wir, Xiaomi Communications Co., Ltd., bestätigen hiermit, dass dieses Gerät mit den geltenden Verordnungen und europäischen Normen sowie etwaigen Ergänzungen in Einklang steht. Der vollständige Wortlaut der EU-Konformitätserklärung ist unter der folgenden Internetadresse abrufbar:
<http://www.mi.com/global/service/support/declaration.html>

Sie können durch Scannen des nachfolgenden QR-Codes auf das Produktinformationsblatt zugreifen.



Indice

Panoramica del prodotto.....	28
Panoramica del monitor	28
Contenuto della confezione	28
Installazione.....	29
Installazione della base.....	29
Istruzioni	31
Collegamenti	31
Accensione/spegnimento	32
Stato spia	32
Istruzioni pulsante di navigazione a 5 posizioni	32
Descrizione menu	33
Precauzioni.....	35
Risoluzione dei problemi	36
Specifiche tecniche.....	37
Protezione dell'occhio.....	38
Descrizione contenuto luminoso blu basso	38
Informazioni sulla conformità a normative e standard.....	39

Panoramica del prodotto

Leggere attentamente il presente manuale prima dell'uso del dispositivo e conservarlo per ogni riferimento futuro.

Panoramica del monitor

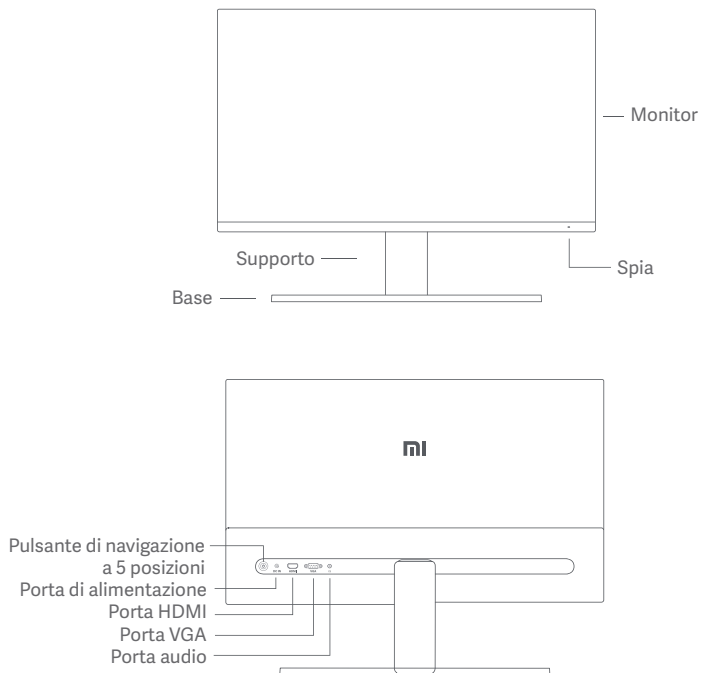

Contenuto della confezione

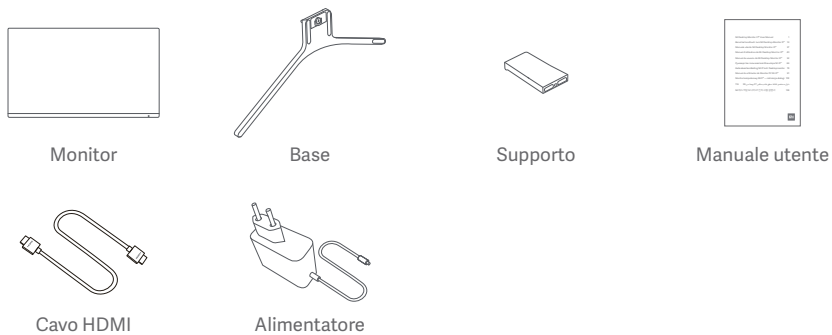

Installazione

Installazione della base

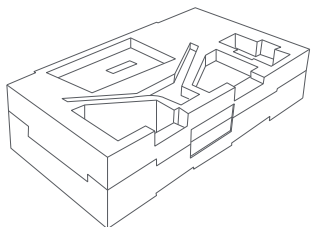
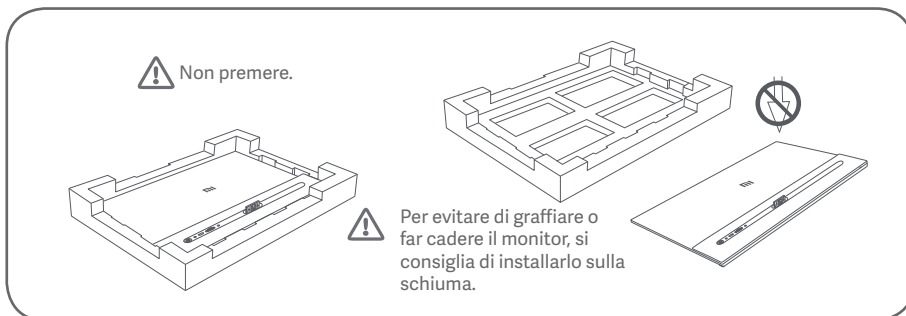

1. Spacchettare la scatola, quindi estrarre il monitor con il suo involucro protettivo dalla scatola e posizionarlo su una superficie stabile piana.

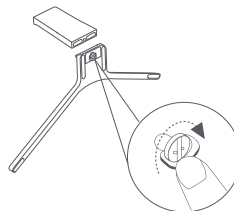

2. Installare il supporto sulla base, quindi fissarlo con la vite a testa zigrinata dal fondo della base.

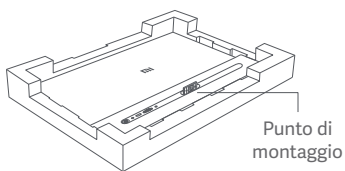

3. Rimuovere lo strato superiore di schiuma e il sacchetto di plastica per esporre il punto di montaggio sul retro del monitor.

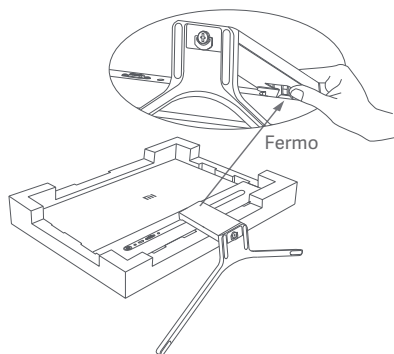

4. Installare il supporto sul punto di montaggio finché non scatta in posizione. Provare a scuotere il supporto per assicurarsi che sia installato in modo sicuro.

! **Attenzione:** per ridurre il rischio di caduta accidentale del monitor, assicurarsi che il supporto sia saldamente installato in posizione.
Nota: premere il fermo per rimuovere il supporto.

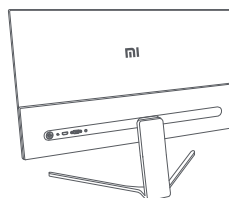

5. Utilizzare entrambe le mani per estrarre con cautela il monitor completamente assemblato e posizionarlo su una superficie piana e stabile.

! Nota: per evitare di danneggiare lo schermo, fare attenzione a non fare pressione sullo schermo LCD quando lo si posiziona.

In avanti di 5°

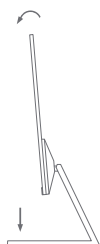

Indietro di 21°



6. Regolare gli angoli in avanti o indietro in base alle proprie esigenze.

! Nota: durante la regolazione degli angoli, si consiglia di utilizzare una mano per tenere premuta la base e l'altra mano per regolare il monitor. Altrimenti, il monitor potrebbe cadere.

Istruzioni

Collegamenti

- Collegare il cavo VGA. Il cavo VGA viene utilizzato solo per trasferire dati o segnali tramite la porta VGA. Viene venduto separatamente.
 - a. Assicurarsi che il monitor e il computer siano entrambi spenti.
 - b. Collegare un'estremità del cavo VGA alla porta di uscita VGA del computer e l'altra estremità a una delle porte VGA del monitor.
- Collegare il cavo HDMI. Il cavo HDMI viene utilizzato solo per trasferire dati o segnali tramite la porta HDMI.
 - a. Assicurarsi che il monitor e il computer siano entrambi spenti.
 - b. Collegare un'estremità del cavo HDMI alla porta di uscita HDMI del computer e l'altra estremità a una delle porte HDMI del monitor.
- Collegare le cuffie o qualsiasi dispositivo audio esterno compatibile da 3,5 mm alla porta audio del monitor.

 Nota bene: se il cavo di alimentazione o il cavo HDMI è danneggiato, è necessario sostituirlo con uno originale acquistato dal produttore o dal relativo reparto di assistenza.

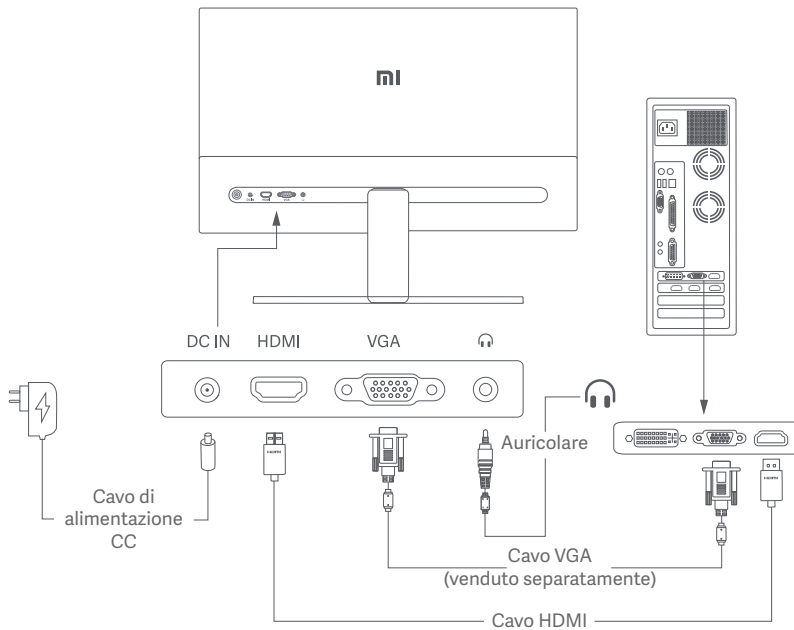

 Nota: la porta audio viene utilizzata solo per l'uscita di segnali audio.

1. Porta di alimentazione (IN CC): ingresso alimentazione.
2. Porta HDMI (1.4): risoluzione massima 1920 × 1080, frequenza aggiornamento massima 75 Hz.
3. Porta VGA: risoluzione massima 1920 × 1080, frequenza aggiornamento massima 60 Hz.
4. Porta audio: uscita audio.

Pulsante di navigazione a 5 posizioni

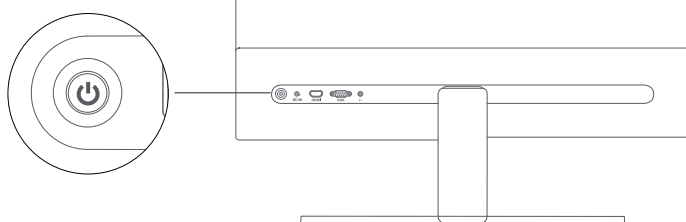

Accensione/spegnimento

Premere il centro del pulsante di navigazione a 5 posizioni



Accensione

Tenere premuto il centro del pulsante di navigazione a 5 posizioni per 3 secondi







Spegnimento

Stato spia

●	Soffusa	Spenta
○	Accesa	Acceso
⦿	Lampeggiante	In modalità risparmio energia

Istruzioni pulsante di navigazione a 5 posizioni

Operazione	Risultato		
	Se il menu nel monitor non viene visualizzato	Se viene visualizzato il menu di scelta rapida nel monitor	Se viene visualizzato il menu principale nel monitor
Premere il pulsante freccia a destra 	Aprire il menu di scelta rapida	Aprire il menu principale	Alternare le opzioni di menu/selezionare
Premere il pulsante freccia su 	Aprire il menu di scelta rapida	Pulsante 1	Spostarsi in alto/aumentare il valore
Tenere premuto il pulsante freccia su per 5 secondi 	Disabilitare il menu	/	/
Premere il pulsante freccia giù 	Aprire il menu di scelta rapida	Pulsante 2	Spostarsi in basso/ridurre il valore
Premere il pulsante freccia a sinistra 	Aprire il menu di scelta rapida	Chiudere il menu di scelta rapida	Indietro

Nota: una volta disabilitato il menu, non è più possibile aprirlo mediante l'esecuzione di qualsiasi operazione sopra indicata.

Viene visualizzato un messaggio che indica che la visualizzazione su schermo (OSD) è stata bloccata. Tenere premuto il pulsante per 5 secondi in qualsiasi direzione per abilitare il menu e sbloccare la visualizzazione su schermo (OSD).

Descrizione menu

Descrizione pulsante

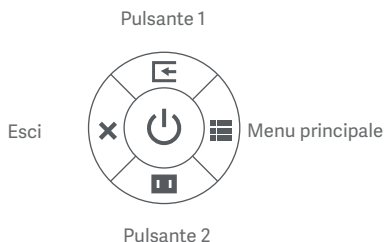

- Se il menu non viene visualizzato, è possibile aprire il menu di scelta rapida premendo il pulsante di navigazione a 5 posizioni in qualsiasi direzione (su, giù, sinistra o destra).
- Se viene visualizzato il menu di scelta rapida, premere il pulsante di navigazione a 5 posizioni nelle quattro direzioni (su, giù, sinistra o destra) per selezionare le opzioni corrispondenti.
- È possibile impostare il pulsante funzione tramite Menu principale > Impostazioni > Tasto di scelta rapida > Tasto di scelta rapida 1/Tasto di scelta rapida 2. Per impostazione predefinita, il pulsante 1 consente di impostare la sorgente di ingresso e il pulsante 2 consente di impostare la modalità Smart.

Descrizione menu principale

Mi Monitor		Modalità standard
Lum/Con	Luminosità	
Immagine	Contrasto	
PQ	DCR	
Modalità Smart	Livello del nero	
Ingresso		
Impostazioni		
Indietro Immettere/Selezionare Sposta/Regola		

Menu principale	Menu secondario	Descrizione	Opzione	Impostazione predefinita
Lum/Con	Luminosità	Regola la luminosità del monitor	0-100	80
	Contrasto	Regola il contrasto del monitor	0-100	75
	DCR	Regola il contrasto dinamico del monitor	Acceso/Spento	Spento
	Livello del nero	Regola il livello del nero del monitor	0-100	50

Menu principale	Menu secondario		Descrizione	Opzione	Impostazione predefinita
Immagine	Temp. colore		Regola la temperatura colore del monitor	Standard/Caldo/Freddo/Personalizza	Standard
	Tonalità		Regola la tonalità del monitor	0-100	50
	Saturazione		Regola la saturazione del monitor	0-100	50
	Gamma		Regola il gamma del monitor	1.8/2.0/2.2/2.4/2.6	2.2
	Proporzioni		Regola le proporzioni del monitor	Intero/Automatico	Intero
PQ	Tempo di risposta		Regola il tempo di risposta del monitor	Ultraveloce/Superveloce/Veloce/ Normale	Normale
	Nitidezza		Regola la nitidezza del monitor	0-100	50
	Regolazione automatica		Regola l'immagine automaticamente durante l'uso dell'origine segnale VGA	/	/
Modalità Smart	Modalità standard		Imposta su modalità standard	È possibile selezionare una sola modalità di visualizzazione alla volta	Modalità standard
	Modalità ECO		Imposta su modalità eco		
	Modalità gioco		Imposta su modalità gioco		
	Modalità film		Imposta su modalità film		
	Modalità contenuto luminoso blu basso		Imposta su modalità contenuto luminoso blu basso		
Ingresso	HDMI		Imposta la sorgente di ingresso su HDMI	/	/
	VGA		Imposta la sorgente di ingresso su VGA	/	/
Impostazioni	Lingua		Seleziona la lingua del menu	English/Español/Русский/Français/Italiano/Deutsch/PolSKI/한국어/عربي	Italiano
	Tasto di scelta rapida	Tasto di scelta rapida 1	Imposta la funzione per il pulsante 1	Temp. colore/Modalità Smart/Sorgente ingresso/Luminosità/Contrasto	Sorgente ingresso
		Tasto di scelta rapida 2	Imposta la funzione per il pulsante 2	Temp. colore/Modalità Smart/Sorgente ingresso/Luminosità/Contrasto	Modalità Smart
	Impostazioni OSD		Preferenze relative al menu Impostazioni	Timer	10 s
	Volume		Regola il volume del monitor	0-100	50
	Informazioni		N. modello Risoluzione corrente Sorgente ingresso HDMI logo Low Blue Light Content	/	/
	Reimposta		/	/	/

Precauzioni

- Non utilizzare il monitor in ambienti umidi come bagni, cucine, cantine o nei pressi di piscine.
- Assicurarsi che il monitor sia posizionato su una superficie stabile. La caduta accidentale del monitor può causare lesioni a persone o danneggiare il monitor stesso.
- Conservare e utilizzare il monitor in un luogo fresco, asciutto e ventilato. Tenere il prodotto lontano da radiazioni e fonti di calore.
- Non coprire o bloccare gli sfiati per la dissipazione del calore posti sul retro del monitor. Non posizionare il monitor su un letto, un divano, una coperta e così via.
- L'intervallo della tensione di funzionamento del monitor è riportato sull'etichetta posta sul retro del monitor. Se non si conosce con esattezza il voltaggio della linea di alimentazione a disposizione, contattare il distributore del monitor o l'azienda di fornitura elettrica locale.
- Se si prevede di non utilizzare il monitor per un lungo periodo di tempo, scollegarlo dalla presa elettrica in modo da evitare possibili danni dovuti a sbalzi di tensione o fulmini.
- Non sovraccaricare le prese elettriche, poiché ciò potrebbe causare un incendio o una scossa elettrica.
- Non inserire oggetti estranei nel monitor, in quanto ciò potrebbe causare un cortocircuito e, di conseguenza, innescare un possibile incendio o una scossa elettrica.
- Non tentare di smontare o riparare il monitor autonomamente. Se il monitor non funziona correttamente, contattare il reparto post-vendita per ricevere assistenza.
- Non tirare, torcere o piegare eccessivamente il cavo di alimentazione.
- È presente una pellicola polarizzatrice attaccata allo schermo (non la pellicola protettiva). Prestare attenzione a non strapparla. Eventuali danni causati dall'utente invalideranno la garanzia.

Risoluzione dei problemi

Problema	Possibile causa	Soluzioni
Impossibile accendere	Nessuna alimentazione	<ul style="list-style-type: none">▪ Verificare che il cavo di alimentazione sia inserito correttamente in una presa.
Immagine scura	Luminosità/ contrasto non regolati correttamente	<ul style="list-style-type: none">▪ Regolare la luminosità e il contrasto.
Immagine tremolante o con increspature	Interferenza	<ul style="list-style-type: none">▪ Tenere il monitor lontano da dispositivi elettronici che possono causare interferenze elettriche.
Spia lampeggiante, nessuna immagine sullo schermo	Nessun segnale. Attivazione modalità risparmio energia in corso...	<ul style="list-style-type: none">▪ Accendere il computer.▪ Verificare che la scheda grafica del computer funzioni correttamente.▪ Verificare che il cavo VGA or HDMI sia inserito correttamente in una presa.
Il monitor indica che la risoluzione corrente non è supportata	Risoluzione non corretta	<ul style="list-style-type: none">▪ Utilizzare le impostazioni di risoluzione consigliate.
Impossibile aprire il menu. Il monitor indica che la visualizzazione su schermo è bloccata	Il menu è disabilitato	<ul style="list-style-type: none">▪ Tenere premuto il pulsante di navigazione a 5 posizioni per 5 secondi in qualsiasi direzione per abilitare il menu e sbloccare la visualizzazione su schermo (OSD).

Specifiche tecniche

Modello	RMMNT27NF
Ingresso alimentazione	12 V \equiv 2 A
Potenza nominale*	24 W max.
Dimensioni schermo	27"
Dimensione dell'immagine visibile (diagonale)	685,98 mm
Dot pitch	0,3114 × 0,3114 mm
Luminosità	300 cd/m ² (TYP)
Contrasto	1000:1 (TYP)
Contrasto dinamico	1000000:1
Gamut colori	16,7 M
Proporzioni	16:9
Tempo di risposta	6 ms (GTG)
Risoluzione massima	1920 × 1080
Risoluzione consigliata	1920 × 1080
Frequenza aggiornamento massima	75 Hz
Frequenza aggiornamento consigliata	60 Hz
Dimensioni articolo	613,2 (L) × 205,3 (P) × 476,0 (A) mm
Peso netto	4,3 kg
Temperatura di esercizio	Da 0 a 40 °C
Umidità di esercizio	20%-80% RH

*La potenza dell'alimentatore non è inclusa.



The Adopted Trademarks HDMI, HDMI High-Definition Multimedia Interface, and the HDMI Logo are trademarks or registered trademarks of HDMI Licensing Administrator, Inc. in the United States and other countries

Protezione dell'occhio

Per evitare di stancare gli occhi, o di avere dolori al collo, al braccio, al gomito e alle spalle causati da un utilizzo prolungato del computer, seguire i suggerimenti elencati di seguito:

- Mantenere il monitor a una distanza di 20–28 pollici (circa 50–70 cm) dagli occhi.
- Sbattere più spesso le palpebre per ridurre l'affaticamento degli occhi quando si guarda il monitor.
- Dare agli occhi una pausa di 20 minuti dopo aver utilizzato il monitor per due ore.
- Allontanare gli occhi dal monitor e guardare qualcosa a una certa distanza per almeno 20 secondi.
- Fai stretching per aiutare a rilasciare la tensione su collo, braccia, schiena e spalle.

Descrizione contenuto luminoso blu basso

Recentemente, i danni agli occhi causati dalla luce blu sono stati sempre più presi in considerazione. In generale, la lunghezza d'onda della luce blu è di 400–480 nm e la lunghezza d'onda della luce blu dannosa è di 415–455 nm. Questo monitor ha una funzione che aiuta a ridurre l'esposizione alle emissioni di luce blu. È possibile attivare la modalità luce blu bassa tramite il menu impostazioni.

Informazioni sulla conformità a normative e standard

Informazioni sullo smaltimento e sul riciclaggio dei RAEE



Tutti i prodotti contrassegnati da questo simbolo sono rifiuti di apparecchiature elettriche ed elettroniche (RAEE in base alla direttiva 2012/19/UE) che non devono essere smaltiti assieme a rifiuti domestici non differenziati. Al contrario, è necessario proteggere l'ambiente e la salute umana consegnando i rifiuti a un punto di raccolta autorizzato al riciclaggio di rifiuti di apparecchiature elettriche ed elettroniche, predisposto dalla pubblica amministrazione o dalle autorità locali. Lo smaltimento e il riciclaggio corretti aiutano a prevenire conseguenze potenzialmente negative all'ambiente e alla salute umana. Contattare l'installatore o le autorità locali per ulteriori informazioni sulla sede e per i termini e le condizioni di tali punti di raccolta.

Dichiarazione di conformità europea



Con la presente, Xiaomi Communications Co., Ltd. dichiara che questo apparecchio è conforme alle direttive applicabili e alle norme europee, nonché ai relativi emendamenti. Il testo completo della dichiarazione di conformità UE è disponibile al seguente indirizzo Internet:
<http://www.mi.com/global/service/support/declaration.html>

Per la scheda informativa del prodotto, scansionare il codice QR di seguito.



Table des matières

Présentation du produit	41
Présentation de l'écran	41
Contenu du paquet.....	41
Installation	42
Installation du socle	42
Instructions.....	44
Connexions.....	44
Allumer/éteindre	45
État du voyant	45
Instructions du bouton de navigation 5 directions.....	45
Description du menu	46
Précautions	48
Dépannage	49
Caractéristiques	50
Santé des yeux.....	51
Description du mode Faible lumière bleue	51
Informations sur la conformité et les réglementations	52

Présentation du produit

Lisez attentivement ce manuel avant toute utilisation et conservez-le pour pouvoir le consulter ultérieurement.

Présentation de l'écran

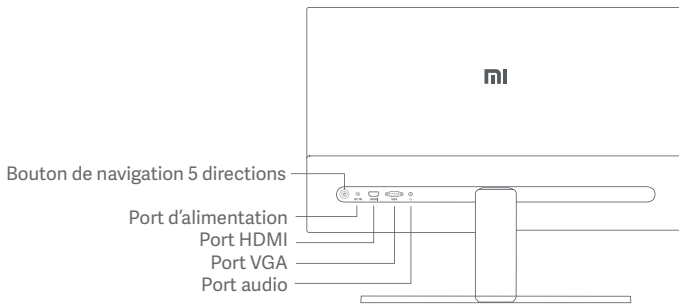

Contenu du paquet



Moniteur

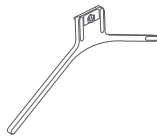

Socle



Support



Manuel d'utilisation

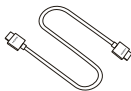

Câble HDMI

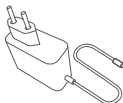

Adaptateur secteur

Installation

Installation du socle

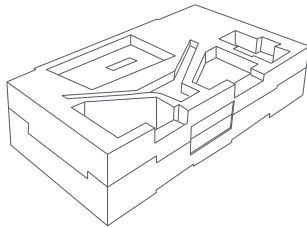
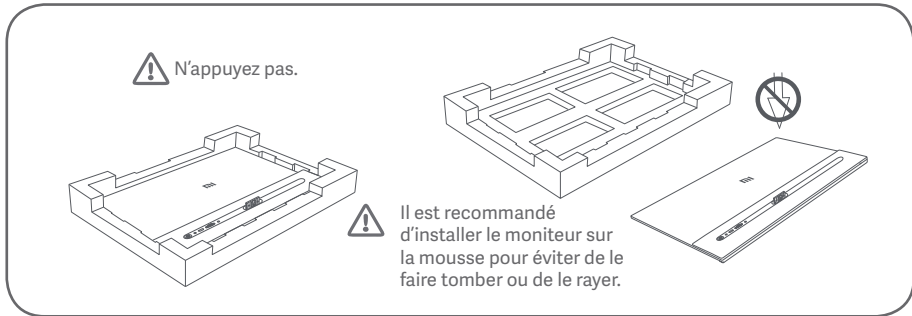

1. Déballez la boîte, puis retirez le moniteur et sa mousse de protection de la boîte et placez-les sur une surface plane et stable.

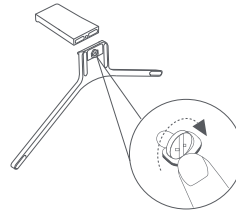

2. Installez la colonne sur le socle et fixez-la avec la vis à oreilles par le bas du socle.

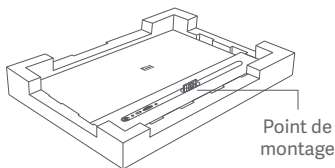

3. Retirez la couche supérieure de mousse et le sac en plastique pour exposer le point de montage à l'arrière de l'écran.

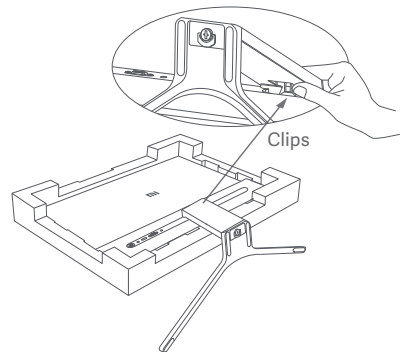

4. Installez la colonne sur le point de montage jusqu'à ce qu'elle s'enclenche en place (clic audible). Essayez de secouer la colonne pour vous assurer qu'elle est bien installée.

⚠ Attention : Pour réduire le risque de chute accidentelle du moniteur, veuillez vous assurer que la colonne est bien installée.

Remarque : Appuyez sur le clip pour retirer la colonne.

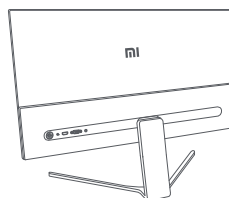

5. Utilisez les deux mains pour sortir délicatement l'écran entièrement assemblé et placez-le sur une surface plane et stable.

! Remarque : Pour éviter d'endommager l'écran, veillez à ne pas appuyer sur l'écran LCD lorsque vous le mettez en position verticale.

En avant de 5°

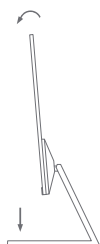

En arrière de 21°



6. Ajustez les angles en avant ou en arrière suivant vos besoins.

! Remarque : Lorsque vous ajustez les angles, il est recommandé d'utiliser une main pour maintenir le socle et une autre pour ajuster l'écran. Sinon l'écran risque de tomber.

Instructions

Connexions

- Connecter le câble VGA. Le câble VGA n'est utilisé que pour le transfert de données ou de signaux via le port VGA, il est vendu séparément.
 - a. Assurez-vous que l'écran et l'ordinateur sont tous deux éteints.
 - b. Connectez une extrémité du câble VGA au port de sortie VGA de l'ordinateur et l'autre extrémité à l'un des ports VGA de l'écran.
- Connecter le câble HDMI. Le câble HDMI n'est utilisé que pour le transfert de données ou de signaux via le port HDMI.
 - a. Assurez-vous que l'écran et l'ordinateur sont tous deux éteints.
 - b. Connectez une extrémité du câble HDMI au port de sortie HDMI de l'ordinateur et l'autre extrémité à l'un des ports HDMI de l'écran.
- Connectez un casque, ou tout autre périphérique audio externe compatible 3,5 mm au port audio de l'écran.

 Remarque : Si le cordon d'alimentation ou le câble HDMI est endommagé, vous devez le remplacer par la même pièce d'origine achetée auprès du fabricant ou de son service après-vente.

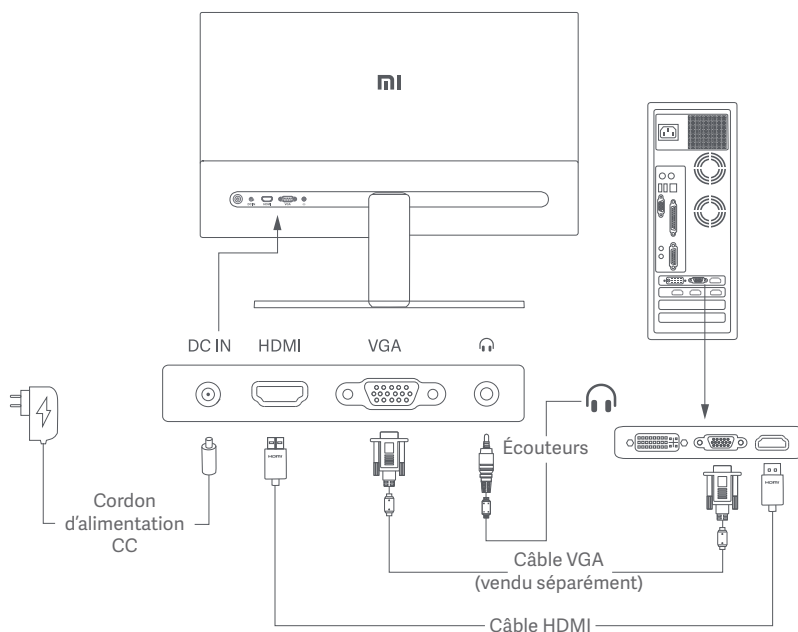

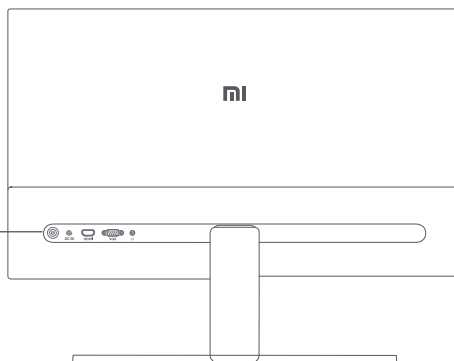
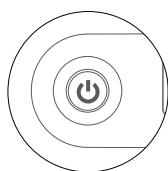

-  Remarque : Le port audio n'est utilisé que pour la sortie des signaux audio.
1. Port d'alimentation (DC IN) : Alimentation électrique.
 2. Port HDMI (1.4) : Résolution maximale 1920 × 1080, fréquence de rafraîchissement maximale 75 Hz.
 3. Port VGA : Résolution maximale 1920 × 1080, fréquence de rafraîchissement maximale 60 Hz.
 4. Port audio : Sortie audio.

Bouton de navigation
5 directions



Allumer/éteindre





Appuyez au centre du bouton de navigation 5 directions.  Allumer

Appuyez au centre du bouton de navigation 5 directions pendant 3 secondes.  Éteindre

État du voyant

●	Faible	Éteint
○	Allumé	Activé
◐	Clignotement	En mode veille

Instructions du bouton de navigation 5 directions

Opération	Résultats		
	Lorsque le menu ne s'affiche pas sur l'écran	Lorsque le menu de raccourcis s'affiche sur l'écran	Lorsque le menu principal s'affiche sur l'écran
Appuyez sur la droite 	Ouvrir le menu de raccourcis	Ouvrir le menu principal	Basculer entre les options du menu/ Sélectionner
Appuyez sur le haut 	Ouvrir le menu de raccourcis	Bouton raccourcis 1	Monter/ Augmenter la valeur
Maintenez le haut enfoncé pendant 5 secondes. 	Désactiver le menu	/	/
Appuyer sur le bas 	Ouvrir le menu de raccourcis	Bouton raccourcis 2	Descendre/ Diminuer la valeur
Appuyer sur la gauche 	Ouvrir le menu de raccourcis	Fermer le menu de raccourcis	Retour

Remarque : Une fois que le menu est désactivé, il n'est plus possible d'effectuer les opérations énumérées ci-dessus pour ouvrir le menu.

Un message apparaîtra pour vous informer que l'affichage à l'écran (OSD) a été verrouillé. Appuyez sur le bouton et maintenez-le enfoncé pendant 5 secondes dans n'importe quelle direction pour activer le menu et déverrouiller l'OSD.

Description du menu

Description du bouton raccourcis

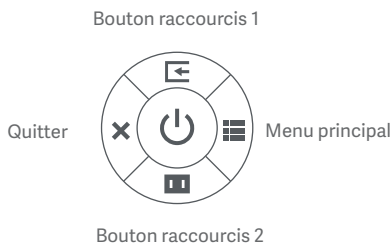

- Lorsque le menu n'est pas affiché, vous pouvez ouvrir le menu contextuel en appuyant sur le bouton de navigation à 5 directions dans n'importe quelle direction (haut, bas, gauche ou droite).
- Lorsque le menu de raccourcis est affiché, appuyez sur le bouton de navigation à 5 directions dans les quatre directions (haut, bas, gauche ou droite) pour sélectionner les options correspondantes.
- Vous pouvez définir la fonction du bouton de raccourci via Menu principal > Paramètres > Touche de raccourci > Touche de raccourci 1/Touche de raccourci 2. Par défaut, le bouton de raccourci 1 correspond aux paramètres de la source d'entrée et le bouton de raccourci 2 aux paramètres du mode intelligent.

Description du menu principal

Mi Monitor		Mode standard
Lum/Con	Luminosité	
Photo	Contraste	
Qualité de l'image	DCR	
Modes intelligents	Niveau de noir	
Entrée		
Paramètres		
Retour Entrer/Sélectionner Déplacer/Ajuster		

Menu principal	Sous-menu	Description	Option	Par défaut
Lum/Con	Luminosité	Régler la luminosité de l'écran	0-100	80
	Contraste	Régler le contraste de l'écran	0-100	75
	DCR	Régler le contraste dynamique de l'écran	Activé/Éteint	Éteint
	Niveau de noir	Régler le niveau de noir de l'écran	0-100	50

Menu principal	Sous-menu		Description	Option	Par défaut
Photo	Température de couleur		Régler la température de couleur de l'écran	Standard/Chaud/Froid/Personnalisée	Standard
	Nuance		Régler la teinte de l'écran	0-100	50
	Saturation		Régler la saturation de l'écran	0-100	50
	Gamma		Régler la correction gamma de l'écran	1.8/2.0/2.2/2.4/2.6	2.2
	Format de l'image		Régler le format de l'écran	Plein écran/Auto	Plein écran
Qualité de l'image	Temps de réponse		Régler le temps de réponse de l'écran	Ultra rapide/Super rapide/Rapide/Normal	Normal
	Netteté		Régler la netteté de l'écran	0-100	50
	Ajustement automatique		Ajuster automatiquement l'image lors de l'utilisation de la source de signal VGA	/	/
Modes intelligents	Mode standard		Régler en mode Standard	Un seul mode d'affichage peut être sélectionné à la fois	Mode standard
	Mode ECO		Régler en mode Éco		
	Mode Jeu		Régler en mode Jeu		
	Mode Film		Régler en mode Film		
	Mode Faible lumière bleue		Régler en mode Faible lumière bleue		
Entrée	HDMI		Changer la source d'entrée en HDMI	/	/
	VGA		Changer la source d'entrée en VGA	/	/
Paramètres	Langue		Sélectionner la langue du menu	English/Español/Русский/Français/Italiano/Deutsch/Polski/한국어/عربي	Français
	Raccourci clavier	Raccourci clavier 1	Définir la fonction du bouton de raccourci 1	Température de couleur/ Modes intelligents/ Source d'entrée/ Luminosité/Contraste	Source d'entrée
		Raccourci clavier 2	Définir la fonction du bouton de raccourci 2	Température de couleur/ Modes intelligents/ Source d'entrée/ Luminosité/Contraste	Modes intelligents
	Paramètres OSD		Préférences liées au menu des paramètres	Minuterie	10 s
	Volume		Régler le volume de l'écran	0-100	50
	Informations		Numéro du modèle Résolution actuelle Source d'entrée HDMI logo Low Blue Light Content	/	/
	Réinitialiser		/	/	/

Précautions

- N'utilisez pas cet écran dans des environnements moites ou humides tels que les salles de bains, cuisines, sous-sols ou près de piscines.
- Veillez à ce que l'écran soit placé sur une surface stable. Si l'écran tombe ou subit un choc, cela peut occasionner des blessures corporelles ou endommager l'écran.
- Stockez et utilisez l'écran dans un endroit frais, sec et ventilé. Tenez l'écran éloigné des sources de rayonnement et de chaleur.
- Ne couvrez pas et ne bloquez pas la ventilation de refroidissement à l'arrière de l'écran. Ne placez pas l'écran sur un lit, un canapé, une couverture, etc.
- La plage de tension de fonctionnement de l'écran est indiquée sur une étiquette à l'arrière de l'écran. Si vous n'êtes pas sûr de la tension de votre alimentation électrique, veuillez contacter le distributeur de l'écran ou la compagnie d'électricité locale.
- Si vous ne prévoyez pas d'utiliser l'écran pendant une longue période, débranchez-le de la prise électrique afin d'éviter tout dommage éventuel en cas de surcharge d'alimentation ou de foudre.
- Ne surchargez pas les prises électriques, cela pourrait provoquer un incendie ou un choc électrique.
- N'insérez pas d'objets étrangers dans l'écran, cela pourrait provoquer un court-circuit pouvant entraîner un incendie ou un choc électrique.
- Ne tentez pas de démonter ou de réparer l'écran vous-même. Si l'écran ne fonctionne pas correctement, veuillez contacter notre service après-vente pour obtenir de l'aide.
- Ne tirez pas, ne tordez pas et ne pliez pas de manière excessive le cordon d'alimentation.
- Il y a un polariseur attaché à l'écran (pas le film protecteur), veuillez ne pas l'enlever. Tout dommage occasionné par l'utilisateur annulera la garantie.

Dépannage

Problème	Cause possible	Solutions
Impossible d'allumer	Pas d'alimentation	<ul style="list-style-type: none">Assurez-vous que le cordon d'alimentation est correctement branché.
L'image est sombre	Luminosité/ Contraste mal ajusté(e)	<ul style="list-style-type: none">Réglez la luminosité et le contraste.
L'image est tremblante ou fait des ondulations	Interférence	<ul style="list-style-type: none">Tenez l'écran éloigné des appareils électroniques susceptibles de provoquer des interférences électriques.
Le voyant clignote, aucune image à l'écran	Aucun signal, passage en mode veille	<ul style="list-style-type: none">Allumez l'ordinateur.Assurez-vous que la carte graphique de l'ordinateur fonctionne correctement.Assurez-vous que le câble VGA ou HDMI est correctement branché.
L'écran affiche que la résolution actuelle n'est pas prise en charge	La résolution est incorrecte	<ul style="list-style-type: none">Utilisez les paramètres de résolution recommandée spécifiés.
Impossible d'ouvrir le menu, et le moniteur affiche que l'OSD est verrouillé	Le menu est désactivé	<ul style="list-style-type: none">Appuyez sur le bouton de navigation à 5 directions et maintenez-le enfoncé pendant 5 secondes dans n'importe quelle direction pour activer le menu et déverrouiller l'OSD.

Caractéristiques

Modèle	RMMNT27NF
Alimentation électrique	12 V  2 A
Puissance nominale*	24 W max.
Taille de l'écran	27"
Taille de l'image visible (diagonale)	685,98 mm
Pas de masque	0,3114 × 0,3114 mm
Luminosité	300 cd/m ² (TYP)
Contraste	1000:1 (TYP)
Contraste dynamique	1000000:1
Gamme de couleurs	16,7 M
Format de l'image	16:9
Temps de réponse	6 ms (GTG)
Résolution maximale	1920 × 1080
Résolution recommandée	1920 × 1080
Taux de rafraîchissement maximum	75 Hz
Taux de rafraîchissement recommandé	60 Hz
Dimensions du produit	613,2 (L) × 205,3 (l) × 476,0 (H) mm
Poids net	4,3 kg
Température de fonctionnement	0°C à 40°C
Humidité de fonctionnement	20 à 80 % d'humidité relative

* L'alimentation de l'adaptateur électrique n'est pas incluse.



The Adopted Trademarks HDMI, HDMI High-Definition Multimedia Interface, and the HDMI Logo are trademarks or registered trademarks of HDMI Licensing Administrator, Inc. in the United States and other countries

Santé des yeux

Pour éviter la fatigue oculaire ou les douleurs au cou, au bras, au coude et à l'épaule causées par une utilisation prolongée de l'ordinateur, veuillez suivre les suggestions ci-après :

- Maintenez l'écran à une distance de 20 à 28 pouces (environ 50 à 70 cm) de vos yeux.
- Clignez des yeux plus souvent pour soulager la fatigue oculaire lorsque vous fixez l'écran.
- Accordez à vos yeux une pause de 20 minutes après deux heures sur écran.
- Détachez vos yeux de l'écran et fixez un point au loin pendant au moins 20 secondes.
- Étirez votre corps pour aider à soulager la tension au niveau du cou, des bras, du dos et des épaules.

Description du mode Faible lumière bleue

Ces dernières années, les lésions oculaires causées par la lumière bleue ont attiré de plus en plus l'attention. En général, la longueur d'onde de la lumière bleue est de 400-480 nm, et la longueur d'onde de la lumière bleue nocive est de 415-455 nm. Cet écran est doté d'une fonction pour vous aider à réduire votre exposition aux émissions de lumière bleue. Vous pouvez activer le mode Faible lumière bleue via le menu des paramètres.

Informations sur la conformité et les réglementations

Informations sur la réglementation DEEE sur la mise au rebut et le recyclage



Tous les produits portant ce symbole deviennent des déchets d'équipements électriques et électroniques (DEEE dans la Directive européenne 2012/19/UE) qui ne doivent pas être mélangés aux déchets ménagers non triés. Vous devez contribuer à la protection de l'environnement et de la santé humaine en apportant l'équipement usagé à un point de collecte dédié au recyclage des équipements électriques et électroniques, agréé par le gouvernement ou les autorités locales. Le recyclage et la destruction appropriés permettront d'éviter tout impact potentiellement négatif sur l'environnement et la santé humaine. Contactez l'installateur ou les autorités locales pour obtenir plus d'informations concernant l'emplacement ainsi que les conditions d'utilisation de ce type de collecte.

Déclaration de conformité pour l'Union européenne



Par la présente, nous, Xiaomi Communications Co., Ltd., déclarons que cet équipement est conforme aux directives et normes européennes applicables, ainsi qu'à leurs amendements. L'intégralité de la déclaration de conformité pour l'UE est disponible à l'adresse suivante : <http://www.mi.com/global/service/support/declaration.html>

Pour accéder à la fiche d'information produit, veuillez scanner le code QR ci-dessous.



Contiene

Descripción del producto.....	54
Descripción del monitor	54
Contenido del paquete	54
Instalación.....	55
Instalar la base.....	55
Instrucciones	57
Conexiones.....	57
Encender/apagar.....	58
Estado del indicador.....	58
Instrucciones del botón de navegación de 5 direcciones ...	58
Descripción de los menús	59
Precauciones	61
Solución de problemas	62
Especificaciones	63
Salud ocular	64
Descripción de luz azul reducida	64
Información sobre el cumplimiento de la normativa	65

Descripción del producto

Lea detenidamente este manual antes de usar el producto y consérvelo para futuras consultas.

Descripción del monitor

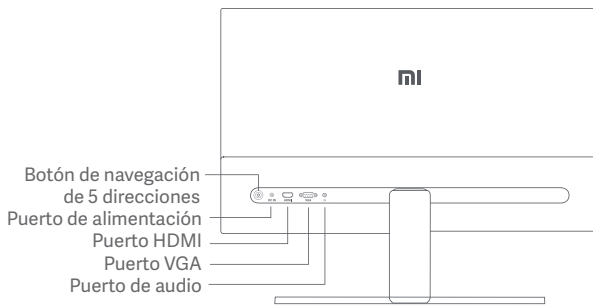

Contenido del paquete



Monitor

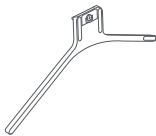

Base



Soporte



Manual de usuario



Cable HDMI

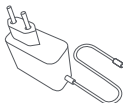

Adaptador de corriente

Instalación

Instalar la base

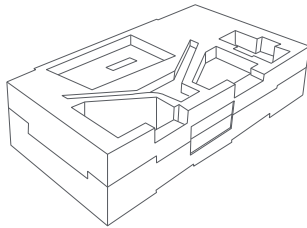
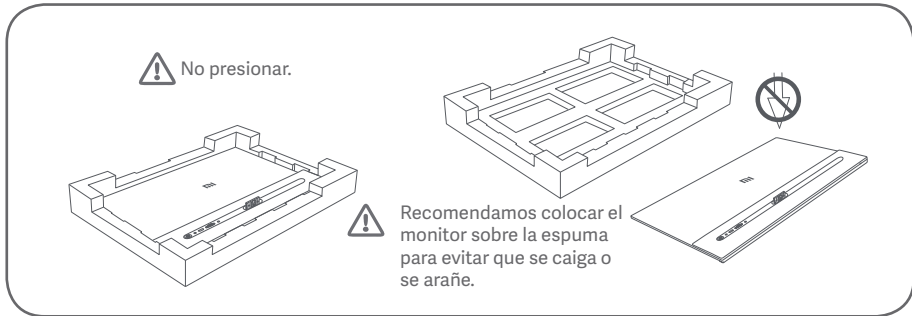

1. Desembale la caja, luego retire el monitor junto con su espuma protectora de la caja y colóquelo en una superficie plana y estable.

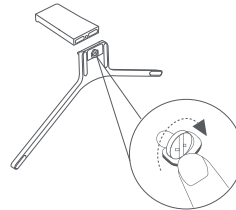

2. Coloque el soporte sobre la base y fjela con el tornillo de mariposa plegado situado en la parte inferior de la base.

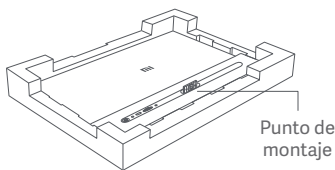

3. Retire la capa superior de espuma y la bolsa de plástico para exponer el punto de montaje de la parte trasera del monitor.

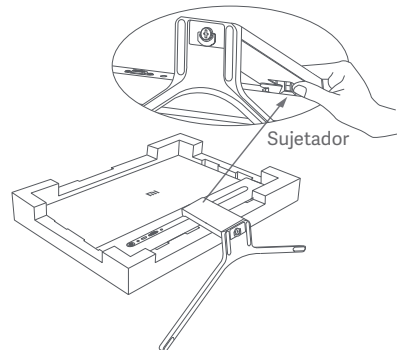

4. Coloque el soporte sobre el punto de montaje hasta que encaje en su lugar. Intente mover el soporte para asegurarse de que está bien instalado.
⚠ Precaución: Para reducir los riesgos de caída accidental del monitor, asegúrese de que el soporte está bien instalado en su lugar.
Nota: Presione la pestaña para quitar el soporte.

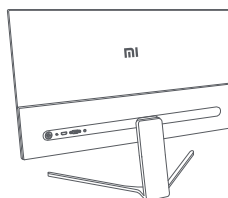

5. Use ambas manos para sacar con cuidado el monitor y colóquelo en una superficie plana y estable.
⚠ Nota: Para no dañar la pantalla, tenga cuidado y no presione la pantalla LCD al levantarla.

Hacia adelante 5°

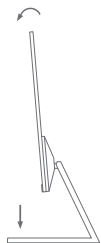

Hacia atrás 21°



6. Ajuste el ángulo de inclinación hacia adelante o hacia atrás según sus necesidades.
⚠ Nota: Durante el ajuste del ángulo se recomienda utilizar una mano para sujetar la base y la otra para ajustar el monitor. De otra manera, el monitor podría caerse.

Instrucciones

Conexiones

- Conecte el cable VGA. El cable VGA solo sirve para transferir datos o señales a través del puerto VGA. Se vende por separado.
 - a. Asegúrese de que el monitor y el ordenador están apagados.
 - b. Conecte un extremo del cable VGA al puerto de salida VGA del ordenador y el otro extremo al puerto VGA del monitor.
- Conecte el cable HDMI. El cable HDMI solo sirve para transferir datos o señales a través del puerto HDMI.
 - a. Asegúrese de que el monitor y el ordenador están apagados.
 - b. Conecte un extremo del cable HDMI al puerto de salida HDMI del ordenador y el otro extremo al puerto HDMI del monitor.
- Conecte auriculares o cualquier dispositivo externo de audio con conexión de 3,5 mm al puerto de audio del monitor.

 Nota: Si se dañado el cable de alimentación o el HDMI deberá reemplazarlo por un recambio original del fabricante o su departamento de servicio técnico posventa.

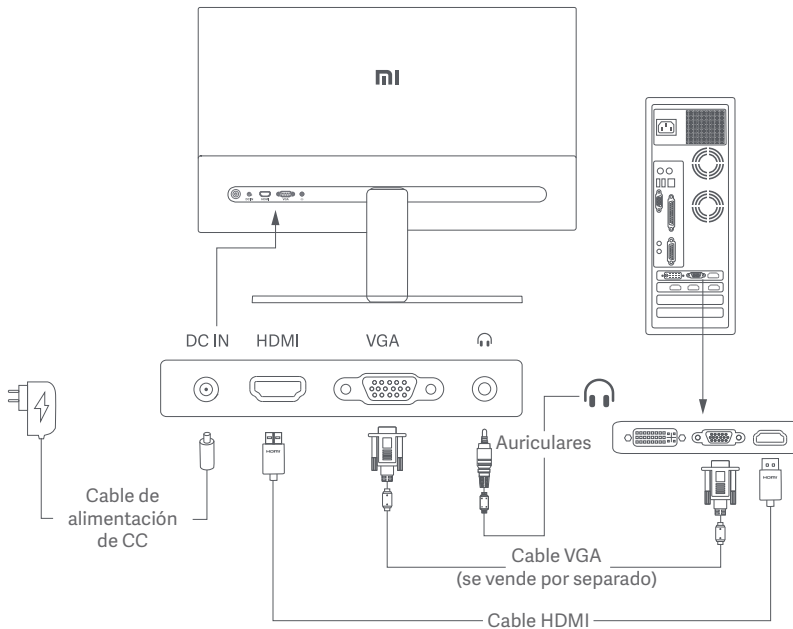

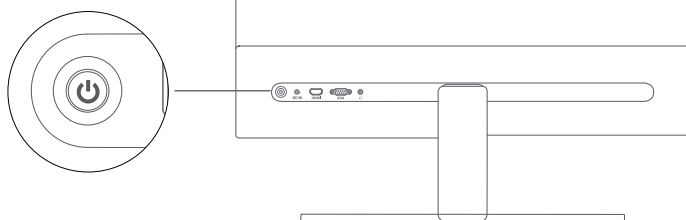

-  Nota: El puerto de audio solo sirve para la salida de señales de audio.
1. Puerto de alimentación (entrada de CC): Entrada de corriente.
 2. Puerto HDMI (1.4): Resolución máxima 1920 × 1080, tasa de refresco máxima 75 Hz.
 3. Puerto VGA: Resolución máxima 1920 × 1080, tasa de refresco máxima 60 Hz.
 4. Puerto de audio: Salida de audio.

Botón de navegación de 5 direcciones



Encender/apagar





Pulse el centro del botón de navegación de 5 direcciones  Encender

Mantenga presionado el centro del botón de navegación de 5 direcciones durante 3 segundos  Apagar

Estado del indicador

●	Atenuado	Apagado
○	Iluminado	Encendido
⦿	Parpadeando	En modo reposo

Instrucciones del botón de navegación de 5 direcciones

Operación	Resultado		
	Cuando no aparece el menú en el monitor	Cuando el menú de acceso directo aparece en el monitor	Cuando el menú principal aparece en el monitor
Pulsar hacia la derecha 	Abrir menú de acceso directo	Abrir menú principal	Cambiar entre las opciones del menú/ seleccionar
Pulsar hacia arriba 	Abrir menú de acceso directo	Botón de acceso directo 1	Mover hacia arriba/ aumentar el valor
Pulse hacia arriba y manténgalo durante 5 segundos 	Deshabilitar menú	/	/
Pulsar hacia abajo 	Abrir menú de acceso directo	Botón de acceso directo 2	Mover hacia abajo/ reducir el valor
Pulsar hacia la izquierda 	Abrir menú de acceso directo	Cerrar menú de acceso directo	Ir atrás

Nota: Una vez aparezca el menú, realizar las acciones mencionadas anteriormente no abrirá el menú. Aparecerá un mensaje para informarle de que la visualización en pantalla (OSD) ha sido bloqueada. Mantenga pulsado el botón durante 5 segundos en cualquier dirección para habilitar el menú y desbloquear la OSD.

Descripción de los menús

Descripción del botón de acceso directo



- Si el menú no aparece, puede abrir el menú de acceso directo pulsando el botón de navegación de 5 direcciones en cualquier dirección: arriba, abajo, izquierda o derecha.
- Cuando aparezca el menú de acceso directo, pulse el botón de navegación de 5 direcciones en las cuatro direcciones para seleccionar las opciones correspondientes.
- Puede configurar las funciones del botón de acceso directo desde Menú principal > Ajustes > Tecla de acceso directo > Tecla de acceso directo 1/Tecla de acceso directo 2. Por defecto, el botón de acceso directo 1 sirve para los ajustes de la fuente de entrada y el botón de acceso directo 2 para configurar el modo inteligente.

Descripción del menú principal

Mi Monitor		Modo estándar
Bri/Con	Brillo	
Imagen	Contraste	
Calidad imagen	DCR	
Modos inteligentes	Nivel de negro	
Entrada		
Ajustes		
Volver Intro/Seleccionar Mover/Ajustar		

Menú principal	Submenú	Descripción	Opción	Predeterminado
Bri/Con	Brillo	Ajustar el brillo del monitor	0-100	80
	Contraste	Ajustar el contraste del monitor	0-100	75
	DCR	Ajustar el contraste dinámico del monitor	Encendido/Apagado	Apagado
	Nivel de negro	Ajustar el nivel de negros del monitor	0-100	50

Menú principal	Submenú		Descripción	Opción	Predeterminado
Imagen	Temperatura de color		Ajustar la temperatura de color del monitor	Estándar/Cálido/Frío/Personalizado	Estándar
	Tono		Ajustar el tono del monitor	0-100	50
	Saturación		Ajustar la saturación del monitor	0-100	50
	Gamma		Ajustar la gamma del monitor	1.8/2.0/2.2/2.4/2.6	2.2
	Relación de imagen		Ajustar la relación de aspecto del monitor	Completo/Auto	Completo
Calidad imagen	Tiempo de respuesta		Ajustar el tiempo de respuesta del monitor	Ultrarrápida/Superrápida/Rápida/Normal	Normal
	Nitidez		Ajustar la nitidez del monitor	0-100	50
	Ajuste automático		Ajusta la imagen automáticamente cuando se utiliza la fuente de señal VGA	/	/
Modos inteligentes	Modo estándar		Establecer modo estándar	Solo se puede seleccionar un modo de pantalla a la vez	Modo estándar
	Modo ECO		Establecer modo eco		
	Modo juego		Establecer modo juego		
	Modo vídeo		Establecer modo película		
	Modo de luz azul reducida		Establecer modo de luz azul reducida		
Entrada	HDMI		Cambiar fuente de entrada a HDMI	/	/
	VGA		Cambiar fuente de entrada a VGA	/	/
Ajustes	Idioma		Seleccionar el idioma del menú	English/Español/Русский/Français/Italiano/Deutsch/Polski/한국어/عربي	Español
	Tecla acceso directo	Tecla acceso directo 1	Establecer función para el botón de acceso directo 1	Temperatura de color/Modos inteligentes/Fuente de entrada/Brillo/Contraste	Fuente de entrada
		Tecla acceso directo 2	Establecer función para el botón de acceso directo 2	Temperatura de color/Modos inteligentes/Fuente de entrada/Brillo/Contraste	Modos inteligentes
	Ajustes OSD		Preferencias relacionadas con el menú de ajustes	Temporizador	10 s
	Volumen		Ajustar el volumen del monitor	0-100	50
	Información		Número de modelo Resolución actual Fuente de entrada HDMI logo Low Blue Light Content	/	/
	Reiniciar		/	/	/

Precauciones

- No utilice el monitor en entornos húmedos como baños, cocinas, sótanos o cerca de piscinas.
- Asegúrese de que el monitor se encuentra en una superficie estable. Si el monitor se cae o se vuelca, pueden producirse daños personales o en el monitor.
- Almacene y utilice el monitor en lugares frescos, secos y bien ventilados. Mantenga alejado el monitor de fuentes de calor y radiación.
- No cubra ni bloquee los conductos de ventilación de la parte trasera del monitor. No coloque el monitor sobre un sofá, una cama, una manta, etc.
- La tensión operativa del monitor viene indicada en la etiqueta de la parte trasera del monitor. Si no está seguro de la tensión que suministra su toma de corriente, póngase en contacto con el distribuidor del monitor o con su compañía eléctrica.
- Si prevé que no va a utilizar el monitor durante un largo periodo de tiempo, desenchúfelo de la toma de corriente para evitar posibles daños provocados por sobretensiones o relámpagos.
- No sobrecargue las tomas de corriente, ya que esto puede provocar incendios o descargas eléctricas.
- No inserte objetos extraños en el monitor ya que esto puede provocar cortocircuitos, lo que, a su vez, puede generar incendios o descargas eléctricas.
- No intente desmontar ni reparar el monitor por su cuenta. Si el monitor no funciona correctamente, póngase en contacto con el departamento del servicio posventa para obtener ayuda.
- No tire, tuerza ni doble excesivamente el cable de alimentación.
- Hay una película polarizadora adherida a la pantalla (no el plástico protector), no la arranque. Los daños causados por el usuario anularán la garantía.

Solución de problemas

Problemas	Posible causa	Soluciones
No se enciende	Sin energía	<ul style="list-style-type: none">▪ Asegúrese de que el cable de alimentación esté bien conectado.
La imagen está oscura	Brillo/contraste no ajustado correctamente	<ul style="list-style-type: none">▪ Ajuste el brillo y el contraste.
La imagen vibra o tiene ondas	Interferencia	<ul style="list-style-type: none">▪ Aleje el monitor de otros dispositivos eléctricos que puedan provocar interferencias eléctricas.
El indicador está parpadeando, no hay imagen en pantalla	Sin señal, activando modo de reposo	<ul style="list-style-type: none">▪ Encienda el ordenador.▪ Asegúrese de que la tarjeta gráfica del ordenador funcione correctamente.▪ Asegúrese de que el cable VGA o HDMI esté bien conectado.
El monitor muestra que la resolución actual no es compatible	La resolución no es correcta	<ul style="list-style-type: none">▪ Utilice los ajustes recomendados de resolución.
No se puede abrir el menú y el monitor muestra que la OSD está bloqueada.	El menú está deshabilitado	<ul style="list-style-type: none">▪ Mantenga pulsado el botón de navegación de 5 direcciones durante 5 segundos en cualquier dirección para habilitar el menú y desbloquear la OSD.

Especificaciones

Modelo	RMMNT27NF
Entrada de corriente	12 V \equiv 2 A
Potencia nominal*	24 W máx.
Tamaño de pantalla	27"
Tamaño de la imagen visible (diagonal)	685,98 mm
Tamaño de punto	0,3114 × 0,3114 mm
Brillo	300 cd/m ² (TYP)
Contraste	1000:1 (TYP)
Contraste dinámico	1000000:1
Gama de color	16,7 M
Relación de imagen	16:9
Tiempo de respuesta	6 ms (GTG)
Resolución máxima	1920 × 1080
Resolución recomendada	1920 × 1080
Máxima frecuencia de refresco	75 Hz
Frecuencia de refresco recomendada	60 Hz
Dimensiones del artículo	613,2 (L) × 205,3 (An) × 476,0 (Al) mm
Peso neto	4,3 kg
Temperatura de funcionamiento	0 °C ~ 40 °C
Humedad de funcionamiento	20 % - 80 % HR

* No se incluye la alimentación del adaptador de corriente.



The Adopted Trademarks HDMI, HDMI High-Definition Multimedia Interface, and the HDMI Logo are trademarks or registered trademarks of HDMI Licensing Administrator, Inc. in the United States and other countries

Salud ocular

Para evitar el cansancio de la vista, o el dolor de cuello, brazo, codo y hombro causados por el uso del ordenador durante largos períodos, siga las sugerencias que se enumeran a continuación:

- Mantenga el monitor a una distancia de aprox. 50-70 cm de sus ojos.
- Pestañee más a menudo para aliviar la fatiga ocular al mirar el monitor.
- Dele a sus ojos un descanso de 20 minutos después de usar el monitor por dos horas.
- Quite los ojos del monitor y mire algo a cierta distancia durante al menos 20 segundos.
- Estire el cuerpo para ayudar a aliviar la tensión en el cuello, brazos, espalda y hombros.

Descripción de luz azul reducida

El daño ocular causado por la luz azul ha atraído cada vez más atención en los últimos años. En general, la longitud de onda de la luz azul es de 400-480 nm, y la longitud de onda de la luz azul nociva es de 415-455 nm. Este monitor tiene una función que ayuda a reducir su exposición a la emisión de luz azul. Puede activar el modo de luz azul baja a través del menú de ajustes.

Información sobre el cumplimiento de la normativa

Directiva RAEE de información de eliminación y reciclaje



Todos los productos que llevan este símbolo son residuos de aparatos eléctricos y electrónicos (RAEE según la directiva 2012/19/UE) que no deben mezclarse con residuos domésticos sin clasificar. En su lugar, debe proteger la salud humana y el medio ambiente entregando sus equipos de desecho a un punto de recogida para el reciclaje de residuos de equipos eléctricos y electrónicos, designado por el gobierno o las autoridades locales. La eliminación y el reciclado correctos ayudarán a evitar posibles consecuencias negativas para el medio ambiente y la salud humana. Póngase en contacto con el instalador o con las autoridades locales para obtener más información sobre la ubicación y las condiciones de dichos puntos de recogida.

Declaración de conformidad de la UE



Nosotros, Xiaomi Communications Co., Ltd., por la presente, declaramos que el equipo cumple con las Directivas y Normas Europeas aplicables y las enmiendas. Encontrará el texto completo de la declaración de conformidad de la UE en esta dirección de Internet:

<http://www.mi.com/global/service/support/declaration.html>

Para obtener la hoja de información del producto, escanee el siguiente código QR.



Содержание

Описание изделия	67
Описание монитора	67
Комплект поставки	67
Установка	68
Установка подставки	68
Инструкции	70
Подключения	70
Включение и выключение.....	71
Состояние индикатора	71
Инструкции по использованию 5-позиционной кнопки навигации	71
Описание меню.....	72
Меры предосторожности	74
Устранение неполадок	75
Технические характеристики	76
Здоровое зрение	77
Описание режима Low Blue Light.....	77
Информация о соответствии требованиям	78

Описание изделия

Перед использованием внимательно прочтите это руководство.
Сохраните его — оно может понадобиться вам в дальнейшем.

Описание монитора

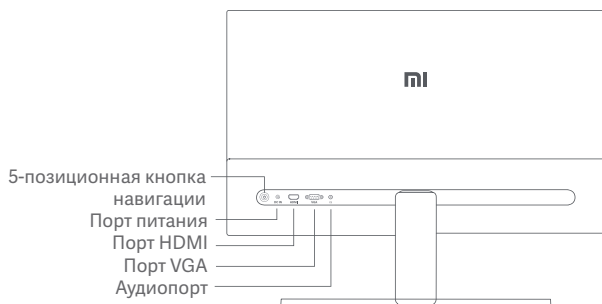
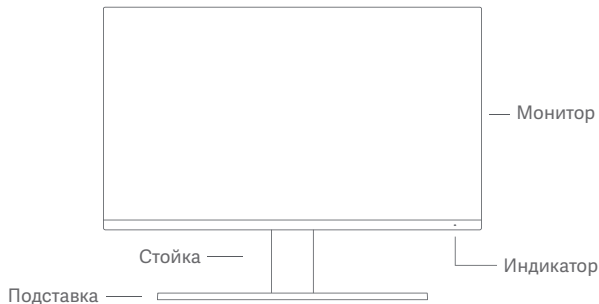

Комплект поставки



Монитор

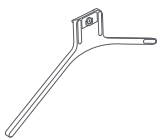

Подставка



Стойка



Руководство пользователя

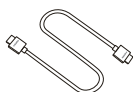

Кабель HDMI

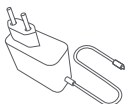

Адаптер питания

Установка

Установка подставки

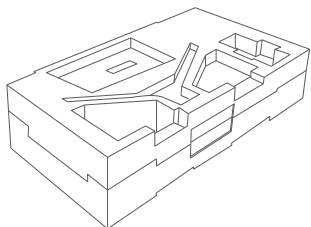

1. Извлеките монитор вместе с пенопластом из коробки и поместите их на ровную устойчивую поверхность.

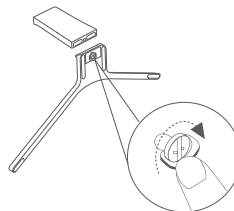

2. Установите стойку на подставку и закрепите с нижней стороны с помощью прижимного винта.

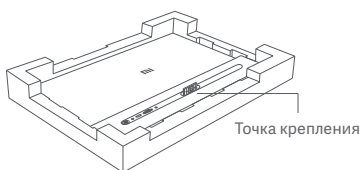

3. Снимите верхний слой пенопласта и пакет, чтобы получить доступ к точке крепления с обратной стороны монитора.

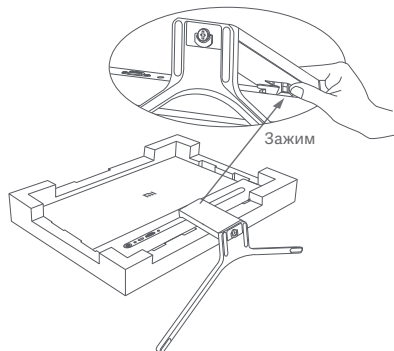

4. Установите стойку на точку крепления и вставляйте до тех пор, пока она не защелкнется в нужной позиции. Потрусите стойку, чтобы убедиться, что она надежно закреплена.

⚠ **Внимание!** Чтобы снизить риск случайного падения монитора, убедитесь, что стойка установлена надежно в нужном положении.
Примечание. Нажмите на зажим для демонтажа стойки.

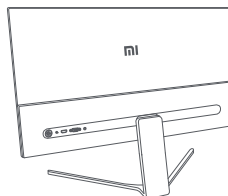
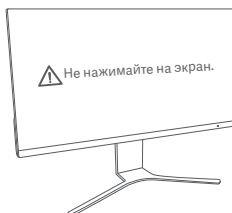

5. Обеими руками аккуратно выньте полностью собранный монитор и установите его на ровной устойчивой поверхности.

 Примечание. Во избежание повреждений будьте осторожны, чтобы не нажать на ЖК-экран во время установки монитора.

Вперед: 5°

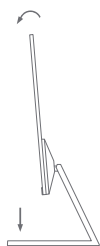

Назад: 21°



6. Отрегулируйте угол наклона по своему усмотрению.

 Примечание. При регулировке угла наклона рекомендуем удерживать подставку одной рукой и наклонять монитор другой. В противном случае монитор может упасть.

Инструкции

Подключения

- Подключите кабель VGA. Кабель VGA используется только для передачи данных или сигналов через порт VGA. Продается отдельно.
 - a. Выключите монитор и компьютер.
 - b. Подключите один конец кабеля VGA к выходному порту VGA компьютера, а другой конец — к порту VGA монитора.
- Подключите кабель HDMI. Кабель HDMI используется только для передачи данных или сигналов через порт HDMI.
 - a. Выключите монитор и компьютер.
 - b. Подключите один конец кабеля HDMI к выходному порту HDMI компьютера, а другой конец — к порту HDMI монитора.
- Подключите гарнитуру или любое внешнее аудиоустройство, совместимое с разъемом 3,5 мм, к аудиопорту монитора.

 **Примечание.** Если шнур питания или кабель HDMI поврежден, его необходимо заменить только оригинальным изделием, приобретенным у производителя или в отделе послепродажного обслуживания.

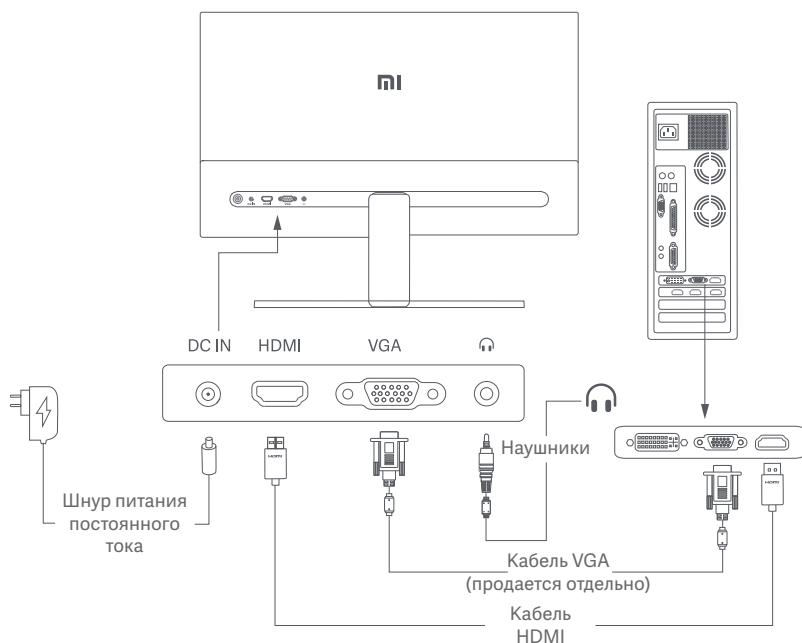

 **Примечание.** Аудиопорт используется только для выхода аудиосигналов.

1. Порт питания (DC IN): Вход для шнура питания.
2. Порт HDMI 1.4: Максимальное разрешение 1920 × 1080, максимальная частота обновления 75 Гц.
3. Порт VGA: максимальное разрешение 1920 × 1080, максимальная частота обновления 60 Гц.
4. Аудиопорт: выход аудиосигналов

5-позиционная кнопка навигации

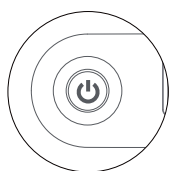

Включение и выключение

Нажмите на середину 5-позиционной кнопки навигации.



Включение

Нажмите и удерживайте середину 5-позиционной кнопки навигации в течение 3 секунд.







Выключение

Состояние индикатора

- Приглушенное свечение Выкл.
- Непрерывное горение Вкл.
- ⋯ Мигание Спящий режим

Инструкции по использованию 5-позиционной кнопки навигации

Операция	Результат		
	Когда на мониторе не отображается меню	Когда на мониторе не отображается меню быстрого доступа	Когда на мониторе отображается главное меню
Нажмите вправо 	Вызов меню быстрого доступа	Вызов главного меню	Переключение между пунктами меню / выбор
Нажмите вверх 	Вызов меню быстрого доступа	Кнопка быстрого доступа 1	Переход вверх / увеличение масштаба
Нажмите вверх и удерживайте в течение 5 секунд 	Отключение меню настроек	/	/
Нажмите вниз 	Вызов меню быстрого доступа	Кнопка быстрого доступа 2	Переход вниз / уменьшение масштаба
Нажмите влево 	Вызов меню быстрого доступа	Закрытие меню быстрого доступа	Назад

Примечание. Когда меню настроек отключено, его нельзя открыть, выполняя указанные выше действия. Появится сообщение, которое сообщит вам, что вывод меню на экран заблокирован. Нажмите в любом направлении и удерживайте кнопку в течение 5 секунд, чтобы активировать меню и разблокировать его вывод на экран.

Описание меню

Описание кнопки быстрого доступа

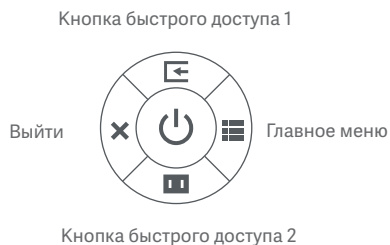

- Когда меню не отображается, можно вызвать меню быстрого доступа, нажав 5-позиционную кнопку навигации в любом направлении: вверх, вниз, влево или вправо.
- Когда отобразилось меню быстрого доступа, нажмите 5-позиционную кнопку навигации в одном из направлений (вверх, вниз, влево или вправо), чтобы выбрать соответствующие параметры.
- Настроить функцию кнопки быстрого доступа можно через Главное меню > Настройки > Кнопка быстрого доступа > Кнопка быстрого доступа 1 / Кнопка быстрого доступа 2. По умолчанию кнопка 1 используется для настройки источника входного сигнала, а кнопка 2 — настройки интеллектуального режима.

Описание главного меню

Mi Monitor		Стандартный режим	
☀ Ярк./Контр.	Яркость		
🖼 Изображение	Контрастность		
🔍 Изобр.кач.	DCR		
📺 Интеллектуальные режимы	Уровень черного		
🏠 Вход			
⚙ Настройки			
⏪ Назад ⏩ Ввести/Выбрать ⏸ Переместить/Регулировать			

Главное меню	Подменю	Описание	Параметр	По умолчанию
Ярк./Контр.	Яркость	Настройка яркости	0-100	80
	Контрастность	Настройка контрастности	0-100	75
	DCR	Настройка динамической контрастности	Вкл./Выкл.	Выкл.
	Уровень черного	Настройка уровня черного	0-100	50

Главное меню	Подменю		Описание	Параметр	По умолчанию
Изображение	Цветовая температура		Настройка цветовой температуры	Стандартный/ Теплый/Холодный/ Пользовательский	Стандартный
	Оттенок		Настройка оттенков	0-100	50
	Насыщенность		Настройка насыщенности	0-100	50
	Гамма		Настройка гаммы	1.8/2.0/2.2/2.4/2.6	2.2
Соотношение сторон		Настройка соотношения сторон	Полноэкранный/Авто	Полноэкранный	
Изобр.кач.	Время отклика		Настройка времени отклика	Сверхбыстрый/Очень быстрый/Быстрый/ Нормальный	Нормальный
	Четкость		Настройка резкости	0-100	50
	Автоматическая настройка		Автоматическая настройка изображения при использовании источника сигнала VGA	/	/
Интеллект. режим	Стандартный режим		Переход в стандартный режим	В любой момент может быть выбран только один режим отображения	Стандартный режим
	Энергосберегающий режим		Переход в энергосберегающий режим		
	Игровой режим		Переход в игровой режим		
	Режим кино		Переход в режим кино		
	Режим Low Blue Light		Переход в режим Low Blue Light		
Вход	HDMI		Переключение источника входного сигнала на порт HDMI	/	/
	VGA		Переключение источника входного сигнала на порт VGA	/	/
Настройки	Язык		Выбор языка меню	English/Español/ Русский/Français/ Italiano/Deutsch/ Polski/한국어/عربي	Русский
	Горячая клавиша	Горячая клавиша 1	Настройка функции для кнопки быстрого доступа 1	Цветовая температура/ Интеллектуальные режимы/ Источник входного сигнала/ Яркость/ Контрастность	Источник входного сигнала
		Горячая клавиша 2	Настройка функции для кнопки быстрого доступа 2	Цветовая температура/ Интеллектуальные режимы/ Источник входного сигнала/ Яркость/ Контрастность	Интеллектуальные режимы
	Настр. экрана		Меню настроек и связанные настройки	Таймер	10 с
	Громкость		Настройка громкости	0-100	50
	Информация		Номер модели Текущее разрешение Источник входного сигнала HDMI logo Low Blue Light Content	/	/
	Сбросить		/	/	/

Меры предосторожности

- Не пользуйтесь монитором во влажных или сырых помещениях, таких как ванная, кухня, подвал, или рядом с бассейном.
- Монитор следует разместить на устойчивой поверхности. В следствие падения или опрокидывания монитор может повредиться или травмировать кого-то.
- Храните и используйте монитор в прохладном, сухом и хорошо проветриваемом помещении. Берегите монитор от воздействия источников тепла и прямых солнечных лучей.
- Не накрывайте и не закрывайте отверстия для отвода тепла с обратной стороны монитора. Не ставьте монитор на кровать, диван, одеяло и т. д.
- Диапазон рабочего напряжения монитора указан на этикетке с обратной стороны монитора. Если вы не уверены, какое напряжение у вашего источника питания, обратитесь к дистрибьютору устройства или в местную энергетическую компанию.
- Если вы не планируете использовать монитор в течение длительного периода времени, отсоедините его от электрической розетки, чтобы избежать возможных повреждений из-за скачка напряжения или удара молнии.
- Не перегружайте электрические розетки, так как это может привести к пожару или удару электрическим током.
- Не вставляйте посторонние предметы в монитор, так как это может вызвать короткое замыкание, которое приведет к пожару или удару электрическим током.
- Не пытайтесь самостоятельно разбирать или ремонтировать монитор. Если монитор не работает должным образом, обратитесь в отдел послепродажного обслуживания за помощью.
- Не прилагайте чрезмерное усилие для вытягивания шнура питания, не скручивайте и не сгибайте его.
- К экрану прикреплена поляризационная, а не защитная пленка. Не отрывайте ее. Повреждения, вызванные действиями пользователя, приведут к аннулированию гарантии.

Устранение неполадок

Проблема	Возможная причина	Решения
Не включается	Отключено электропитание	<ul style="list-style-type: none">▪ Убедитесь, что шнур питания подключен правильно.
Темное изображение	Яркость или контрастность настроены неправильно	<ul style="list-style-type: none">▪ Настройте яркость и контрастность.
Изображение рябит, или есть помехи	Помехи	<ul style="list-style-type: none">▪ Не размещайте монитор рядом с электронными устройствами, которые могут создавать электрические помехи.
Индикатор мигает, на экране нет изображения	Нет сигнала, переход в спящий режим	<ul style="list-style-type: none">▪ Включите компьютер.▪ Убедитесь, что видеокарта компьютера работает правильно.▪ Убедитесь, что кабель VGA или HDMI подключен правильно.
Монитор отображает, что текущее разрешение не поддерживается	Неправильное разрешение	<ul style="list-style-type: none">▪ Используйте соответствующие рекомендуемые настройки разрешения.
Отключите вызов меню, и на мониторе появится сообщение, что вывод меню на экран заблокирован	Меню настроек отключено	<ul style="list-style-type: none">▪ Нажмите в любом направлении и удерживайте 5-позиционную кнопку навигации в течение 5 секунд.

Технические характеристики

Модель	RMMNT27NF
Вход питания	12 В \equiv 2 А
Номинальная мощность*	24 Вт (макс.)
Диагональ экрана	27 дюймов
Фактический размер изображения (по диагонали)	685,98 мм
Шаг пикселя	0,3114 × 0,3114 мм
Яркость	300 кд/м ² (тип.)
Контрастность	1000:1 (тип.)
Динамическая контрастность	1000000:1
Цветовая гамма	16,7 М
Соотношение сторон	16:9
Время отклика	6 мс (GTG)
Максимальное разрешение	1920 × 1080
Рекомендуемое разрешение	1920 × 1080
Максимальная частота обновления	75 Hz
Рекомендуемая частота обновления	60 Hz
Размеры изделия	613,2 × 205,3 × 476,0 мм (Д × Ш × В)
Вес нетто	4,3 kg
Рабочая температура	От 0 °C до 40 °C
Рабочая влажность	20 % – 80 % относ. влажности
Температура хранения	От -20 °C до 60 °C
Влажность при хранении	20 % – 80 % относ. влажности

* Мощность адаптера питания не учитывается.

Сделано в Китае

Дата изготовления: см. на упаковке



The Adopted Trademarks HDMI, HDMI High-Definition Multimedia Interface, and the HDMI Logo are trademarks or registered trademarks of HDMI Licensing Administrator, Inc. in the United States and other countries

Здоровое зрение

Чтобы избежать переутомления глаз, а также болей в шее, руках, локтях и плечах из-за продолжительного использования компьютера, следуйте приведенным ниже рекомендациям.

- Соблюдайте дистанцию прибл. 50–70 см между глазами и монитором.
- Чтобы снять усталость при использовании монитора, чаще моргайте.
- Давайте глазам отдохнуть в течение 20 минут через каждые два часа использования монитора.
- Отводите взгляд от монитора и не менее 20 секунд смотрите на другие предметы, которые находятся на определенном расстоянии.
- Потягивайтесь, чтобы снять напряжение с шеи, рук, спины и плеч.

Описание режима Low Blue Light

В последние годы проблема негативного воздействия синего света на зрение привлекает все больше внимания. Обычно длина волны синего света составляет 400–480 нм, а вред она может причинять при длине 415–455 нм. Этот монитор оснащен функцией, уменьшающей вредное воздействие синего света. Вы можете включить режим низкого содержания синего света (Low Blue Light) в меню настроек.

Информация о соответствии требованиям

Информация об утилизации и переработке отходов электрического и электронного оборудования



Все изделия, обозначенные символом отдельного сбора отработанного электрического и электронного оборудования (WEEE, директива 2012/19/EU), следует утилизировать отдельно от несортируемых бытовых отходов. С целью охраны здоровья и защиты окружающей среды такое оборудование необходимо сдавать на переработку в специальные пункты приема электрического и электронного оборудования, определенные правительством или местными органами власти. Правильная утилизация и переработка помогут предотвратить возможные негативные последствия для окружающей среды и здоровья человека. Чтобы узнать, где находятся такие пункты сбора и как они работают, обратитесь в компанию, занимающуюся установкой оборудования, или в местные органы власти.

Декларация о соответствии нормативным требованиям ЕС



Мы, компания Xiaomi Communications Co., Ltd. настоящим заявляем, что данное оборудование соответствует требованиям всех действующих директив ЕС и европейских стандартов с изменениями и дополнениями. Полный текст декларации о соответствии нормативным требованиям ЕС доступен по следующему адресу:

<http://www.mi.com/global/service/support/declaration.html>

Для получения информации об изделии отсканируйте QR-код ниже.



Inhoud

Productoverzicht	80
Monitoroverzicht	80
Inhoud pakket	80
Installatie	81
De voet installeren	81
Instructies	83
Verbindingen	83
In- en uitschakelen.....	84
Status indicator	84
Instructies 5-weg navigatieknop	84
Beschrijving van het menu	85
Voorzorgsmaatregelen	86
Problemen oplossen.....	87
Specificaties	88
Ooggezondheid	89
Beschrijving Low Blue Light.....	89
Informatie naleven van de wet- en regelgeving	90

Productoverzicht

Lees vóór gebruik deze handleiding zorgvuldig door en bewaar deze om later te kunnen raadplegen.

Monitoroverzicht

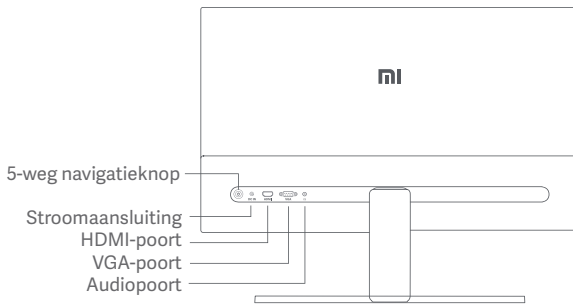

Inhoud pakket



Monitor

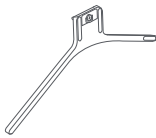

Voet



Statief



Gebruikershandleiding

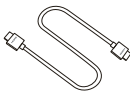

HDMI-kabel

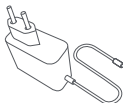

Voedingsadapter

Installatie

De voet installeren

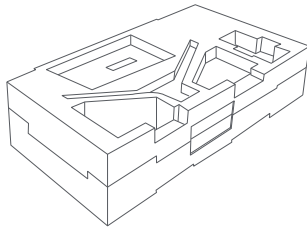
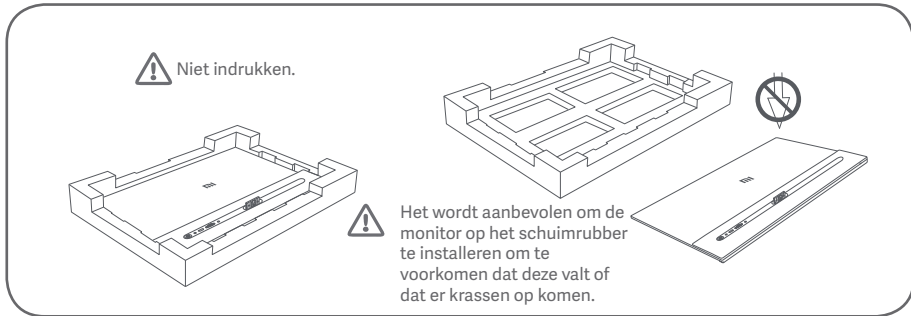

1. Pak de doos uit, haal dan de monitor en het beschermende schuimrubber uit de doos en plaats deze op een vlakke, stabiele ondergrond.

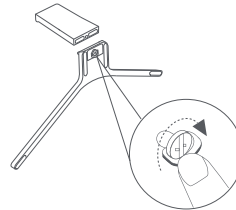

2. Installeer het statief op de voet en bevestig deze met de vleugelschroef vanaf de onderkant van de voet.

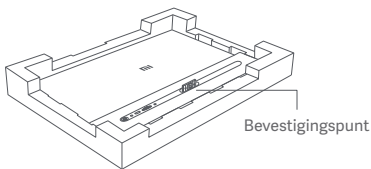

3. Verwijder de bovenste laag schuimrubber en de plastic zak om het bevestigingspunt aan de achterkant van de monitor zichtbaar te maken.

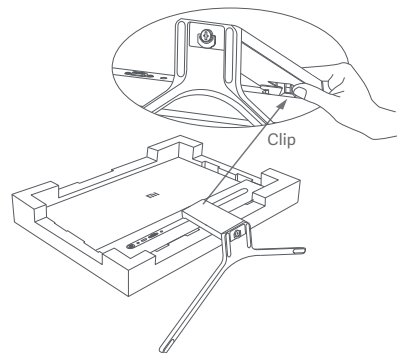

4. Installeer het statief op het bevestigingspunt totdat deze vastklikt. Schud het statief zachtjes heen en weer om er zeker van te zijn dat deze goed is geïnstalleerd.

! Waarschuwing: Zorg ervoor dat het statief stevig vastzit om het risico te verminderen dat de monitor per ongeluk omvalt.
Opmerking: Druk op de clip om het statief te verwijderen.

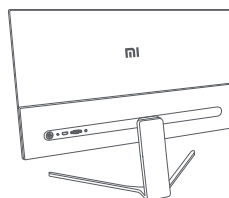

5. Gebruik beide handen om de volledig gemonteerde monitor voorzichtig te verwijderen en op een vlakke, stabiele ondergrond te plaatsen.

 Opmerking: Weer voorzichtig met de druk op het LCD-scherm, omdat deze anders beschadigd kan raken.

5° naar voren

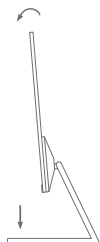

21° naar achteren



6. Pas de hoek naar wens naar voren of naar achteren.

 Opmerking: Bij het aanpassen van de hoek wordt aanbevolen om de voet met één hand vast te houden en de monitor met de andere hand aan te passen. De monitor kan anders omvallen.

Instructies

Verbindingen

- Sluit de VGA-kabel aan. De VGA-kabel wordt alleen gebruikt voor de overdracht van gegevens of signalen via de VGA-poort. deze wordt apart verkocht.
 - a. Zorg ervoor dat de monitor en de computer allebei zijn uitgeschakeld.
 - b. Sluit het ene uiteinde van de VGA-kabel aan op de VGA-uitgangspoort van de computer en sluit het andere uiteinde aan op de VGA-ingangspoort van de monitor.
- Sluit de HDMI-kabel aan. De HDMI-kabel wordt alleen gebruikt voor de overdracht van gegevens of signalen via de HDMI-poort.
 - a. Zorg ervoor dat de monitor en de computer allebei zijn uitgeschakeld.
 - b. Sluit het ene uiteinde van de HDMI-kabel aan op de HDMI-uitgangspoort van de computer en sluit het andere uiteinde aan op de HDMI-ingangspoort van de monitor.
- Sluit een headset of een compatibel extern audioapparaat van 3,5 mm aan op de audiopoort van de monitor.

 **Opmerking:** Als het snoer of de HDMI-kabel beschadigd is, moet deze worden vervangen door een originele kabel, die is gekocht bij de fabrikant of bij de klantenserviceafdeling.

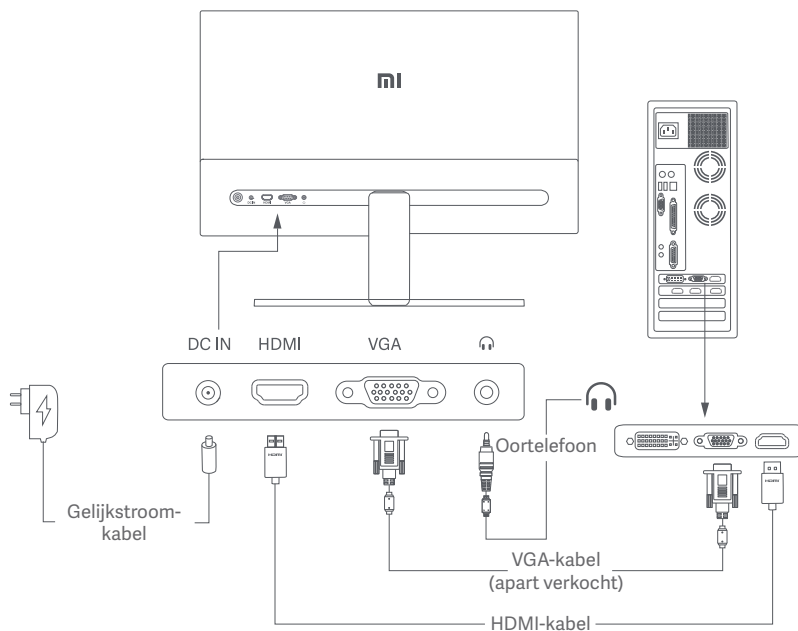

-  **Opmerking:** De audiopoort wordt alleen gebruikt voor de uitvoer van audiosignalen.
1. Stroomaansluiting (DC IN): Stroominvoer.
 2. HDMI-poort (1.4): Maximale resolutie 1920 × 1080, maximale verversingssnelheid 75 Hz.
 3. VGA-poort: Maximale resolutie 1920 × 1080, maximale verversingssnelheid 60 Hz.
 4. Audiopoort: Audio-uitgang.

5-weg navigatieknop

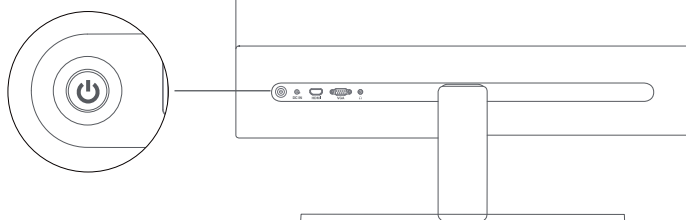

In- en uitschakelen

Druk op de middelste knop van de 5-weg navigatieknop



Inschakelen

Druk op de middelste knop van de 5-weg navigatieknop en houd deze 3 seconden ingedrukt



Uitschakelen





Status indicator

● Gedimd Uit

○ Verlicht Aan

⋯ Knipperen In slaapstand

Instructies 5-weg navigatieknop

Handeling	Resultaat		
	Als het menu niet op de monitor wordt weergegeven	Als het snelmenu op de monitor wordt weergegeven	Als het hoofdmenu op de monitor wordt weergegeven
Druk op rechts 	Het snelmenu openen	Het hoofdmenu openen	Tussen menuopties schakelen/selecteren
Druk omhoog 	Het snelmenu openen	Sneltoets 1	Omhoog verplaatsen/de waarde verhogen
Omhoog drukken en houd deze 5 seconden ingedrukt 	Menu uitschakelen	/	/
Druk omlaag 	Het snelmenu openen	Sneltoets 2	Omlaag verplaatsen/het volume verlagen
Druk op links 	Het snelmenu openen	Snelmenu sluiten	Teruggaan

Opmerking: Zodra het menu eenmaal is uitgeschakeld, kun je met één van de bovenstaande handelingen het menu niet meer openen.

Er verschijnt een bericht om je te informeren dat het OSD (on-screen display) is vergrendeld. Houd de knop vijf seconden ingedrukt in een willekeurige richting om het menu in te schakelen en de OSD te ontgrendelen.

Beschrijving van het menu

Beschrijving van de sneltoetsen



- Als het menu niet verschijnt, kun je het snelmenu openen door op de 5-weg navigatieknop te drukken in een willekeurige richting (omhoog, omlaag, links of rechts).
- Als het snelmenu verschijnt, druk je op de 5-weg navigatieknop op de vier richtingen omhoog, omlaag, links of rechts om de bijbehorende opties te kiezen.
- Je kunt de sneltoets-functie instellen via Hoofdmenu > Instellingen > Sneltoets > Sneltoets 1/sneltoets 2. Standaard is de sneltoets 1 de instelling van de ingangsbron en de sneltoets 2 de instelling van de slimme modus.

Voorzorgsmaatregelen

- Gebruik deze monitor niet in een vochtige omgeving zoals in badkamers, keukens, kelders of in de buurt van zwembaden.
- Zorg dat de monitor op een stabiele ondergrond wordt geplaatst. Als de monitor omvalt of omgegooid wordt, kan persoonlijk letsel of materiële schade aan de monitor ontstaan.
- Bewaar en gebruik de monitor in een koele, droge, geventileerde ruimte. Houd de monitor uit de buurt van stralings- en warmtebronnen.
- Bedek de ventilatieopeningen aan de achterkant van de monitor niet af en blokkeer ze niet. Plaats de monitor niet op een bed, bank, deken, enz.
- Het spanningsbereik van de monitor is aangegeven op een label op de achterkant van de monitor. Als u niet zeker bent van de spanning op uw stroomnet, neem dan contact op met de distributeur van uw monitor of het lokale energiebedrijf.
- Als u de monitor langere tijd niet gebruikt, neem de stekker dan uit het stopcontact om mogelijke schade door spanningsstoten of blikseminslagen te voorkomen.
- Vermijd overbelasting van stopcontacten om brand of een elektrische schok te voorkomen.
- Steek geen vreemde voorwerpen in de monitor, aangezien dit kortsluiting kan veroorzaken wat tot brand of elektrische schokken kan leiden.
- Probeer de monitor niet zelf te demonteren of te repareren. Als de monitor niet correct functioneert, neem dan contact op met onze serviceafdeling voor ondersteuning.
- Trek niet aan de stroomkabel of draai of buig deze niet overmatig.
- Op het scherm is een polariserende folie aangebracht (niet de beschermende folie). Verwijder deze niet. Alle schade die veroorzaakt wordt door de gebruiker, wordt niet gedekt door de garantie.

Problemen oplossen

Probleem	Mogelijke oorzaken	Oplossingen
Kan niet inschakelen	Geen stroom	<ul style="list-style-type: none">▪ Zorg ervoor dat de stekker van het snoer correct in het stopcontact zit.
Het beeld is donker	Helderheid/ contrast zijn niet correct aangepast	<ul style="list-style-type: none">▪ Pas de helderheid en het contrast aan.
Het beeld is schokkerig of gegolfd	Storing	<ul style="list-style-type: none">▪ Houd de monitor uit de buurt van elektronische apparaten die elektrische storing kunnen veroorzaken.
Het indicatielampje knippert, er is geen beeld op het scherm	Geen signaal, gaat in slaapstand	<ul style="list-style-type: none">▪ Schakel de computer in.▪ Controleer of de grafische kaart van de computer correct werkt.▪ Zorg ervoor dat de VGA- of HDMI-kabel goed is aangesloten.
De monitor geeft aan dat de huidige resolutie niet wordt ondersteund.	De resolutie is onjuist	<ul style="list-style-type: none">▪ Gebruik de aanbevolen resolutie-instellingen.
Het menu kan niet worden geopend en de monitor geeft aan dat de OSD is vergrendeld	Het menu is uitgeschakeld	<ul style="list-style-type: none">▪ Houd de 5-weg navigatieknop vijf seconden ingedrukt in een willekeurige richting om het menu in te schakelen en de OSD te ontgrendelen.

Specificaties

Model	RMMNT27NF
Stroominvoer	12 V \equiv 2 A
Nominaal vermogen*	24 W max.
Schermgrootte	27"
Zichtbare beeldgrootte (diagonaal)	685,98 mm
Dot-pitch	0,3114 × 0,3114 mm
Helderheid	300 cd/m ² (TYPE)
Contrast	1000:1 (TYPE)
Dynamisch contrast	1000000:1
Kleurengamma	16,7 m
Beeldverhouding	16:9
Reactietijd	6 ms (GTG)
Maximale resolutie	1920 × 1080
Aanbevolen resolutie	1920 × 1080
Maximale verversingssnelheid	75 Hz
Aanbevolen verversingssnelheid	60 Hz
Itemafmetingen	613,2 (L) × 205,3 (B) × 476,0 (H) mm
Nettogewicht	4,3 kg
Bedrijfstemperatuur	0 °C tot 40 °C
Bedrijfsvochtigheid	20% - 80% RV

* Het voeding van de voedingsadapter is niet inbegrepen.



The Adopted Trademarks HDMI, HDMI High-Definition Multimedia Interface, and the HDMI Logo are trademarks or registered trademarks of HDMI Licensing Administrator, Inc. in the United States and other countries

Ooggezondheid

Volg de onderstaande suggesties om oogvermoeidheid en pijn aan de nek, arm, elleboog en schouder als gevolg van langdurig computergebruik te voorkomen:

- Plaats de monitor op 50 tot 70 cm van uw ogen.
- Knipper regelmatig met de ogen om oogvermoeidheid te verlichten wanneer u naar de monitor kijkt.
- Geef uw ogen twintig minuten rust nadat u de monitor twee uur hebt gebruikt.
- Kijk minimaal twintig seconden weg van de monitor en naar iets dat op enige afstand ligt.
- Strek je lichaam om spanning in de nek, armen, rug en schouders te verlichten.

Beschrijving Low Blue Light

De afgelopen jaren gaat er steeds meer aandacht uit naar oogletsel dat door blauw licht wordt veroorzaakt. Blauw licht heeft een golflengte van 400 tot 480 nm en schadelijk blauw licht heeft een golflengte van 415 tot 455 nm. Deze monitor heeft een functie om de blootstelling aan dit blauwe licht te verminderen. U kunt de Low Blue Light-modus inschakelen via het instellingenmenu.

Informatie naleven van de wet- en regelgeving

Informatie over recycling en verwijdering van AEEA



Alle producten met dit symbool behoren tot afgedankte elektrische en elektronische apparatuur (AEEA zoals in Richtlijn 2012/19/EU) en mogen niet worden vermengd met ongesorteerd huishoudelijk afval. In plaats daarvan moet u de volksgezondheid en het milieu beschermen door uw afgedankte apparatuur in te leveren bij een van de aangewezen inzamelpunten voor de recycling van afgedankte elektrische en elektronische apparatuur, ingericht door de overheid of plaatselijke autoriteiten. Correcte verwijdering en recycling zal mogelijk negatieve gevolgen voor het milieu en de algemene gezondheid helpen voorkomen. Neem contact op met de installateur of uw plaatselijke autoriteiten voor meer informatie over de locaties en de voorwaarden van deze inzamelpunten.

EU-conformiteitsverklaring



Wij Xiaomi Communications Co., Ltd. verklaren hierbij dat dit apparaat voldoet aan de toepasselijke richtlijnen en Europese normen en amendementen. De volledige tekst van de EU-conformiteitsverklaring is beschikbaar op het volgende internetadres:
<http://www.mi.com/global/service/support/declaration.html>

Scan de onderstaande QR-code voor het productinformatieblad.



Conteúdos

Visão geral do produto	92
Visão geral do monitor	92
Conteúdos da embalagem	92
Instalação	93
Instalação da base	93
Instruções.....	95
Ligações	95
Ligar/Desligar	96
Estado do indicador	96
Instruções do botão de navegação de 5 sentidos.....	96
Descrição do menu	97
Precauções.....	98
Resolução de problemas	99
Especificações.....	100
Saúde ocular	101
Descrição da luz azul baixa	101
Informação sobre o cumprimento da regulamentação	102

Visão geral do produto

Leia este manual com atenção antes de utilizar o produto e guarde-o para referência futura.

Visão geral do monitor

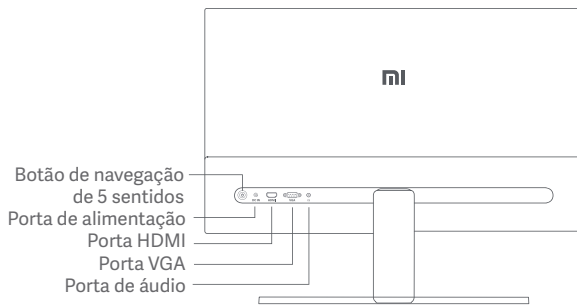

Conteúdos da embalagem



Monitor

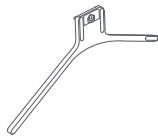

Base



Suporte



Manual do utilizador

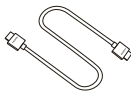

Cabo HDMI

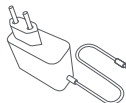

Transformador

Instalação

Instalação da base

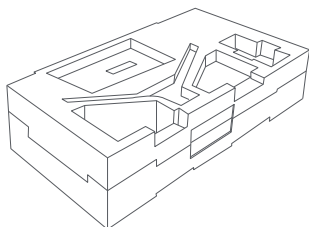
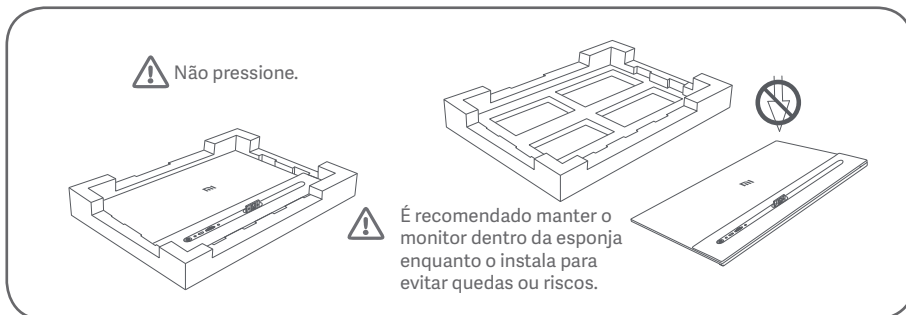

1. Abra a caixa, retire o monitor revestido pela espuma protetora da caixa e coloque-o numa superfície estável e plana.

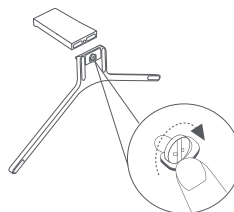

2. Instale o suporte na base e aperte-o com o parafuso de fixação na parte inferior da base.

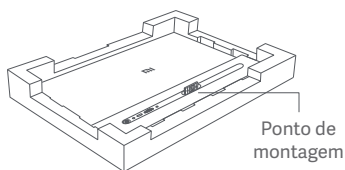

3. Remova a camada de esponja superior e o saco de plástico para expor o ponto de montagem na parte de trás do monitor.

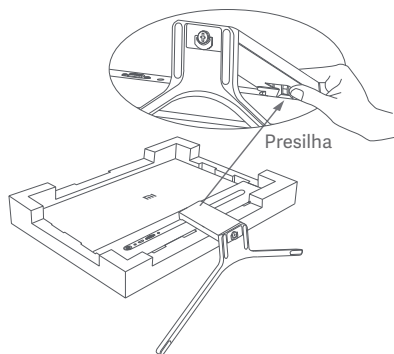

4. Instale o suporte no ponto de montagem até ouvir um clique, o que significa que o mesmo está corretamente encaixado. Tente abanar o suporte para se certificar de que se encontra bem instalado.

! Cuidado: Para reduzir o risco de quedas acidentais do monitor, certifique-se de que o suporte está instalado de forma firme e segura.
Nota: Prima a presilha para remover o suporte.

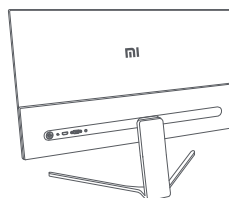

5. Utilize ambas as mãos para retirar cuidadosamente o monitor totalmente montado e coloque-o numa superfície plana e estável.

 Nota: Para evitar danos no ecrã, certifique-se de que não pressiona o ecrã LCD ao levantar o monitor.

Inclinação para a frente 5 °

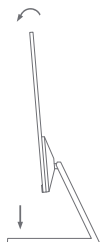

Inclinação para trás 21 °



6. Incline o suporte do monitor para trás ou para a frente, conforme as suas necessidades.

 Nota: Sempre que ajustar a inclinação, recomendamos que utilize uma mão para segurar a base e a outra mão para ajustar o monitor. Caso contrário, o monitor poderá cair.

Instruções

Ligações

- Ligue o cabo VGA. O cabo VGA apenas é utilizado para transferir dados ou sinais através da porta VGA. Vendido em separado.
 - a. Certifique-se de que o monitor e o computador se encontram desligados.
 - b. Ligue uma das pontas do cabo VGA à porta de saída VGA do computador e a outra ponta à porta VGA do monitor.
- Ligue o cabo HDMI. O cabo HDMI apenas é utilizado para transferir dados ou sinais através da porta HDMI.
 - a. Certifique-se de que o monitor e o computador se encontram desligados.
 - b. Ligue uma das pontas do cabo HDMI à porta de saída HDMI do computador e a outra ponta à porta HDMI do monitor.
- Ligue um headset ou qualquer dispositivo de áudio externo de 3,5 mm compatível à porta de áudio do monitor.

 Nota: Se o cabo de alimentação ou HDMI estiver danificado, este deve ser substituído por um cabo original comprado ao fabricante ou ao departamento de serviços de pós-venda.

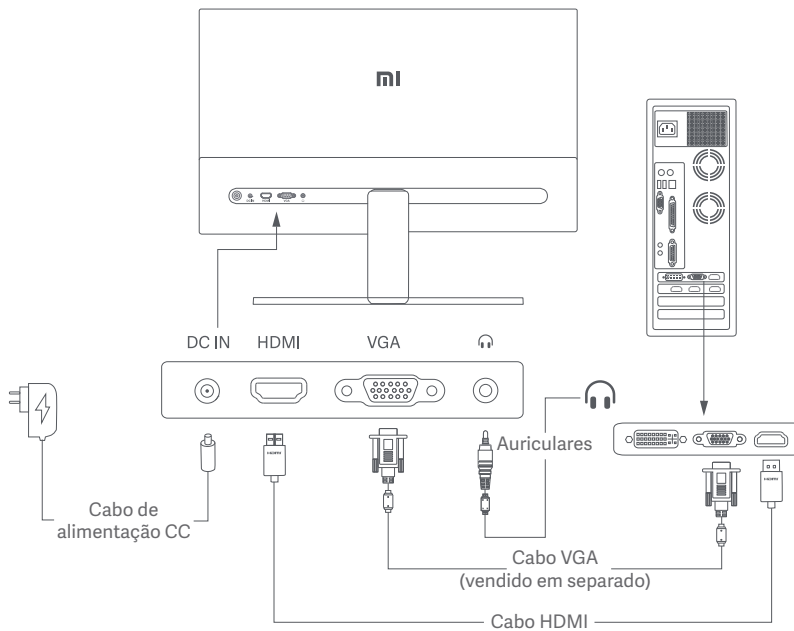

 Nota: A porta de áudio apenas é utilizada para a saída de sinais de áudio.

1. Porta de alimentação (DC IN): Entrada de alimentação.
2. Porta HDMI (1.4): Resolução máxima de 1920 × 1080, frequência de atualização máxima de 75 Hz.
3. Porta VGA: Resolução máxima de 1920 × 1080, frequência de atualização máxima de 60 Hz.
4. Porta de áudio: Saída de áudio.

Botão de navegação de 5 sentidos

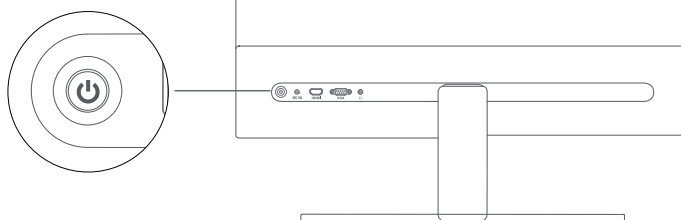

Ligar/Desligar

Premir o centro do botão de navegação 5 sentidos		Ligar
Premir e manter premido o centro do botão de navegação 5 sentidos durante 3 segundos		Desligar

Estado do indicador

	Apagado	Desligado
	Iluminado	Ligado
	Intermitente	Em modo de suspensão

Instruções do botão de navegação de 5 sentidos

Ação	Resultado		
	Quando o menu não é exibido no monitor	Quando o menu de atalho é exibido no monitor	Quando o menu principal é exibido no monitor
Premir a tecla direita	Abrir menu de atalho	Abrir menu principal	Alternar as opções do menu/Selecionar
Premir a tecla para cima	Abrir menu de atalho	Botão de atalho 1	Mover para cima/aumentar o valor
Manter premido durante 5 segundos	Desativar o menu	/	/
Premir a tecla para baixo	Abrir menu de atalho	Botão de atalho 2	Mover para baixo/diminuir o valor
Premir a tecla esquerda	Abrir menu de atalho	Fechar o menu de atalho	Retroceder

Nota: Assim que desativar o menu, não o irá conseguir abrir através de nenhuma das ações indicadas acima. Será apresentada uma mensagem a informar que a visualização no ecrã (OSD) foi bloqueada. Prima continuamente o botão durante 5 segundos em qualquer direção para ativar o menu e desbloquear a OSD.

Descrição do menu

Descrição do botão de atalho

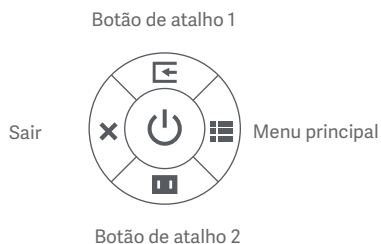

- Quando o menu não é apresentado, pode abrir o menu de atalho ao premir o botão de navegação de 5 sentidos em qualquer direção, para cima, para baixo, direita ou esquerda.
- Quando o menu de atalho é apresentado, prima o botão de navegação de 5 sentidos nas quatro direções (para cima, para baixo, direita ou esquerda) para selecionar as opções correspondentes.
- Pode definir a função do botão de atalho através do Menu principal > Definições > Tecla de atalho > Tecla de atalho 1/Tecla de atalho 2. Por predefinição, o botão de atalho 1 corresponde às definições de fonte de entrada e o botão de atalho 2 corresponde às definições do modo inteligente.

Precauções

- Não utilize este monitor em ambientes húmidos tais como casas de banho, cozinhas, caves ou perto de piscinas.
- Certifique-se de que o monitor está colocado numa superfície estável. A queda ou o derrube do monitor pode provocar lesões pessoais bem como danos no monitor.
- Armazene e utilize o monitor num local fresco, seco e ventilado. Mantenha o monitor afastado de fontes de radiação e de calor.
- Não cubra nem bloqueie os ventiladores de dissipação de calor situados na traseira do monitor. Não coloque o monitor na cama, no sofá, num cobertor, etc.
- A gama de tensão operacional do monitor está indicada numa etiqueta situada na traseira do mesmo. Caso tenha dúvidas sobre a tensão da sua fonte de alimentação, contacte o distribuidor do monitor ou a empresa de energia local.
- Sempre que não utilizar o monitor durante um longo período de tempo, desligue-o da corrente elétrica de modo a evitar danos associados às oscilações de energia ou descargas elétricas.
- A sobrecarga das correntes elétricas pode provocar um incêndio ou um choque elétrico.
- A inserção de objetos estranhos no monitor pode provocar um curto circuito, o qual pode dar origem a um incêndio ou choque elétrico.
- Não tente desmontar nem reparar o monitor. Se o monitor não estiver a funcionar corretamente, contacte o nosso serviço pós-venda para assistência.
- Não puxe, torça ou dobre o fio do cabo de alimentação de maneira excessiva.
- O ecrã está coberto por um polarizador (e não por uma película de proteção). Não o remova. Qualquer dano provocado pelo utilizador irá anular a garantia.

Resolução de problemas

Problema	Causa provável	Soluções
Não é possível ligar	Falta de energia	<ul style="list-style-type: none">▪ Certifique-se de que o cabo de alimentação está devidamente ligado à corrente.
A imagem está escura	Luminosidade/ Contraste indevidamente ajustados	<ul style="list-style-type: none">▪ Ajuste a luminosidade e o contraste.
A imagem está trémula ou com oscilações	Interferência	<ul style="list-style-type: none">▪ Mantenha o monitor afastado de dispositivos eletrónicos que possam provocar interferência elétrica.
O indicador está intermitente, não é apresentada nenhuma imagem no ecrã	Sem sinal, a entrar em modo de suspensão	<ul style="list-style-type: none">▪ Ligue o computador.▪ Certifique-se de que a placa gráfica do computador está a funcionar corretamente.▪ Certifique-se de que o cabo VGA ou HDMI está devidamente ligado.
O monitor indica que a resolução atual não é suportada	A resolução está incorreta	<ul style="list-style-type: none">▪ Utilize as definições de resolução específicas recomendadas.
Não é possível abrir o menu e o monitor indica que a OSD está bloqueada	O menu está desativado	<ul style="list-style-type: none">▪ Prima continuamente o botão de navegação de 5 sentidos durante 5 segundos, em qualquer direção, para ativar o menu e desbloquear a OSD.

Especificações

Modelo	RMMNT27NF
Entrada de energia	12 V \equiv 2 A
Potência nominal*	Máx. 24 W
Tamanho do ecrã	27"
Tamanho de imagem visível (diagonal)	685,98 mm
Dot Pitch	0,3114×0,3114 mm
Luminosidade	300 cd/m ² (TYP)
Contraste	1000:1 (TYP)
Contraste dinâmico	1000000:1
Gama de cores	16,7 M
Proporção	16:9
Tempo de resposta	6 ms (GTG)
Resolução máxima	1920 × 1080
Resolução recomendada	1920 × 1080
Frequência de atualização máxima	75 Hz
Frequência de atualização recomendada	60 Hz
Dimensões do produto	613,2 (C) × 205,3 (L) × 476,0 (A) mm
Peso líquido	4,3 kg
Temperatura de funcionamento	0 °C a 40 °C
Humidade operacional	20%-80% RH

* A potência do transformador não está incluída.



The Adopted Trademarks HDMI, HDMI High-Definition Multimedia Interface, and the HDMI Logo are trademarks or registered trademarks of HDMI Licensing Administrator, Inc. in the United States and other countries

Saúde ocular

Para evitar fadiga ocular, ou dores no pescoço, braço, cotovelo e ombro causadas pela utilização do computador durante muito tempo, siga as sugestões listadas abaixo:

- Mantenha o monitor a uma distância de 20-28 polegadas (aprox. 50-70 cm) dos seus olhos.
- Pestaneje com mais frequência para aliviar a fadiga ocular quando se olha para o monitor.
- Dê aos seus olhos uma pausa de 20 minutos depois de usar o monitor durante duas horas.
- Afaste os olhos do monitor e olhe para algo a uma certa distância durante pelo menos 20 segundos.
- Alongue o seu corpo para ajudar a aliviar a tensão no pescoço, braços, costas e ombros.

Descrição da luz azul baixa

Nos últimos anos, os danos oculares causados pela luz azul têm atraído cada vez mais atenção. Em geral, o comprimento de onda da luz azul é de 400-480 nm, e o comprimento de onda da luz azul nociva é de 415-455 nm. Este monitor tem uma função que ajuda a reduzir a sua exposição à emissão de luz azul. Pode ativar o modo de luz azul baixa através do menu de definições.

Informação sobre o cumprimento da regulamentação

Informações sobre a eliminação e reciclagem de REEE



Todos os produtos que apresentem este símbolo são considerados resíduos de equipamentos elétricos e eletrónicos (REEE, conforme a Diretiva 2012/19/UE), não devendo ser misturados com resíduos domésticos indiscriminados. Em vez disso, o utilizador deve proteger a saúde humana e o meio ambiente e entregar o respetivo equipamento num ponto de recolha designado para reciclagem de resíduos de equipamentos elétricos e eletrónicos, indicado pelo governo ou pelas autoridades locais. A correta eliminação e a reciclagem ajudarão a prevenir eventuais consequências negativas para o meio ambiente e a saúde humana. Para obter mais informações sobre os locais e os termos e condições de tais pontos de recolha, entre em contacto com a entidade responsável pela instalação ou com as autoridades locais.

Declaração de conformidade da UE



A Xiaomi Communications Co., Ltd., pelo presente, declara que este equipamento está em conformidade com as diretivas e normas europeias aplicáveis, e as respetivas alterações. O texto completo da declaração de conformidade da UE está disponível em:

<http://www.mi.com/global/service/support/declaration.html>

Para aceder à ficha técnica do produto, digitalize o código QR abaixo.



Spis treści

Omówienie produktu	104
Przegląd monitora.....	104
Zawartość opakowania.....	104
Montaż	105
Montaż podstawy.....	105
Instrukcje.....	107
Połączenia	107
Włączanie/wyłączanie	108
Stan wskaźnika.....	108
5-kierunkowy przycisk nawigacyjny — instrukcje	108
Opis menu.....	109
Środki ostrożności.....	111
Rozwiązywanie problemów	112
Dane techniczne	113
Zdrowie oczu.....	114
Opis trybu niskiego natężenia niebieskiego światła	114
Informacje wymagane przepisami	115

Omówienie produktu

Przed przystąpieniem do eksploatacji należy dokładnie zapoznać się z niniejszą instrukcją i zachować ją na przyszłość.

Przegląd monitora

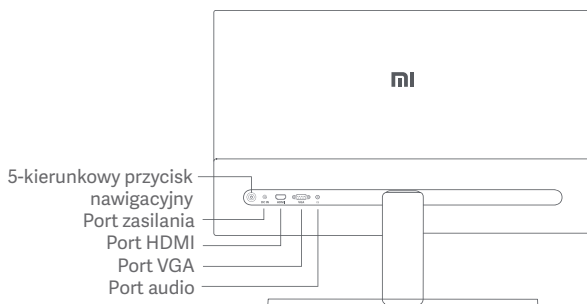

Zawartość opakowania



Monitor

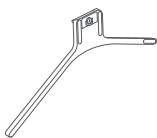

Podstawa



Stojak



Instrukcja obsługi



Przewód HDMI

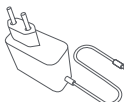

Zasilacz

Montaż

Montaż podstawy

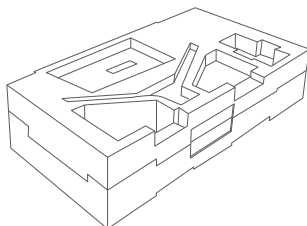
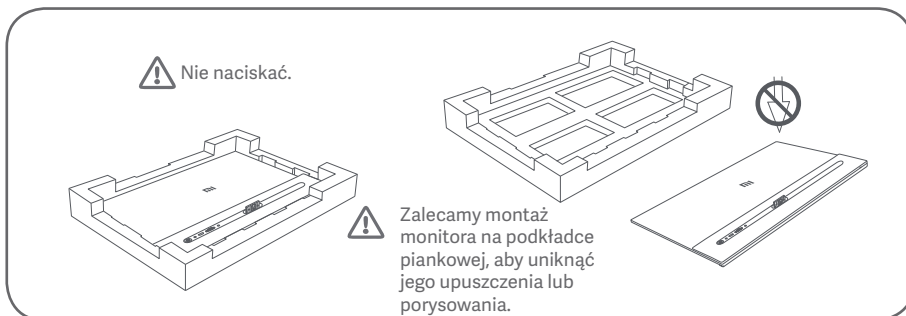

1. Otwórz opakowanie i wyjmij monitor z pianką zabezpieczającą i połóż na płaskiej, stabilnej powierzchni.

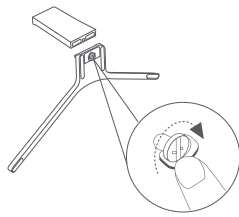

2. Zamontować stojak na podstawie i przykręcić go za pomocą śruby motylkowej od dołu podstawy.

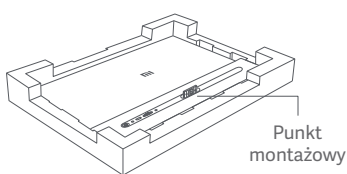

3. Zdjąć górną warstwę pianki i plastikowy worek, aby odsłonić punkt montażowy z tyłu monitora.

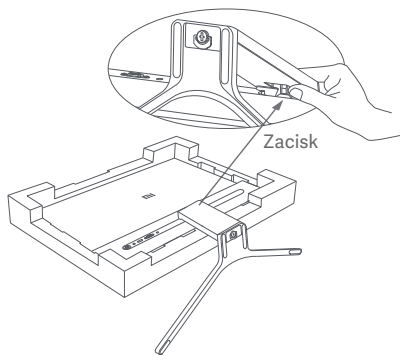

4. Zamontować stojak na punkcie montażowym tak, zatrzasnąć się w prawidłowym położeniu. Potrząsnąć stojakiem, aby upewnić się, że jest on bezpiecznie zamontowany.

⚠ Przewaga: aby zmniejszyć ryzyko przypadkowego upadku monitora, należy upewnić się, że stojak jest solidnie zamontowany na swoim miejscu.
Uwaga: nacisnąć zacisk, aby zdemontować stojak.

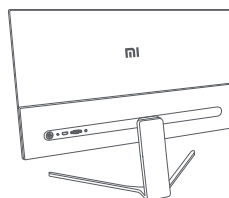
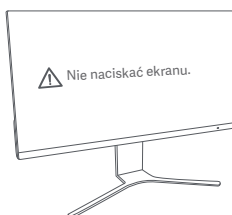

5. Użyć obu rąk, aby ostrożnie wyjąć w pełni zmontowany monitor i umieścić go na płaskiej, stabilnej powierzchni.

! Uwaga: Aby uniknąć uszkodzenia ekranu LCD, nie należy naciskać go podczas ustawiania.

W przód 5°

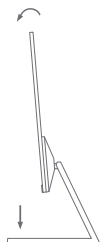

W tył 21°



6. Dostosować kąty nachylenia do przodu lub do tyłu w zależności od potrzeb.

! Uwaga: Podczas regulacji kątów jedną ręką należy przytrzymywać podstawę, a drugą ustawiać monitor. W przeciwnym razie monitor może upaść.

Instrukcje

Połączenia

- Podłączenie przewodu VGA: przewód VGA jest używany tylko do przesyłania danych lub sygnałów przez port VGA. Jest on sprzedawany oddzielnie.
 - a. Upewnij się, że monitor i komputer są wyłączone.
 - b. Podłącz jeden koniec przewodu VGA do portu wyjściowego VGA komputera, a drugi koniec do portu VGA monitora.
- Podłączenie przewodu HDMI: przewód HDMI jest używany tylko do przesyłania danych lub sygnałów przez port HDMI.
 - a. Upewnij się, że monitor i komputer są wyłączone.
 - b. Podłącz jeden koniec przewodu HDMI do portu wyjściowego HDMI komputera, a drugi koniec do portu HDMI monitora.
- Podłączyć zestaw słuchawkowy lub dowolne zgodne zewnętrzne urządzenie audio 3,5 mm do portu audio monitora.

 Uwaga: w przypadku uszkodzenia przewodu zasilania lub przewodu HDMI należy wymienić go u producenta lub w dziale usług posprzedażnych.

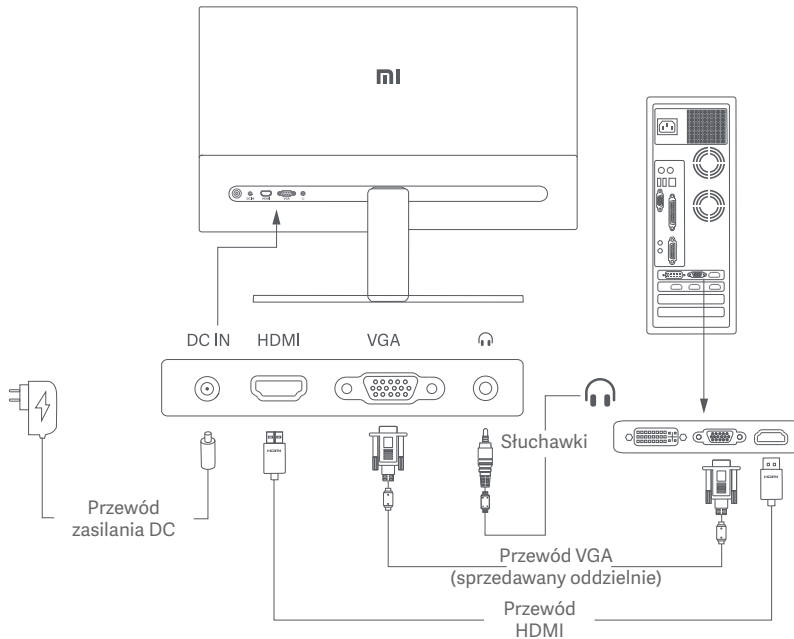

-  Uwaga: Port audio służy wyłącznie do wyprowadzania sygnału audio.
1. Port zasilania (DC IN): moc pobierana.
 2. Port HDMI (1.4): maksymalna rozdzielczość 1920 × 1080, maksymalna częstotliwość odświeżania 75 Hz.
 3. Port VGA: maksymalna rozdzielczość 1920 × 1080, maksymalna częstotliwość odświeżania 60 Hz.
 4. Port audio: wyjście audio.

5-kierunkowy przycisk nawigacyjny

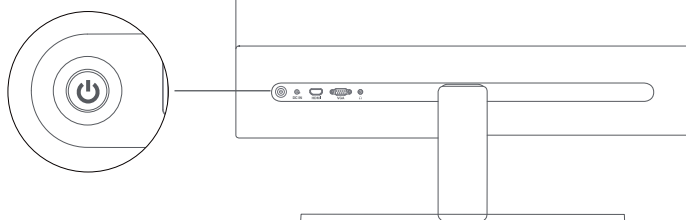

Włączanie/wyłączanie

Nacisnąć i przytrzymać środkową część przycisku 5-kierunkowego



Włączanie

Nacisnąć i przytrzymać przez 3 sekundy środkową część 5-kierunkowego przycisku nawigacyjnego.







Wyłączanie

Stan wskaźnika

●	Ściemniony	Wył.
○	Świeci	Włączony
⋯	Miga	Tryb uśpienia

5-kierunkowy przycisk nawigacyjny — instrukcje

Działanie	Rezultat		
	Kiedy menu nie jest wyświetlane na monitorze	Kiedy menu skrótów jest wyświetlane na monitorze	Kiedy menu główne jest wyświetlane na monitorze
Naciśnięcie w prawo 	Otwarcie menu skrótów	Otwarcie menu głównego	Przełączanie pomiędzy opcjami/wyбір
Wciśnięcie 	Otwarcie menu skrótów	Przycisk skrótu 1	Przesunięcie w górę/ zwiększenie wartości
Wciśnięcie i przytrzymanie przez 5 sekund 	Wyłączenie menu	/	/
Wciśnięcie w dół 	Otwarcie menu skrótów	Przycisk skrótu 2	Przesunięcie w dół/ zmniejszenie wartości
Naciśnięcie w lewo 	Otwarcie menu skrótów	Zamknięcie menu skrótów	Powrót

Uwaga: po wyłączeniu menu żadna z powyższych operacji nie spowoduje włączenia menu. Wyświetlony zostanie komunikat informujący o zablokowaniu menu ekranowego (OSD). Należy nacisnąć i przytrzymać przez 5 sekund dowolny przycisk kierunkowy, aby odblokować i włączyć menu ekranowe.

Opis menu

Opis przycisków skrótów

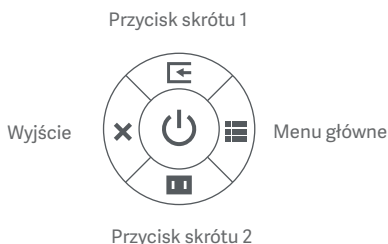

- Gdy menu nie jest wyświetlane, można otworzyć menu skrótów, wciskając 5-kierunkowy przycisk nawigacyjny w dowolnym kierunku: w górę, w dół, w lewo lub w prawo.
- Po wyświetleniu menu skrótów 5-kierunkowy przycisk nawigacyjny służy do wybierania odpowiednich opcji poprzez ruch w czterech kierunkach: w górę, w dół, w lewo lub w prawo.
- Funkcje przycisków można ustawić w sekcji Menu główne > Ustawienia > Klawisz skrótu > Klawisz skrótu 1/Klawisz skrótu 2. Domyślnie przycisk skrótu 1 to ustawienia źródła wejścia, a przycisk skrótu 2 to ustawienia trybu inteligentnego.

Opis menu głównego

Mi Monitor		Tryb standardowy	
Jasność/kontrast	Jasność		
Obraz	Kontrast		
Jakość obrazu	DCR		
Tryby inteligentne	Poziom czerni		
Wejście			
Ustawienia			
Wstecz Wpisz/wybierz Przenieś/dopasuj			

Menu główne	Podmenu	Opis	Opcja	Domyślnie
Jasność/ kontrast	Jasność	Regulacja jasności monitora	0-100	80
	Kontrast	Regulacja kontrastu monitora	0-100	75
	DCR	Regulacja kontrastu dynamicznego monitora	Wł./Wył.	Wył.
	Poziom czerni	Regulacja poziomi czerni monitora	0-100	50

Menu główne	Podmenu	Opis	Opcja	Domyślne	
Obraz	Temp. barwowa	Regulacja temperatury barwowej monitora	Standardowy/ Ciepły/Chłodny/ Niestandardowy	Standardowy	
	Odcień	Regulacja odcienia barw monitora	0-100	50	
	Saturacja	Regulacja nasycenia barw monitora	0-100	50	
	Gamma	Regulacja krzywej gamma barw monitora	1.8/2.0/2.2/2.4/2.6	2.2	
	Współczynnik proporcji	Regulacja współczynnika proporcji monitora	Pełny ekran/ Automatyczny	Pełny ekran	
Jakość obrazu	Czas reakcji	Regulacja czasu reakcji monitora	Ultraszybkie/ Superszybkie/ Szybkie/Normalne	Normalne	
	Ostrość	Regulacja ostrości obrazu na monitorze	0-100	50	
	Automatyczna regulacja	Automatyczna regulacja obrazu w przypadku korzystania ze źródła sygnału VGA	/	/	
Tryby inteligentne	Tryb standardowy	Ustaw tryb standardowy	Można wybrać tylko jeden tryb wyświetlania jednocześnie	Tryb standardowy	
	Tryb ECO	Ustaw tryb Eco			
	Tryb gier	Ustaw tryb gier			
	Tryb filmowy	Ustaw tryb filmowy			
Tryb niskiego natężenia niebieskiego światła	Ustaw tryb niskiego natężenia niebieskiego światła				
Wejście	HDMI	Przełączanie źródła sygnału wejściowego na HDMI	/	/	
	VGA	Przełączanie źródła sygnału wejściowego na VGA	/	/	
Ustawienia	Języki	Wybór menu języków	English/Español/ Русский/Français/ Italiano/Deutsch/ Polski/한국어/عربي	Polski	
	Klawisz skrótu	Klawisz skrótu 1	Ustawianie funkcji przycisku skrótu 1	Temp. barwowa/ Tryby inteligentne/ Źródło wejściowe/ Jasność/Kontrast	Źródło wejściowe
		Klawisz skrótu 2	Ustawianie funkcji przycisku skrótu 2	Temp. barwowa/ Tryby inteligentne/ Źródło wejściowe/ Jasność/Kontrast	Tryby inteligentne
	Ustawienia OSD	Preferencje dotyczące menu ustawień	Timer	10 s	
	Głośność	Regulacja głośności monitora	0-100	50	
	Informacja	Numer modelu Bieżąca rozdzielność Źródło wejściowe HDMI logo Low Blue Light Content	/	/	
	Resetuj	/	/	/	

Środki ostrożności

- Nie należy używać tego monitora w wilgotnych pomieszczeniach, takich jak łazienki, kuchnie, piwnice lub w pobliżu basenów.
- Monitor powinien być umieszczony na stabilnej powierzchni. Upadek lub przewrócenie się monitora może spowodować obrażenia ciała lub uszkodzenie monitora.
- Monitor powinien być przechowywany i używany w chłodnym, suchym i wentylowanym miejscu. Należy go trzymać z dala od promieniowania i źródeł ciepła.
- Nie zakrywać ani nie blokować otworów wentylacyjnych, odprowadzających ciepło, znajdujących się z tyłu monitora. Nie należy umieszczać monitora na łóżku, sofie, kocu itp.
- Zakres napięcia roboczego jest podany na etykiecie z tyłu monitora. Przy braku pewności jakie jest napięcie zasilające, należy się skontaktować z dystrybutorem monitorów lub lokalnym zakładem energetycznym.
- Jeśli monitor nie będzie używany przez dłuższy czas, należy go odłączyć od gniazda elektrycznego, aby zapobiec ewentualnym uszkodzeniom spowodowanym przepięciami lub uderzeniami pioruna.
- Nie należy przeciążać gniazdek elektrycznych, ponieważ może to spowodować pożar lub porażenie prądem.
- Nie wkładać żadnych obcych przedmiotów do monitora, ponieważ może to spowodować zwarcie oraz pożar lub porażenie prądem elektrycznym.
- Nie wolno samodzielnie demontować ani naprawiać monitora. Jeśli monitor nie działa prawidłowo, prosimy o kontakt z naszym działem obsługi posprzedażnej w celu uzyskania pomocy.
- Nie należy nadmiernie ciągnąć, skręcać ani zginać przewodu zasilania.
- Na ekranie znajduje się folia polaryzująca (nie folia ochronna) — nie zrywać jej. Uszkodzenia powstałe w wyniku działania użytkownika powodują utratę gwarancji.

Rozwiązywanie problemów

Problem	Prawdopodobna przyczyna	Rozwiązania
Nie można wyłączyć	Brak zasilania	<ul style="list-style-type: none">▪ Upewnić się, że przewód zasilania jest właściwie podłączony.
Obraz zbyt ciemny	Jasność/kontrast nie są ustawione poprawnie	<ul style="list-style-type: none">▪ Ustawić jasność i kontrast.
Obraz drży lub faluje	Zakłócenia	<ul style="list-style-type: none">▪ Trzymać monitor z dala od urządzeń elektronicznych, które mogą powodować zakłócenia elektryczne.
Wskaźnik miga, brak obrazu na ekranie	Brak sygnału, nastąpiło przejście w tryb uśpienia	<ul style="list-style-type: none">▪ Włączyć komputer.▪ Sprawdzić, czy karta graficzna komputera działa prawidłowo.▪ Upewnić się, że przewód VGA lub HDMI jest prawidłowo podłączony.
Monitor pokazuje, że bieżąca rozdzielczość nie jest obsługiwana	Rozdzielczość jest nieprawidłowa	<ul style="list-style-type: none">▪ Należy stosować określone zalecane ustawienia rozdzielczości.
Nie można otworzyć menu, a monitor pokazuje, że menu ekranowe (OSD) jest zablokowane	Menu jest wyłączone	<ul style="list-style-type: none">▪ Należy nacisnąć i przytrzymać przez 5 sekund 5-kierunkowy przycisk nawigacyjny w dowolnym kierunku, aby odblokować i włączyć menu ekranowe.

Dane techniczne

Model	RMMNT27NF
Moc pobierana	12 V \equiv 2 A
Moc znamionowa*	Maks. 24 W
Wielkość ekranu	27"
Możliwa do wyświetlenia wielkość obrazu (przekątna)	685,98 mm
Rozmiar najmniejszego punktu	0,3114 × 0,3114 mm
Jasność	300 cd/m ² (TYP.)
Kontrast	1000:1 (TYP.)
Dynamiczny kontrast	1000000:1
Gama barw	16,7 mln
Współczynnik proporcji	16:9
Czas reakcji	6 ms (GTG)
Maksymalna rozdzielczość	1920 × 1080
Zalecana rozdzielczość	1920 × 1080
Maksymalna częstotliwość odświeżania	75 Hz
Zalecana częstotliwość odświeżania	60 Hz
Wymiary produktu	613,2 (dł.) × 205,3 (szer.) × 476,0 (wys.) mm
Masa netto	4,3 kg
Temperatura robocza	od 0°C do 40°C
Wilgotność robocza	20% — 80% wilgotności względnej

* Moc zasilacza nie jest wliczona.



The Adopted Trademarks HDMI, HDMI High-Definition Multimedia Interface, and the HDMI Logo are trademarks or registered trademarks of HDMI Licensing Administrator, Inc. in the United States and other countries

Zdrowie oczu

Aby uniknąć nadwężenia wzroku lub bólu szyi, ramion, łokci i barków spowodowanych długotrwałym użytkowaniem komputera, należy postępować zgodnie z poniższymi sugestiami:

- Monitor należy ustawiać w odległości ok. 50–70 cm od oczu.
- Aby zmniejszyć zmęczenie oczu podczas patrzenia na monitor, należy często mrugać.
- Po korzystaniu z monitora przez dwie godziny zapewnić swoim oczom 20-minutową przerwę.
- Przenieść wzrok z monitora i patrzeć w dal przez co najmniej 20 sekund.
- Rozciągać ciało, aby zmniejszyć napięcie szyi, ramion, pleców i barków.

Opis trybu niskiego natężenia niebieskiego światła

W ostatnich latach coraz większą uwagę zwracają uszkodzenia wzroku spowodowane przez niebieskie światło. Ogólnie rzecz biorąc, długość fali niebieskiego światła wynosi 400–480 nm, a długość fali szkodliwego niebieskiego światła wynosi 415–455 nm. Ten monitor ma funkcję, która pomaga zmniejszyć ekspozycję na emisję niebieskiego światła. Tryb niskiego natężenia niebieskiego światła można włączyć w menu ustawień.

Informacje wymagane przepisami

Informacje dotyczące utylizacji i recyklingu WEEE



Wszystkie produkty oznaczone tym symbolem są uznane za odpady sprzętu elektrycznego i elektronicznego (WEEE zgodnie z Dyrektywą 2012/19/UE) i nie mogą być wyrzucane po zakończeniu okresu użytkowania wraz z innymi odpadami. W celu ochrony zdrowia ludzi oraz środowiska naturalnego należy przekazać zużyty sprzęt do wyznaczonego punktu utylizacji wyznaczonego przez instytucje rządowe lub lokalne. Prawidłowe usunięcie zużytego produktu pomaga w zapobieganiu potencjalnym negatywnym skutkom oddziaływania na środowisko naturalne i zdrowie ludzi. Więcej informacji można uzyskać w urzędzie lokalnym lub od instalatora.

Deklaracja zgodności UE



Niniejszym firma Xiaomi Communications Co., Ltd. deklaruje zgodność produktu z wymogami odpowiednich dyrektyw oraz norm europejskich wraz ze zmianami. Pełny tekst deklaracji zgodności UE jest dostępny na następującej stronie internetowej:

<http://www.mi.com/global/service/support/declaration.html>

Aby uzyskać informacje o produkcie, należy zeskanować poniższy kod QR.



المحتويات

117 نظرة عامة حول المنتج
117 نظرة عامة حول الشاشة
117 محتويات العلبة
118 التركيب
118 تركيب القاعدة
120 الإرشادات
120 الوصلات
121 التشغيل/إيقاف التشغيل
121 حالة المؤشر
121 إرشادات زر التنقل خماسي الاتجاهات
122 وصف القائمة
124 التدابير الوقائية
125 استكشاف الأخطاء وإصلاحها
126 المواصفات
127 صحة العين
127 وصف الضوء الأزرق الخافت
128 معلومات الامتثال التنظيمي

اقرأ هذا الدليل بعناية قبل الاستخدام واحتفظ به للرجوع إليه مستقبلاً.

نظرة عامة حول المنتج

نظرة عامة حول الشاشة

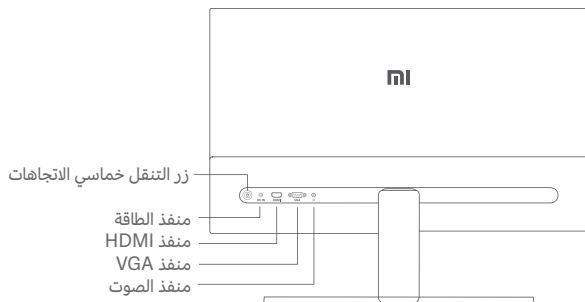
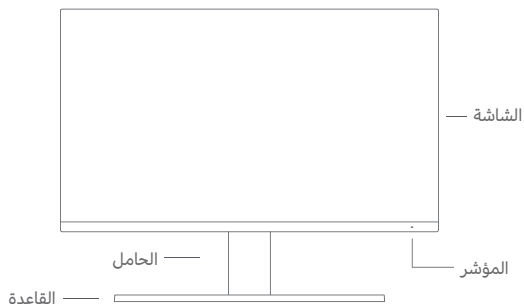

محتويات العلبة



دليل المستخدم



الحامل

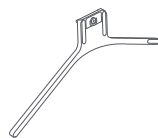

القاعدة

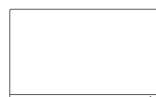

الشاشة

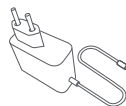

محول الطاقة



كبل HDMI

التركيب

تركيب القاعدة

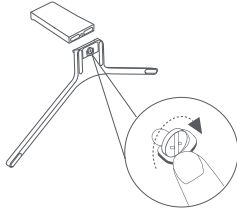
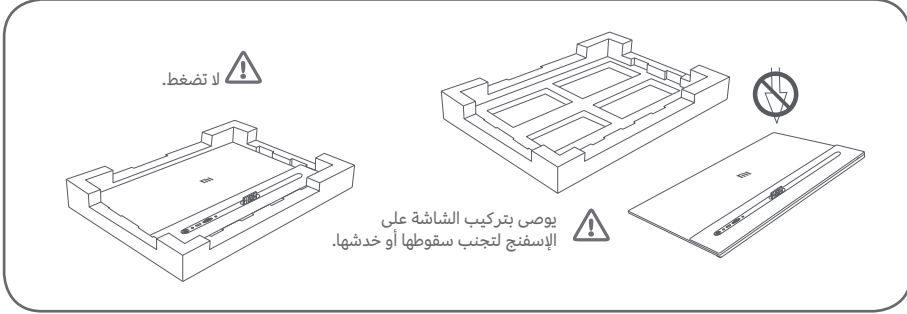

2. قم بتركيب الحامل على القاعدة واربطه بالبرغي الإبهامي من أسفل القاعدة.

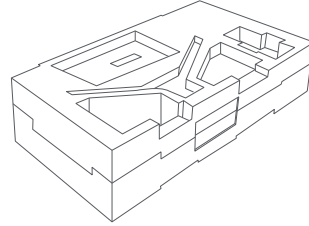

1. افتح الصندوق، ثم أخرج الشاشة برغوتها الواقية معًا من الصندوق وضعهما على سطح مستوي وثابت.

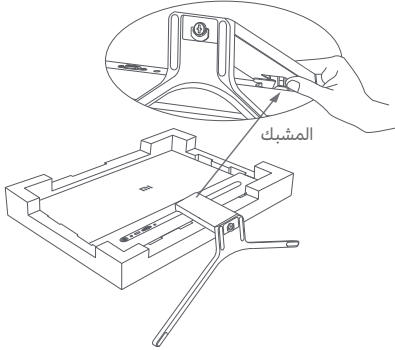

4. قم بتركيب الحامل على نقطة التثبيت حتى يستقر في مكانه وتسمع صوت نقرة. حاول هز الحامل للتأكد من تركيبه بإحكام. تنبيه: لتقليل خطر السقوط العرضي للشاشة، يُرجى التأكد من أن الحامل مُركب بإحكام في مكانه. ملاحظة: اضغط على المشبك لإزالة الحامل.

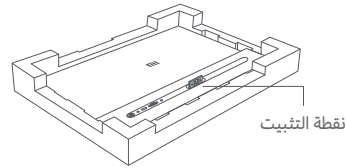

3. قم بإزالة طبقة المطاط العلوية والحقبية البلاستيكية لكشف نقطة التثبيت على الجزء الخلفي من الشاشة.

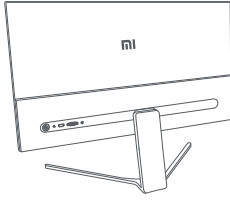

5. استخدم كلتا يديك لإخراج الشاشة المجمعمة بعناية وضعها على سطح ثابت مستو. ملاحظة: لتجنب إتلاف الشاشة، احرص على عدم الضغط على شاشة LCD عند وضعها بشكل قائم. ⚠

للخلف 21 درجة

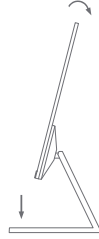

للأمام 5 درجات

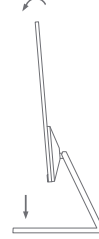

6. اضبط الزوايا للأمام أو للخلف حسب الحاجة. ملاحظة: عند ضبط الزوايا، يُنصح باستخدام يد واحدة لتثبيت القاعدة واستخدام اليد الأخرى لضبط الشاشة. وإلا، فقد تسقط الشاشة. ⚠

الإرشادات

الوصلات

- وصل كابل VGA. يستخدم كابل VGA لنقل البيانات أو الإشارات فقط عن طريق منفذ VGA. يباع بشكل منفصل.
 - a. تأكد من إيقاف تشغيل كل من الشاشة والكمبيوتر.
 - b. قم بتوصيل أحد طرفي كابل VGA بمنفذ إخراج VGA بالكمبيوتر، والطرف الآخر بمنفذ VGA بالشاشة.
- وصل كابل HDMI. يستخدم كابل HDMI لنقل البيانات أو الإشارات فقط عن طريق منفذ HDMI.
 - a. تأكد من إيقاف تشغيل كل من الشاشة والكمبيوتر.
 - b. قم بتوصيل أحد طرفي كابل HDMI بمنفذ إخراج HDMI بالكمبيوتر، والطرف الآخر بمنفذ HDMI بالشاشة.
- قم بتوصيل سماعة رأس أو أي جهاز صوت خارجي متوافق 3.5 مم بمنفذ صوت الشاشة.

⚠ ملاحظة: في حالة تلف سلك الطاقة أو كابل HDMI، يجب استبداله بأخر أصلي تم شراؤه من الشركة المصنعة أو قسم خدمة ما بعد البيع.

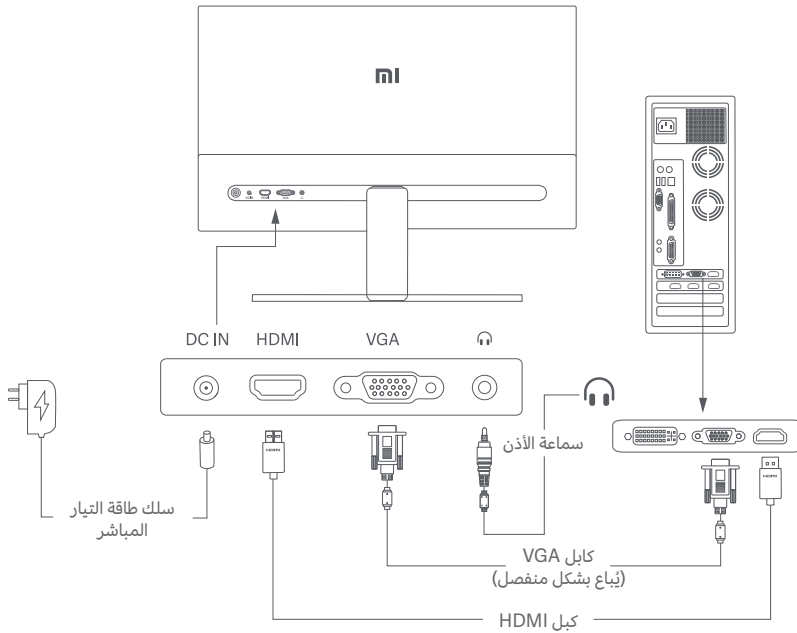

⚠ ملاحظة: يستخدم منفذ الصوت لإخراج إشارات الصوت فقط.

1. منفذ الطاقة (دخول تيار مباشر): إدخال الطاقة.
2. HDMI (1.4) منفذ: الحد الأقصى للاستبانة 1080 × 1920، الحد الأقصى لمعدل التحديث 75 هرتز.
3. منفذ VGA: الحد الأقصى للاستبانة 1080 × 1920، الحد الأقصى لمعدل التحديث 60 هرتز.
4. منفذ الصوت: مخرج الصوت.

زر التنقل خماسي الاتجاهات

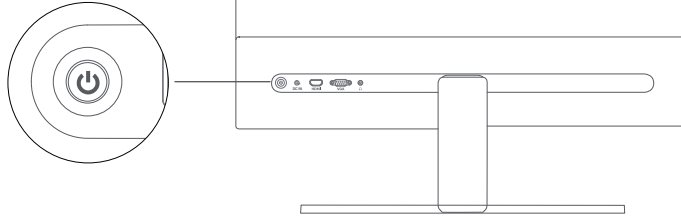

حالة المؤشر

حالة إيقاف التشغيل	خافت ●
حالة التشغيل	مضاء ○
في وضع السكون	وميض :::

التشغيل/إيقاف التشغيل

التشغيل		اضغط على منتصف زر التنقل خماسي الاتجاهات
إيقاف التشغيل		اضغط مع الاستمرار على منتصف زر التنقل خماسي الاتجاهات لمدة 3 ثوانٍ

إرشادات زر التنقل خماسي الاتجاهات

النتيجة		التشغيل
عندما يتم عرض القائمة الرئيسية على الشاشة	عندما يتم عرض القائمة المختصرة على الشاشة	عندما لا يتم عرض القائمة على الشاشة
التبديل بين خيارات القائمة / تحديد	افتح القائمة الرئيسية	افتح القائمة المختصرة
التحرك لأعلى/زيادة القيمة	زر الاختصار 1	افتح القائمة المختصرة
/	/	تعطيل القائمة
التحرك لأسفل/ تخفيض القيمة	زر الاختصار 2	افتح القائمة المختصرة
الرجوع	إغلاق القائمة المختصرة	افتح القائمة المختصرة

ملاحظة: بمجرد تعطيل القائمة، فلن تقدر أي عملية مذكورة أعلاه على فتح القائمة. ستظهر رسالة منبثقة لإعلامك بأن العرض على الشاشة (OSD) قد تم قفله. اضغط مع الاستمرار على الزر لمدة 5 ثوانٍ في أي اتجاه لتمكين القائمة وإلغاء قفل العرض على الشاشة.

وصف القائمة

وصف زر الاختصار

- عندما لا يتم عرض القائمة، يمكنك فتح القائمة المختصرة من خلال الضغط على زر التنقل خماسي الاتجاهات في أي اتجاه لأعلى أو لأسفل أو لليسار أو لليمين.
- عند عرض القائمة المختصرة، اضغط على زر التنقل خماسي الاتجاهات في الاتجاهات الأربعة لأعلى أو لأسفل أو لليسار أو لليمين لتحديد الخيارات المقابلة.
- يمكنك تعيين وظيفة زر الاختصار من خلال القائمة الرئيسية > الإعدادات > مفتاح الاختصار > مفتاح الاختصار 1/مفتاح الاختصار 2. في الوضع الافتراضي، يكون زر الاختصار 1 هو إعدادات مصدر الإدخال وزر الاختصار 2 هو إعدادات الوضع الذكي.



وصف القائمة الرئيسية

الوضع القياسي	Mi Monitor	
	السطوع	السطوع/التباين
	التباين	الصورة
	DCR	جودة الصورة
	المستوى القاتم	الأوضاع الذكية
		الإدخال
		الإعدادات
رجوع ↶ إدخال/تحديد ↷ نقل/ضبط ↸		

القائمة الرئيسية	القائمة الفرعية	الوصف	خيار	الافتراضي
السطوع/التباين	السطوع	ضبط سطوع الشاشة	100-0	80
	التباين	ضبط تباين الشاشة	100-0	75
	DCR	ضبط التباين الديناميكي للشاشة	حالة التشغيل / حالة إيقاف التشغيل	حالة إيقاف التشغيل
الصورة	المستوى القاتم	ضبط المستوى القاتم للشاشة	100-0	50
	درجة حرارة اللون	ضبط درجة حرارة لون الشاشة	قياسي/دافئ/بارد/مخصص	قياسي
	التفاوت	ضبط تدرج الشاشة	100-0	50
	التشبع	ضبط تشبع الشاشة	100-0	50
	جاما	ضبط أشعة جاما في الشاشة	2.6/2.4/2.2/2.0/1.8	2.2
	نسبة العرض إلى الارتفاع	ضبط معدل نسبة العرض إلى الارتفاع	كامل/تلقائي	كامل

القائمة الرئيسية	القائمة الفرعية	الوصف	خيار	الافتراضي
جودة الصورة	وقت الاستجابة	ضبط وقت استجابة الشاشة	فائق السرعة/سريع جدًا/سريع/طبيعي	طبيعي
	الحدة	ضبط حدة الشاشة	100-0	50
	الضبط التلقائي	ضبط الصورة تلقائيًا عند استخدام مصدر إشارة VGA	/	/
الأوضاع الذكية	الوضع القياسي	ضبط الوضع القياسي	يُمكن تحديد وضع عرض واحد فقط في كل مرة	الوضع القياسي
	وضع التوفير	ضبط وضع التوفير		
	وضع الألعاب	ضبط وضع الألعاب		
	وضع الأفلام	ضبط وضع الأفلام		
	وضع الضوء الأزرق الخافت	ضبط وضع الضوء الأزرق الخافت		
الإدخال	HDMI	قم بتحويل مصدر الإدخال إلى HDMI	/	/
	VGA	قم بتحويل مصدر الإدخال إلى VGA	/	/
الإعدادات	اللغة	تحديد لغة القائمة	/Русский/Español/English Deutsch/Italiano/Français عربي، /한국어/PolSKI/	عربي ،
	مفتاح الاختصار	اضبط وظيفة زر الاختصار 1	درجة حرارة اللون/الأوضاع الذكية/مصدر الإدخال/السطوع/التباين	مصدر الإدخال
				مفتاح الاختصار 2
	إعدادات العرض على الشاشة	المفضلات ذات الصلة بقائمة الإعدادات	المؤقت	10 ثواني
		ضبط مستوى صوت الشاشة	100-0	50
	معلومات	رقم الطراز: الدقة الحالية مصدر الإدخال HDMI logo Low Blue Light Content	/	/
	إعادة ضبط	/	/	/

التدابير الوقائية

- لا تستخدم هذه الشاشة في البيئات الرطبة أو المبللة مثل الحمامات والمطابخ والطوابق السفلية أو بالقرب من حمامات السباحة.
- تأكد من وضع الشاشة على سطح ثابت. إذا سقطت الشاشة أو تم الطرق عليها، فمن الممكن أن تتسبب في أضرار جسدية أو حدوث تلف للشاشة.
- قم بتخزين الشاشة واستخدامها في مكان بارد وجاف وجيد التهوية. أبعد الشاشة عن مصادر الإشعاع والحرارة.
- لا تقم بتغطية أو إعاقة فتحات تبديد الحرارة الموجودة بالجزء الخلفي من الشاشة. لا تضع الشاشة على سرير أو أريكة أو بطانية أو ما إلى ذلك.
- يُشار إلى نطاق جهد التشغيل للشاشة على ملصق موجود في الجزء الخلفي من الشاشة. إذا لم تكن متأكدًا من جهد مصدر الطاقة، فيُرجى الاتصال بوكيل توزيع الشاشة أو شركة الطاقة المحلية.
- إذا كنت لا تخطط لاستخدام الشاشة لفترة طويلة، فقم بفصلها من منفذ التيار الكهربائي لتجنب حدوث تلف محتمل من جراء اندفاعات الطاقة أو الصواعق.
- تجنب الحمل الزائد المنافذ الكهربائية، فقد يتسبب ذلك في نشوب حريق أو حدوث صدمة كهربائية.
- لا تدخل أي أجسام غريبة في الشاشة، فقد يتسبب ذلك في حدوث دائرة كهربائية قصيرة يُمكن أن تؤدي إلى نشوب حريق أو صدمة كهربائية.
- لا تحاول تفكيك الشاشة أو إصلاحها بنفسك. إذا كانت الشاشة لا تعمل بشكل صحيح، فيُرجى الاتصال بقسم خدمة ما بعد البيع لدينا للحصول على المساعدة.
- لا تقم بسحب سلك الطاقة أو لفه أو ثنيه بشكل مفرط.
- يوجد غشاء استقطاب مرفق بالشاشة (وليس غشاء واقٍ)، من فضلك لا تمزقه. سيؤدي أي ضرر من قبل المستخدم إلى إبطال الضمان.

استكشاف الأخطاء وإصلاحها

المشكلة	السبب المحتمل	الحلول
يتعذر التشغيل	نفاد الطاقة	<ul style="list-style-type: none"> تأكد من أن سلك الطاقة موصل بشكل صحيح.
الصورة قاتمة	لم يتم ضبط السطوع/ التباين بشكل صحيح	<ul style="list-style-type: none"> اضبط السطوع والتباين.
الصورة مهتزة وبها تموجات	التداخل	<ul style="list-style-type: none"> أبعد الشاشة عن الأجهزة الإلكترونية التي قد تتسبب في حدوث تداخل كهربائي.
يوميض المؤشر، ولا توجد صورة على الشاشة	لا توجد إشارة، جار الدخول في وضع السكون	<ul style="list-style-type: none"> قم بتشغيل الكمبيوتر. تأكد من أن بطاقة رسومات الكمبيوتر تعمل بشكل صحيح. تأكد من أن كابل VGA أو HDMI موصل بشكل صحيح.
تعرض الشاشة أن الاستبانة الحالية غير مدعومة	الدقة غير صحيحة	<ul style="list-style-type: none"> استخدم إعدادات التصميم المحددة الموصى بها.
تعذر فتح القائمة، وتعرض الشاشة أن خاصية العرض على الشاشة مقفلة	تم تعطيل القائمة	<ul style="list-style-type: none"> اضغط مع الاستمرار على زر التنقل خماسي الاتجاهات لمدة 5 ثوانٍ في أي اتجاه لتمكين القائمة وإلغاء قفل العرض على الشاشة.

المواصفات

RMMNT27NF	الطراز
12 فولت 2 أمبير	إدخال الطاقة
24 واط كحد أقصى	الطاقة المقدرة*
27 بوصة	حجم الشاشة
685.98 مم	حجم الصورة القابلة للعرض (قطري)
0.3114 × 0.3114 م	المسافة بين وحدات البكسل الفرعية
300 شمعة لكل متر مربع (نموذجي)	السطوع
1:1000 (نموذجي)	التباين
1:1000000	التباين الديناميكي
16.7 م	التدرج اللوني
16:9	نسبة العرض إلى الارتفاع
6 مللي ثانية (GTG)	وقت الاستجابة
1080 × 1920	الدقة القصوى
1080 × 1920	الدقة الموصى بها
75 هرتز	الحد الأقصى لمعدل التحديث
60 هرتز	معدل التحديث الموصى به
613.2 (طول) × 205.3 (عرض) × 476.0 (ارتفاع) مم	أبعاد المنتج
4.3 كجم	الوزن الصافي
0 درجة مئوية إلى 40 درجة مئوية	درجة حرارة التشغيل
20% - 80% من الرطوبة النسبية	نسبة رطوبة التشغيل

* لا يتم تضمين طاقة محول الطاقة.

The Adopted Trademarks HDMI, HDMI High-Definition Multimedia Interface, and the HDMI Logo are trademarks or registered trademarks of HDMI Licensing Administrator, Inc. in the United States and other countries



صحة العين

- لتجنب إجهاد العين أو آلام الرقبة أو الذراع أو الكوع أو الكتف الناتج عن استخدام الكمبيوتر لفترة طويلة، يُرجى اتباع الاقتراحات الواردة أدناه:
- احتفظ بالشاشة على مسافة 20-28 بوصة (حوالي 50-70 سم) من عينيك.
 - ارمش بشكل متكرر لتخفيف إجهاد العين عند التحديق في الشاشة.
 - امنح عينيك استراحة لمدة 20 دقيقة بعد استخدام الشاشة لمدة ساعتين.
 - أبعد عينيك عن الشاشة وانظر إلى شيء ما على مسافة معينة لمدة 20 ثانية على الأقل.
 - قم بشد جسمك للمساعدة في تخفيف الضغط على الرقبة والذراعين والظهر والكتفين.

وصف الضوء الأزرق الخافت

في السنوات الأخيرة، جلب ضرر العين الناتج عن الضوء الأزرق المزيد من الاهتمام. بشكل عام، يبلغ طول موجة الضوء الأزرق 400-480 نانومتر، وطول موجة الضوء الأزرق الضار هو 415-455 نانومتر. تحتوي هذه الشاشة على وظيفة للمساعدة في تقليل تعرضك لانبعاث الضوء الأزرق، يُمكنك تمكين وضع الضوء الأزرق الخافت من خلال قائمة الإعدادات.

معلومات الامتثال التنظيمي

معلومات التخلص وإعادة التدوير WEEE



جميع المنتجات التي تحمل هذا الرمز هي نفايات المعدات الكهربائية والإلكترونية (WEEE وفقاً لتوجيه 2012/19/EU) التي لا ينبغي أن تختلط بالنفايات المنزلية التي لم يتم فرزها. وبدلاً من ذلك، يجب حماية صحة الإنسان والبيئة بتسليم معدات النفايات إلى نقطة تجميع مخصصة معينة من قبل الحكومة أو السلطات المحلية لإعادة تدوير نفايات المعدات الكهربائية والإلكترونية. سيساعد التخلص الصحيح وإعادة التدوير على منع النتائج السلبية المحتملة على البيئة وصحة الإنسان. يرجى الاتصال بشركة التركيب أو السلطات المحلية للحصول على مزيد من المعلومات حول الموقع بالإضافة إلى شروط وأحكام نقاط التجميع هذه.

إعلان المطابقة للاتحاد الأوروبي



بموجب هذا، نعلن نحن شركة Xiaomi Communications Co., Ltd. بأن هذا الجهاز يتوافق مع التوجيهات والقواعد الأوروبية المعمول بها والتعديلات. النص الكامل لإعلان مطابقة الاتحاد الأوروبي متاح على عنوان الإنترنت التالي:
<http://www.mi.com/global/service/support/declaration.html>

للحصول على ورقة معلومات المنتج، يرجى مسح رمز الاستجابة السريعة (QR) أدناه.



목차

제품 소개	130
모니터 소개	130
구성품 목록	130
설치	131
스탠드 설치	131
설명	133
연결	133
전원 켜기 / 전원 끄기.....	134
표시등 상태	134
5 방향 탐색 버튼 설명.....	135
메뉴 설명	136
주의사항	138
문제 해결	139
기본 사양	140
눈 건강을 지키는 사용법.....	141
로우 블루라이트 설명.....	141
규제 준수 정보	142

제품 소개

제품 사용 전에 본 설명서를 자세히 읽고 적절하게 보관하세요.

모니터 소개

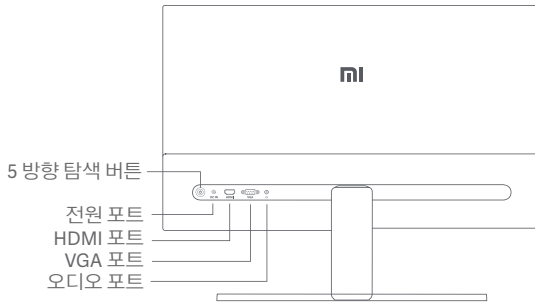

구성품 목록



모니터

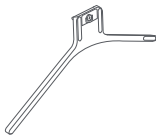

스탠드



브라켓



사용 설명서

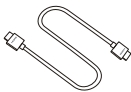

HDMI 케이블

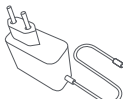

전원 어댑터

설치

스탠드 설치

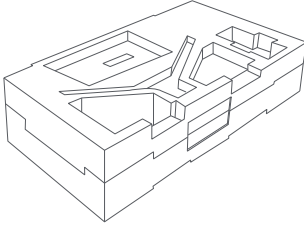
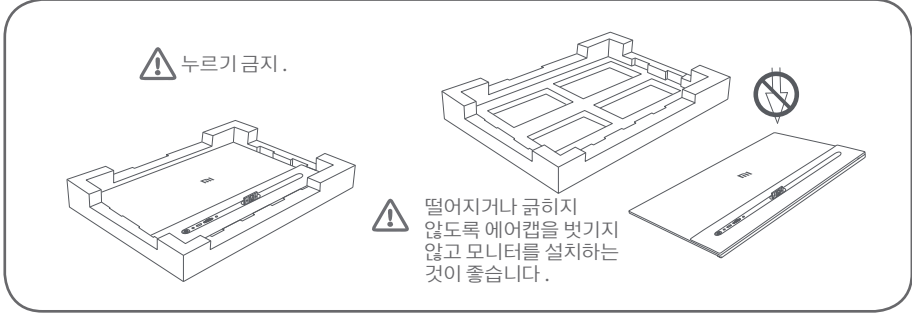

1. 상자를 열고 모니터를 보호 에어캡과 함께 상자에서 분리한 뒤 평평한 테이블에 놓으세요.

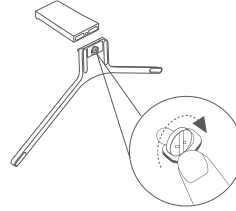

2. 브라켓을 스탠드에 설치하고 스탠드 하단에서 나비 나사로 고정합니다.

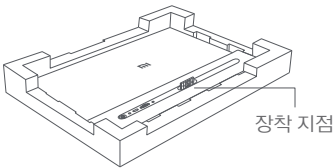

3. 상단의 에어캡과 비닐을 제거한 후 모니터 후면의 장착 지점을 노출시키세요.

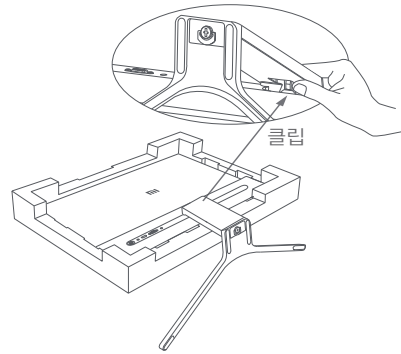

4. 딸깍 소리가 날 때까지 브라켓을 장착 지점에 설치하세요. 단단히 설치되도록 브라켓을 흔들어 보세요.

⚠️ 주의: 모니터가 실수로 떨어지지 않도록 브라켓이 제자리에 단단히 설치되었는지 확인하세요.
주의사항: 브라켓을 제거하려면 클립을 누르세요.

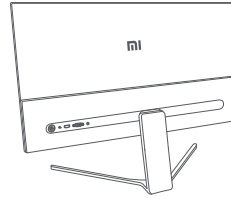

5. 완전히 조립된 모니터를 양손으로 조심스럽게 들어 평평한 표면에 놓으세요.
⚠ 주의사항 : 모니터를 세울 때 스크린이 손상되지 않도록 LCD 스크린을 누르지 마세요.

전면 경사도 5°

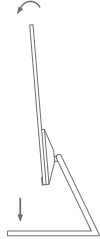

후면 경사도 21°

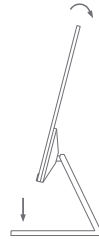

6. 실제 용도에 따라 모니터 본체의 전·후면 경사도를 조절할 수 있습니다.
⚠ 주의사항 : 전·후면 경사도 조정 시, 한 손으로는 스탠드를 지지하고 다른 쪽 손으로 모니터를 조정하시기 바랍니다. 모니터가 넘어질 수 있으므로 주의하시기 바랍니다.

설명

연결

- VGA 케이블을 연결합니다. VGA 케이블은 VGA 포트를 통해 데이터 또는 신호를 전송하는 데만 사용되며, 별도로 판매됩니다.
 - a. 모니터와 컴퓨터가 모두 꺼져 있는지 확인하세요.
 - b. VGA 케이블의 한쪽 끝을 컴퓨터의 VGA 출력 인터페이스에 연결하고 다른 한쪽 끝을 모니터의 VGA 인터페이스에 연결하세요.
- HDMI 케이블을 연결합니다. HDMI 케이블은 HDMI 포트를 통해 데이터 또는 신호를 전송하는 데만 사용됩니다.
 - a. 모니터와 컴퓨터가 모두 꺼져 있는지 확인하세요.
 - b. HDMI 케이블의 한쪽 끝을 컴퓨터의 HDMI 출력 인터페이스에 연결하고 다른 한쪽 끝을 모니터의 HDMI 인터페이스에 연결하세요.
- 헤드셋 또는 3.5mm의 호환 외부 오디오 기기를 모니터의 오디오 포트에 연결합니다.

! 주의사항 : 전원 케이블 또는 HDMI 케이블이 손상되면 해당 제조업체 또는 수리점에서 구매한 정품으로 교체해야 합니다.

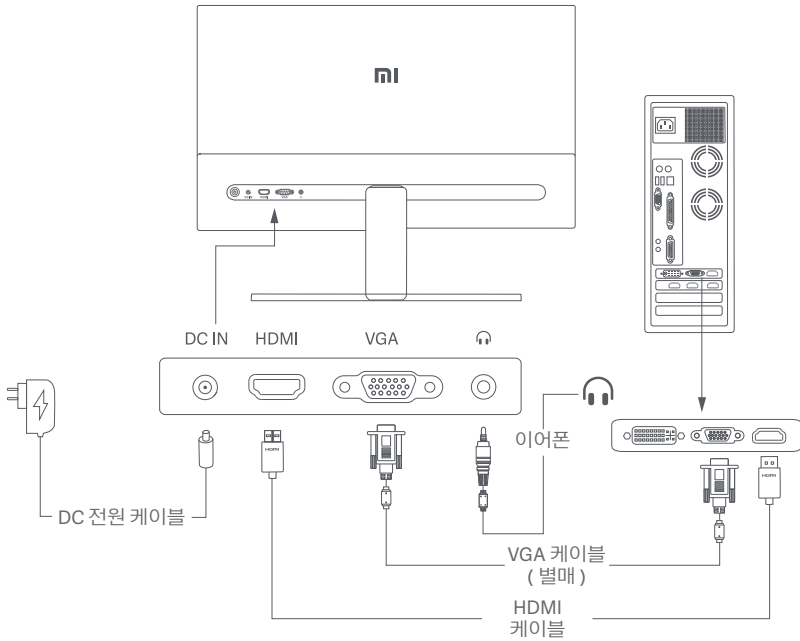

- !** 주의사항 : 오디오 포트는 오디오 신호 출력에만 사용됩니다.
1. 전원 포트 (DC 입력): 전원 입력.
 2. HDMI(1.4) 포트: 최대 해상도 1920 × 1080, 최대 재생률 75 Hz.
 3. VGA 포트: 최대 해상도 1920 × 1080, 최대 재생률 60 Hz.
 4. 오디오 포트: 오디오 출력.

5 방향 탐색 버튼

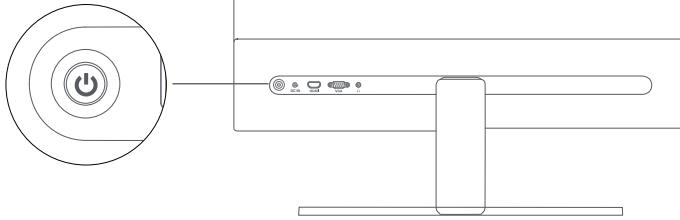

전원 켜기 / 전원 끄기

5 방향 탐색 버튼 중간을 짧게 누릅니다.



켜기

5 방향 탐색 버튼 중간을 3 초간 길게 누릅니다.



끄기





표시등 상태

● 점멸 꺼짐

○ 점등 켜짐

⦿ 깜박임 절전 모드

5 방향 탐색 버튼 설명

조작	결과		
	모니터에 메뉴가 표시되지 않는 경우	모니터에 단축 메뉴가 표시되는 경우	모니터에 주 메뉴가 표시되는 경우
오른쪽 누르기 	단축 메뉴 열기	주 메뉴 열기	메뉴 옵션 간 전환 / 선택
위쪽 누르기 	단축 메뉴 열기	단축 버튼 1	위로 이동 / 값 늘리기
5 초간 위로 길게 누름 	메뉴 비활성화	/	/
아래쪽 누르기 	단축 메뉴 열기	단축 버튼 2	아래로 이동 / 값 낮추기
왼쪽 누르기 	단축 메뉴 열기	단축 메뉴 닫기	돌아가기

주의사항: 메뉴가 비활성화되면 위에 나열된 어떤 조작을 수행해도 더 이상 메뉴가 열리지 않습니다. 화면 표시 (OSD) 가 잠겼음을 알리는 메시지가 표시됩니다. 임의 방향으로 5 초간 버튼을 길게 눌러 메뉴를 활성화하고 OSD 의 잠금을 해제합니다.

메뉴 설명

단축 버튼 설명



- 메뉴가 표시되지 않을 때 위쪽, 아래쪽, 왼쪽, 오른쪽 방향 중 아무 방향으로나 5 방향 탐색 버튼을 눌러 단축 메뉴를 열 수 있습니다.
- 단축 메뉴가 표시되면 위쪽, 아래쪽, 왼쪽, 오른쪽 4 개 방향의 5 방향 탐색 버튼을 눌러 해당 옵션을 선택합니다.
- 주 메뉴 > 설정 > 단축 키 > 단축 키 1/ 단축 키 2를 통해 단축 버튼 기능을 설정할 수 있습니다. 기본적으로 단축 버튼 1은 입력 소스 설정이며 단축 버튼 2는 스마트 모드 설정입니다.

주 메뉴 설명

Mi Monitor		표준 모드
☀️ 밝기 / 콘트라스트	밝기	
🖼️ 이미지	콘트라스트	
📏 화질	동적 콘트라스트	
📺 스마트 모드	블랙레벨	
📡 입력 소스		
⚙️ 설정		
⏪ 돌아가기 ⏩ 열기 / 선택 ⏴ 이동 / 조절		

주 메뉴	부 메뉴	설명	옵션	초기값
밝기 / 콘트라스트	밝기	모니터 밝기 조절	0-100	80
	콘트라스트	모니터 명암비 조절	0-100	75
	동적 콘트라스트	모니터 동적 명암비 조절	켜짐 / 꺼짐	꺼짐
	블랙레벨	모니터의 블랙 레벨 조절	0-100	50
이미지	색온도	모니터의 색온도 조절	표준 / 따뜻한 색 / 차가운 색 / 사용자 정의	표준
	색도	모니터의 색도 조절	0-100	50
	채도	모니터의 채도 조절	0-100	50
	감마값	모니터의 감마값 조절	1.8/2.0/2.2/2.4/2.6	2.2
	화면 비율	모니터의 화면 비율 조절	전체 화면 / 자동	전체 화면

주 메뉴	부 메뉴	설명	옵션	초기값	
화질	응답 시간	모니터의 응답 시간 조절	최고 속도 / 고속 / 쾌속 / 일반	일반	
	선명도	모니터의 선명도 조절	0-100	50	
	자동 조정	VGA 신호원 사용 시 자동 이미지 조정	/	/	
스마트 모드	표준 모드	표준 모드로 설정	하나의 모드만 선택 가능	표준 모드	
	에너지 절약 모드	에너지 절약 모드로 설정			
	게임 모드	게임 모드로 설정			
	영화 모드	영화 모드로 설정			
	로우 블루라이트 모드	로우 블루라이트 모드로 설정			
입력 소스	HDMI	입력 소스를 HDMI 로 전환	/	/	
	VGA	입력 소스를 VGA 로 전환	/	/	
설정	언어	메뉴 표시 언어 선택	English/Español/ Русский/Français/ Italiano/Deutsch/Polksi/ 한국어 / عربي	한국어	
	단축키	단축키 1	단축 버튼 1 의 기능 설정	색온도 / 스마트 모드 / 입력 신호 소스 / 밝기 / 명암비	입력 신호 소스
		단축키 2	단축 버튼 2 의 기능 설정	색온도 / 스마트 모드 / 입력 신호 소스 / 밝기 / 명암비	스마트 모드
	OSD 설정	메뉴 관련 기본 설정 지정	시간 표시	10 초	
	볼륨	모니터 볼륨 조절	0-100	50	
	정보	디바이스 모델 현재 해상도 입력 신호 소스 HDMI logo Low Blue Light Content	/	/	
	초기 설정 복원	/	/	/	

주의사항

- 이 모니터를 욕실, 부엌, 지하실, 수영장 등 물이 있거나 습기가 많은 곳에 가까이 두지 마세요.
- 모니터를 평평한 표면에 두어야 합니다. 모니터가 떨어지면 부상을 입히거나 모니터가 손상될 수 있습니다.
- 모니터를 서늘하고 습기가 없으며 통풍이 잘되는 곳에 보관하고 사용하세요. 모니터를 방사선 및 열원으로부터 멀리 두세요.
- 모니터 후면의 방열 통풍구를 덮거나 막지 마세요. 침대, 소파, 담요 위에 모니터를 두지 마세요.
- 모니터 작동을 위한 전압 범위는 모니터 후면의 레이블에 표시되어 있습니다. 공급 전압을 확인할 수 없을 경우 모니터 대리점 또는 현지 전력회사에 문의하세요.
- 모니터를 장기간 사용하지 않을 경우 뇌우 시 감전이나 비정상적인 전원 / 전압의 손상을 방지하기 위해 전원 공급을 차단하세요.
- 콘센트 과부하에 의한 화재나 감전이 발생하지 않도록 주의하세요.
- 합선으로 화재나 감전이 발생하지 않도록 모니터에 이물질을 넣지 마세요.
- 모니터를 직접 분해하거나 수리하려고 시도하지 마세요. 모니터가 제대로 작동하지 않는 경우 A/S 서비스 부서에 문의하여 지원을 받으세요.
- 전원 케이블을 세게 당기거나 비틀지 마세요.
- 스크린에 부착된 편광판 필름 (보호 필름 아님) 을 제거 시, 제품에 손상을 줄 수 있으며 A/S 를 받을 수 없게 되므로 주의하세요.

문제 해결

문제	고장 원인	해결방법
전원이 켜지지 않음	전원 없음	<ul style="list-style-type: none"> 전원 케이블이 제대로 연결되어 있는지 확인합니다 .
이미지가 어두움	밝기 / 명암비가 제대로 조절되지 않음	<ul style="list-style-type: none"> 밝기와 명암비를 조절합니다 .
이미지가 튀거나 물결 화면이 발생함	간섭	<ul style="list-style-type: none"> 간섭을 일으키는 전자 기기에서 모니터를 멀리 두세요 .
표시등이 깜박이며 화면에 이미지가 표시되지 않음	신호가 없어 절전 모드로 전환	<ul style="list-style-type: none"> 컴퓨터 전원을 켭니다 . 컴퓨터 그래픽 카드가 올바르게 작동하는지 확인하세요 . VGA 또는 HDMI 케이블이 올바르게 연결되어 있는지 확인하세요 .
모니터에 현재 해상도가 지원되지 않는다고 표시됨	해상도가 맞지 않음	<ul style="list-style-type: none"> 지정된 권장 해상도 설정을 사용하세요 .
메뉴를 열 수 없으며 모니터에 OSD 가 잠겨 있다고 표시됨	메뉴가 비활성화됨	<ul style="list-style-type: none"> 임의 방향으로 5 초간 5 방향 탐색 버튼을 길게 눌러 메뉴를 활성화하고 OSD 의 잠금을 해제합니다 .

기본 사양

제품 모델	RMMNT27NF
전원 입력	12 V \equiv 2 A
정격 출력 *	최대 24W
스크린 크기	27 인치
가시 이미지 크기 (대각선)	685.98mm
도트 피치	0.3114 × 0.3114 mm
밝기	300cd/m ² (TYP)
명암비	1000:1(TYP)
동적 명암비	1000000:1
색 영역	16.7M
화면 비율	16:9
응답 시간	6ms(GTG)
최대 해상도	1920 x 1080
권장 해상도	1920 x 1080
최대 재생률	75Hz
권장 재생률	60Hz
제품 크기	613.2(길이) × 205.3(너비) × 476.0(높이) mm
제품 순 중량	4.3kg
작동 온도	0°C~40°C
작동 습도	20%~80% RH

* 전원 어댑터의 전력은 포함되지 않습니다.



The Adopted Trademarks HDMI, HDMI High-Definition Multimedia Interface, and the HDMI Logo are trademarks or registered trademarks of HDMI Licensing Administrator, Inc. in the United States and other countries

눈 건강을 지키는 사용법

장시간 모니터 사용으로 인한 눈의 피로 및 목, 팔, 팔꿈치, 어깨 부위 통증을 예방하기 위해, 사용 시 다음 주의사항을 주의해 주시기 바랍니다.

- 모니터 스크린과 눈의 거리를 20-28 인치 정도로 유지합니다 (약 50-70cm).
- 모니터 사용 시, 자주 눈을 깜빡여 눈의 피로를 완화해 주시기 바랍니다.
- 모니터 사용 시간 2시간 경과 시, 20 분 정도 휴식을 취해주시기 바랍니다.
- 휴식을 취할 때는 시선을 모니터에서 떼고, 최소 20 초 이상 먼 곳을 응시해주시기 바랍니다.
- 휴식을 취하는 동안 스트레칭으로 목, 팔, 등, 어깨 부위의 긴장을 풀어주시기 바랍니다.

로우 블루라이트 설명

최근 블루라이트가 눈 손상에 미치는 영향에 대한 관심이 높아지고 있습니다. 일반적으로 블루라이트 파장은 400-480nm 정도이며, 유해한 블루라이트 파장은 415-455nm 정도입니다. 본 모니터는 블루라이트 방출 감소 기능을 갖추고 있어, 사용자가 목록 설정에서 로우 블루라이트 모드를 시작할 수 있습니다.

규제 준수 정보

WEEE 폐기 및 재활용 정보



이 기호가 표시된 모든 제품은 전자폐기물에 포함 (WEEE, 2012/19/EU 지침에 의거) 됨으로 분류되지 않은 가정 폐기물과 혼합하여 폐기해서는 안 됩니다. 대신 정부나 로컬 자치단체가 전자 폐기물의 재활용을 위해 지정한 수거 지점에 넘겨 사람의 건강과 환경을 보호해야 합니다. 올바른 처리와 재활용은 환경과 인간의 건강에 대한 잠재적인 부정적 결과를 예방하는 데 도움이 될 것입니다. 해당 수집 지점의 약관 및 위치에 대한 자세한 내용은 설치자 또는 로컬 자치단체에 문의하십시오.

EU 적합성 선언



이로써 Xiaomi Communications Co., Ltd. 는 이 장비가 해당 지침 및 유럽 규범, 개정안을 준수함을 선언합니다. EU 적합성 선언문의 전체 텍스트는 <http://www.mi.com/global/service/support/declaration.html> 에서 확인할 수 있습니다.

Product Information Sheet는 아래의 QR code를 스캔해 확인하실 수 있습니다.



Xiaomi Communications Co., Ltd.
Address: #019, 9th Floor, Building 6, 33 Xi'erqi Middle Road, Haidian District, Beijing, China, 100085
For further information, please go to www.mi.com

Xiaomi Communications Co., Ltd.
Adresse: #019, 9th Floor, Building 6, 33 Xi'erqi Middle Road, Haidian District, Beijing, China, 100085
Weitere Informationen finden Sie auf www.mi.com

Xiaomi Communications Co., Ltd.
Indirizzo: #019, 9th Floor, Building 6, 33 Xi'erqi Middle Road, Haidian District, Pechino, Cina, 100085
Per ulteriori informazioni, visitare il sito www.mi.com

Xiaomi Communications Co., Ltd.
Adresse : #019, 9th Floor, Building 6, 33 Xi'erqi Middle Road, Haidian District, Beijing, Chine, 100085
Pour plus d'informations, rendez-vous sur www.mi.com

Xiaomi Communications Co., Ltd.
Dirección: #019, 9th Floor, Building 6, 33 Xi'erqi Middle Road, Haidian District, Beijing, China, 100085
Para obtener más información, visite www.mi.com

Xiaomi Communications Co., Ltd.
Адрес: #019, 9th Floor, Building 6, 33 Xi'erqi Middle Road, Haidian District, Пекин, Китай, 100085
Чтобы получить дополнительную информацию, посетите сайт www.mi.com

Xiaomi Communications Co., Ltd.
Adres: #019, 9th Floor, Building 6, 33 Xi'erqi Middle Road, Haidian District, Beijing, China, 100085
Ga voor meer informatie naar www.mi.com

Xiaomi Communications Co., Ltd.
Morada: #019, 9th Floor, Building 6, 33 Xi'erqi Middle Road, Haidian District, Pequim, China, 100085
Para mais informações, consulte o site www.mi.com

Xiaomi Communications Co., Ltd.
Adres: #019, 9th Floor, Building 6, 33 Xi'erqi Middle Road, Haidian District, Pekin, Chiny, 100085
Więcej informacji: www.mi.com

Xiaomi Communications Co., Ltd.
العنوان: #019, 9th Floor, Building 6, 33 Xi'erqi Middle Road, Haidian District, بكين, الصين, 100085
لمزيد من المعلومات، الرجاء الانتقال إلى موقع www.mi.com

Xiaomi Communications Co., Ltd.
주소 : #019, 9th Floor, Building 6, 33 Xi'erqi Middle Road, Haidian District, Beijing, China, 100085
제품 관련 정보는 www.mi.com/kr/ 를 방문해 주시기 바랍니다 .

